

Herzlich willkommen bei
Cafissimo

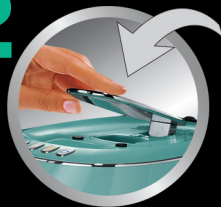

1

- de** Hebel nach hinten klappen und Cafissimo Kapsel in den Kapseleinwurf legen.
- cs** Páčku odklopte dozadu a kapsli Cafissimo vložte do otvoru k vložení kapsle.
- pl** Odchylicí dźwignię do tyłu i umieścić kapsułkę Cafissimo w otworze na kapsułki.
- sk** Páku vyklopte nahor a kapsulu Cafissimo vložte do otvoru na vloženie kapsuly.
- hu** Hajtsa hátra a kart, és helyezze a Cafissimo kapszulát a kapszulatartó nyílásába.
- tr** Kolu arkaya doğru çekip Cafissimo kapsülünü, kapsül girişine yerleştirin.
- ro** Împinge manetă în spate și introdu capsula Cafissimo în fanta pentru capsule.
- sl** Vzvod poklopite nazaj in v odprti-no za kapsule vložite Cafissimo kapsulo.

2

- de** Hebel nach vorn klappen - die Kapsel wird dadurch automatisch angestochen.
- cs** Páčku sklopte dopředu - kapsle se tím automaticky propíchne.
- pl** Przechylić dźwignię do przodu - spowoduje to automatyczne nakłucie kapsułki.
- sk** Páku sklopte nadol - kapsula sa automaticky prepichne.
- hu** Hajtsa le a kart - ez automatiku-san kilyukasztja a kapszulát.
- tr** Kolu öne doğru çekin - kapsül, haznesi içinde otomatik olarak delinecektir.
- ro** Trage de mâner spre față - capsula va fi perforată automat.
- sl** Vzvod poklopite naprej - kapsula se bo pri tem samodejno prebodla.

3

- de** Taste Espresso, Caffè Crema oder Filterkaffee drücken.
- cs** Stisknutím tlačítka zvolte espresso, kávu caffè crema nebo překapávanou kávu.
- pl** Naciśnąć przycisk espresso, caffè crema lub kawa filtrowana.
- sk** Stlačte tlačidlo na výber kávy: espresso, caffè crema alebo filtrovaná káva.
- hu** Nyomja meg az eszpresszó, Caffè Crema vagy filterkávę gombot.
- tr** Espresso, Caffè Crema veya filtre tuşuna basın.
- ro** Selectează espresso, caffè crema sau cafea filtru, apăsând pe unul dintre butoane.
- sl** Pritisnite tipko espresso, caffè crema ali klasična kava.

4

- de** Der Kaffee wird gebrüht, die Vorfreude wächst - Zeit zu genießen.
- cs** Káva se spařuje, radostně očekávání se stupňuje - nastává čas pro její vychutnání.
- pl** Rozpoczyna się parzenie kawy, po chwili możesz rozkoszować się aromatycznym napojem.
- sk** Káva sa pripravuje, môžete sa tešiť - prichádza čas na jej vychutnanie.
- hu** Készül a kávé, örömteljes várakozással nézhet elébe - és máris élvezheti is.
- tr** Kahveniz hazırlanıyor, heyecanınız artıyor - artık keyif zamanı.
- ro** Cafeaua a început să curgă în ceașcă, simți aroma - e momentul să o savurezi.
- sl** Kava je kuhana, veselo pričakanje raste - čas za uživanje.

- de** Bedienungsanleitung und Garantie für Cafissimo Mini
 - cs** Návod k použití a záruka pro kávovar Cafissimo Mini
 - pl** Instrukcja obsługi i gwarancja na ekspres Cafissimo Mini
 - sk** Návod na použitie a záruka pre kávovar Cafissimo Mini
 - hu** Használati útmutató és jótállási jegy a Cafissimo Mini készülékhez
 - tr** Cafissimo Mini için Kullanım Kılavuzu ve Garanti Bilgileri
 - ro** Instrucțiuni de utilizare și garanție pentru aparatul de cafea Cafissimo Mini
 - sl** Navodila za uporabo in garancija za Cafissimo Mini
- en** The English version can be found here: www.tchibo.de/anleitungen-313212-en

de

cs

pl

sk









hu

tr

ro

sl

Inhalt

- 4 Verwendungszweck und Einsatzort
- 4 Zu dieser Anleitung
- 5 Sicherheitshinweise
- 7 Auf einen Blick
- 7 Bedienfeld – Funktion der Tasten
-  8 Inbetriebnahme - vor dem ersten Gebrauch
-  8 Druckentlastung
-  9 Maschine durchspülen
- 9 Das beste Aroma - der beste Geschmack
-  9 Große / kleine Tassen oder Gläser unterstellen
-  10 Kaffee brühen
-  11 Stärke des Kaffees anpassen
- 12 Standby-Modus – Ruhemodus
-  12 Reinigen
-  13 Entkalken
- 14 Bei längerem Nichtgebrauch
- 15 Störung / Abhilfe
- 16 Entsorgen
- 16 Technische Daten
- 17 Garantie
- 17 Cafissimo Service
- 119 Service-Scheck

Verwendungszweck und Einsatzort

Die Maschine ist für folgende Verwendungszwecke konzipiert:

- Brühen von Filterkaffee, Caffè Crema, Espresso und Tee mit Kapseln der Marke Tchibo.

Sie ist dazu bestimmt, im Haushalt und haushaltsähnlichen Bereichen verwendet zu werden, wie beispielsweise

- in Läden, Büros oder ähnlichen Arbeitsumgebungen,
- in landwirtschaftlichen Anwesen,
- von Gästen in Hotels, Motels, Frühstückspensionen und anderen Wohneinrichtungen.

Stellen Sie die Maschine in einem trockenen Innenraum auf. Vermeiden Sie hohe Luftfeuchtigkeit oder Staubkonzentration. Die Maschine ist für den Gebrauch bei einer Umgebungstemperatur von + 10 bis + 40°C ausgelegt.

Zu dieser Anleitung

Lesen Sie die Sicherheitshinweise und benutzen Sie die Maschine nur wie in dieser Anleitung beschrieben, damit es nicht versehentlich zu Verletzungen oder Schäden kommt. Bewahren Sie diese Anleitung zum späteren Nachlesen auf. Bei Weitergabe der Maschine ist auch diese Anleitung mitzugeben.

Zeichen in dieser Anleitung:



Dieses Zeichen warnt vor Verletzungsgefahren.



Dieses Zeichen warnt vor Verletzungsgefahren durch Elektrizität.

Signalwörter:

GEFAHR warnt vor möglichen schweren Verletzungen und Lebensgefahr,

WARNUNG warnt vor Verletzungen oder schweren Sachschäden,

VORSICHT warnt vor leichten Verletzungen oder Sachschäden.



So sind ergänzende Informationen gekennzeichnet.

Sicherheitshinweise



GEFAHR für Kinder und Personen mit eingeschränkter Fähigkeit

Geräte zu bedienen

- Kinder dürfen nicht mit dem Gerät spielen. Halten Sie Kinder unter 8 Jahren von Gerät und Netzkabel fern.
- Dieses Gerät kann von Kindern ab 8 Jahren sowie von Personen mit verringerten physischen, sensorischen oder geistigen Fähigkeiten oder mit Mangel an Erfahrung oder Wissen verwendet werden, sofern sie beaufsichtigt werden oder in den sicheren Gebrauch des Gerätes unterwiesen wurden und die daraus resultierenden Gefahren verstehen.
- Kinder dürfen das Gerät nicht reinigen, es sei denn, sie sind über 8 Jahre alt und werden dabei beaufsichtigt. Das Gerät ist wartungsfrei.
- Um das Einsetzen der Frontschublade, des Kapselauffangbehälters und der Abtropfschale in das Gerät noch einfacher zu machen, sind diese Teile mit Magneten ausgestattet. Sollte sich einer der eingesetzten Magnete lösen, halten Sie Kinder davon fern. Wenn Magnete verschluckt oder eingeatmet wurden, suchen Sie sofort einen Arzt auf. Die Verbindung von Magneten im menschlichen Körper kann zu ernsthaften Verletzungen führen.
- Stellen Sie die Maschine für Kinder unerreichbar auf.
- Halten Sie Kinder von Verpackungsmaterial fern. Es besteht u.a. Erstickungsgefahr!

GEFAHR durch Elektrizität

- Tauchen Sie Maschine, Stecker und Netzkabel niemals in Wasser, da dann die Gefahr eines elektrischen Schlages besteht. Fassen Sie den Netzstecker nie mit feuchten Händen an. Benutzen Sie die Maschine nicht im Freien.
- Betreiben Sie die Maschine nie unbeaufsichtigt.
- Schließen Sie die Maschine nur an eine vorschriftsmäßig installierte Steckdose mit Schutzkontakten an, deren Netzspannung mit den technischen Daten der Maschine übereinstimmt.
- Das Netzkabel darf nicht geknickt oder gequetscht werden. Halten Sie es von scharfen Kanten und Hitzequellen fern.
- Benutzen Sie die Maschine nicht, wenn Maschine, Netzkabel oder Netzstecker beschädigt sind oder die Maschine heruntergefallen ist.
- Nehmen Sie keine Veränderungen an Maschine, Netzkabel oder anderen Teilen vor. Elektrogeräte dürfen nur durch Elektro-Fachkräfte repariert werden, da durch unsachgemäße Reparaturen erhebliche Folgeschäden entstehen können. Lassen Sie Reparaturen in einer Fachwerkstatt oder im Service Center durchführen.
- Ziehen Sie den Netzstecker aus der Steckdose, ...
 - ... wenn eine Störung auftritt,
 - ... wenn Sie die Maschine längere Zeit nicht benutzen,
 - ... bevor Sie die Maschine reinigen.Ziehen Sie am Netzstecker, nicht am Netzkabel.
- Um die Maschine vollständig von der Stromversorgung zu trennen, ziehen Sie den Netzstecker aus der Steckdose.

de

cs

pl

sk

hu

tr

ro

si

WARNUNG vor Verbrühungen/Verbrennungen

- Fassen Sie während sowie unmittelbar nach dem Gebrauch nicht an die Kaffee-Austrittsöffnung. Vermeiden Sie den Kontakt mit herauslaufendem Kaffee.
- Klappen Sie während des Betriebs nicht den Hebel hoch, lassen Sie die Kapsel-Einfüllöffnung geschlossen und ziehen Sie nicht den Kapsel-Auffangbehälter heraus.

VORSICHT vor Verletzungen oder Sachschäden

Verwenden Sie ausschließlich Original Tchibo Cafissimo

Kapseln. Verwenden Sie keine Kapseln anderer Hersteller, keine beschädigten oder deformierten Kapseln und füllen Sie auch niemals losen Kaffee ein, da dies die Maschine beschädigt. Eine Reparatur wird in diesem Fall nicht von der Garantie abgedeckt.

• Verwenden Sie die Maschine nur mit eingesetztem Kapsel-Auffangbehälter und Abtropfgitter.

• Füllen Sie nur frisches, kaltes Leitungs- bzw. Trinkwasser in den Wasserbehälter. Verwenden Sie kein kohlenensäurehaltiges Mineralwasser oder andere Flüssigkeiten.

• Entkalken Sie die Maschine, sobald dies angezeigt wird.

• Im Kapseleinwurf befinden sich zwei Dorne. Diese beiden Dorne durchstoßen die Kapsel beim Herunterdrücken des Hebels von beiden Seiten. Fassen Sie niemals in den Kapseleinwurf. Halten Sie Finger oder Gegenstände vom Kapseleinwurf fern, während Sie den Hebel herunterklappen.

• Heben Sie die Maschine nicht am Hebel hoch. Um sie zu bewegen, fassen Sie sie am äußeren Gehäuse an.

- Stellen Sie die Maschine auf eine stabile, ebene Fläche, die gut ausgeleuchtet und gegen Feuchtigkeit und Wärme unempfindlich ist.
- Stellen Sie die Maschine nicht auf eine Herdplatte, direkt neben einen heißen Ofen, Heizkörper o.Ä., damit das Gehäuse nicht schmilzt.
- Verlegen Sie das Netzkabel so, dass es nicht zur Stolperfalle werden kann. Lassen Sie es nicht über eine Kante hängen, damit die Maschine nicht daran heruntergezogen werden kann.
- Halten Sie Karten mit Magnetstreifen wie Kreditkarten, EC-Karten etc. von der Frontschublade, dem Kapsel-Auffangbehälter und der Abtropfschale bzw. den darin integrierten Magneten fern. Die Karten können beschädigt werden. Halten Sie auch magnetische Speichermedien und alle Geräte, die durch Magnetismus beeinflusst oder in ihrer Funktion beeinträchtigt werden können, fern davon.
- Die Maschine ist mit rutschfesten Füßen ausgestattet. Arbeitsflächen sind mit einer Vielfalt von Lacken und Kunststoffen beschichtet und werden mit verschiedensten Pflegemitteln behandelt. Daher kann nicht völlig ausgeschlossen werden, dass manche dieser Stoffe Bestandteile enthalten, die die Gerätefüße angreifen und aufweichen. Legen Sie ggf. eine rutschfeste Unterlage unter die Maschine.
- Die Maschine darf keiner Temperatur unter 4 °C ausgesetzt werden. Das Restwasser im Heizsystem könnte gefrieren und Schäden verursachen.

Auf einen Blick

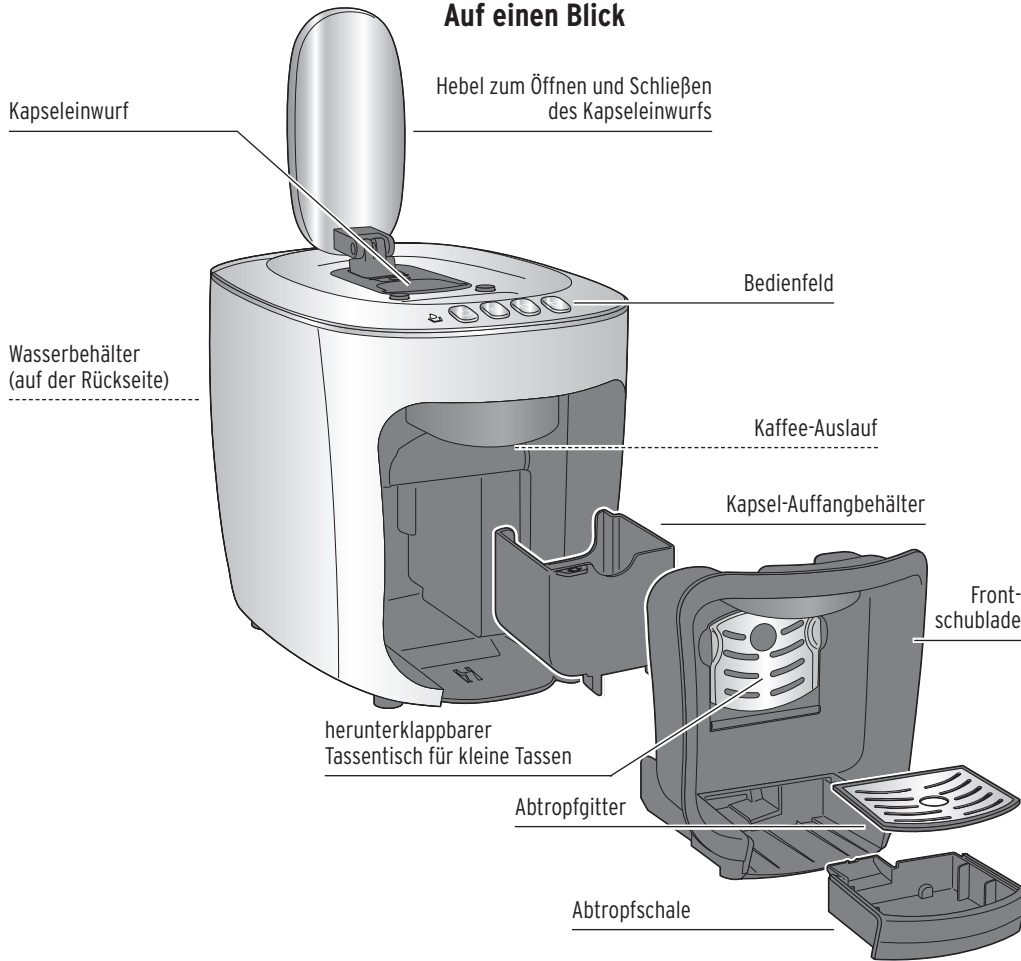

Bedienfeld – Funktion der Tasten

Die Farben der Tasten sind nur bei eingeschalteter Maschine sichtbar.



Kontroll-Leuchte

- Blinkt rot (**Wasserbehälter leer**)
- Leuchtet gelb (**Maschine muss entkalkt werden**)

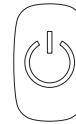

Ein-/Ausschalten der Maschine



Zubereiten von Espresso

(kleine weiße Tasse für schwarze Kapsel)



Zubereiten von Caffè Crema

(gelbe Tasse für gelbe Kapsel)

Zubereiten von Tee

(Cafissimo Tee-Kapseln)



Zubereiten von Filterkaffee

(blaue Tasse für blaue Kapsel)

de

cs

pl

sk

hu

tr

ro

si

Inbetriebnahme - vor dem ersten Gebrauch

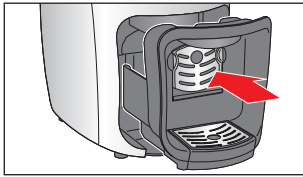

1. Vergewissern Sie sich, dass der Kapsel-Auffangbehälter korrekt in der Frontschublade eingesetzt ist. Die Frontschublade muss bis zum Anschlag eingeschoben und die Abtropfschale korrekt eingesetzt sein.



2. Füllen Sie den Wasserbehälter bis zur MAX-Markierung mit frischem, kaltem Leitungs- bzw. Trinkwasser.

- Entweder lassen Sie den Wasserbehälter in der Maschine eingesetzt, öffnen die Klappe oben im Wasserbehälter und füllen das Wasser durch die Einfüllöffnung des Wasserbehälters oder ...

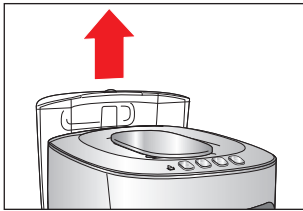

- ... Sie ziehen den Wasserbehälter gerade nach oben heraus und befüllen ihn dann mit Wasser.

Wenn Sie den Wasserbehälter wieder in die Maschine einsetzen, drücken Sie ihn bis zum Anschlag herunter.

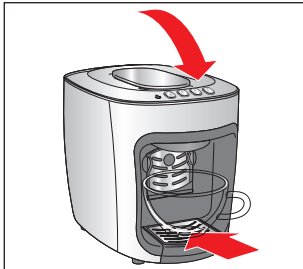

3. Der Hebel muss heruntergeklappt sein. Klappen Sie ihn ggf. herunter.

4. Stellen Sie eine leere Tasse unter den Kaffee-Auslauf.

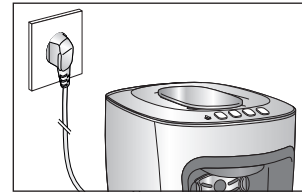

5. Stecken Sie den Netzstecker in eine gut erreichbare Steckdose.



6. Drücken Sie die Ein-/Aus-Taste. Ein kurzer Signalton ertönt. Die Ein-/Aus-Taste und die Kaffee-Tasten blinken.



7. **Drücken Sie die gelbe Kaffee-Taste.** Die Pumpe startet. Sobald die Leitungen mit Wasser gefüllt sind, stoppt sie automatisch. Eine kleine Menge Wasser läuft in die untergestellte Tasse.



Die Ein-/Aus-Taste und die Kaffee-Tasten blinken und die Maschine heizt zur Kaffee-Zubereitung auf.

8. Gießen Sie das Wasser in der Tasse weg und spülen Sie die Maschine 2x durch, wie im Kapitel „Maschine durchspülen“ beschrieben. Danach ist die Maschine einsatzbereit.

Druckentlastung



Klappen Sie den Hebel nach jedem Brühvorgang immer zurück, damit die Kapsel herausfällt und der Druck im System entweichen kann. Klappen Sie den Hebel wieder herunter, wenn Sie die Maschine nicht nutzen, damit der Kapsel-Einwurf geschlossen ist.

Maschine durchspülen

Nach der ersten Inbetriebnahme oder wenn Sie die Maschine länger als 2 Tage nicht genutzt haben, spülen Sie die Maschine durch, indem Sie 2 Tassen Wasser (ohne Kapsel) durchlaufen lassen.

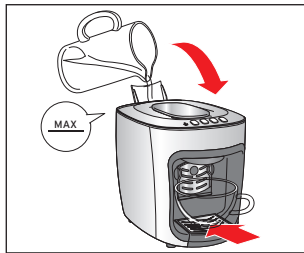

1. Füllen Sie den Wasserbehälter bis zur MAX-Markierung mit frischem, kaltem Leitungs- bzw. Trinkwasser.
2. Stellen Sie eine leere Tasse unter die Kaffee-Austrittsöffnung.
3. Der Hebel muss heruntergeklappt sein. Klappen Sie ihn ggf. herunter.
4. Schalten Sie die Maschine ein.
5. Drücken Sie die gelbe Kaffee-Taste, sobald alle Tasten konstant leuchten. Die Pumpe spült Wasser durch die Leitungen, das in die untergestellte Tasse läuft.

6. Gießen Sie das Wasser weg.
7. Wiederholen Sie die Schritte 2 bis 6.
8. Zum Schluss leeren Sie die Abtropfschale:

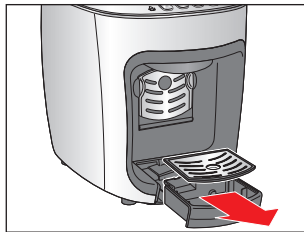

Ziehen Sie dazu die Abtropfschale heraus und nehmen das Abtropfgitter ab. Leeren Sie die Abtropfschale.

9. Setzen Sie die Abtropfschale mit eingesetztem Abtropfgitter wieder in die Maschine ein.

Das beste Aroma - der beste Geschmack

Eine Kapsel pro Tasse

Jede Kapsel ist für eine Tasse Kaffee portioniert.

Volles Aroma

Setzen Sie eine Kapsel erst ein, wenn Sie sie benötigen. Die Kapsel wird beim Einsetzen angestochen. Bleibt sie dann ungenutzt, verfliegt das Aroma.

Tasse vorwärmen

Füllen Sie die Tasse mit heißem Wasser, das Sie kurz vor Gebrauch der Tasse weggießen. So schmeckt Espresso, Caffè Crema oder Filterkaffee am besten.

Stärke des Kaffees

Die Stärke des Kaffees regulieren Sie nach Ihrem persönlichen Geschmack, indem Sie die Wassermenge anpassen. Das geht ganz einfach und ist im Kapitel „Stärke des Kaffees anpassen“ beschrieben.

Große / kleine Tassen oder Gläser unterstellen



Für kleine Tassen klappen Sie den Tassentisch wie abgebildet herunter.

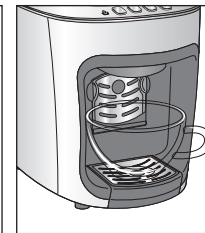

Für große Tassen klappen Sie den Tassentisch hoch.

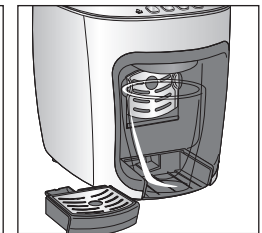

Für Gläser oder Becher klappen Sie den Tassentisch hoch und nehmen Sie die Abtropfschale ab.

de

cs

pl

sk

hu

tr

ro

si

Kaffee brühen

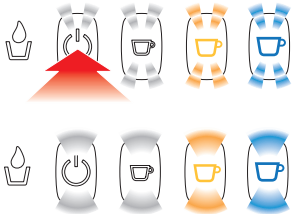

1. Drücken Sie die Ein-/Aus-Taste, um die Maschine einzuschalten. Die Ein-/Aus-Taste und die Kaffee-Tasten blinken und der Aufheizvorgang startet.



- Die Maschine ist betriebsbereit, sobald alle Tasten konstant leuchten. Zusätzlich ertönt ein kurzer Signalton.

i Beim Aufheizen entweicht Druck aus der Maschine. Dabei kann ggf. noch etwas Restwasser aus dem Kaffee-Auslauf austreten.

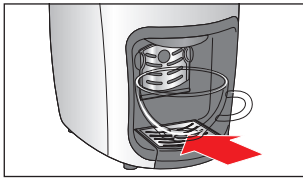

2. Stellen Sie nun eine Tasse unter die Kaffee-Auslauf.

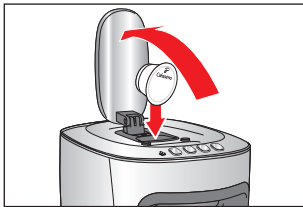

3. Klappen Sie den Hebel bis zum Anschlag zurück und setzen Sie eine Kapsel wie abgebildet mit dem Deckel nach vorn ein.

Die Kapsel muss unversehrt sein: **Nicht** anstechen und **nicht** den Kapseldeckel entfernen, keine deformierte Kapsel einsetzen!

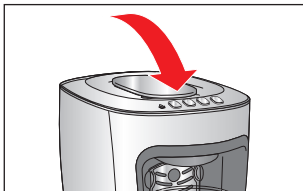

4. Klappen Sie den Hebel ganz herunter. Die Kapsel wird dabei in Boden und Deckel angestochen.

5. Drücken Sie die Kaffee-Taste, die der eingesetzten Kapsel entspricht. Der Brühvorgang startet und stoppt automatisch.



schwarze Kapsel (Espresso)



= weiße Kaffee-Taste



gelbe Kapsel (Caffè Crema)



= gelbe Kaffee-Taste



blaue Kapsel (Filterkaffee)



= blaue Kaffee-Taste

i Bei Espresso und Caffè Crema wird, wie bei professionellen Espresso-Maschinen, eine kleine Menge Kaffee vorgebrüht, damit sich das Aroma optimal entfalten kann. Dieser Vorgang ist durch einen kurzen Stopp am Anfang des Brühvorgangs bemerkbar. Filterkaffee wird wie bei einer herkömmlichen Kaffeemaschine ohne Vorbrühen zubereitet.

Tipp: Die Stärke des Kaffees können Sie regulieren, indem Sie die Wassermenge anpassen. Wie Sie dazu vorgehen, finden Sie im Kapitel „Stärke des Kaffees anpassen“.

Voreinstellung beim Kauf der Maschine:

Espresso ca. 40 ml | **Caffè Crema** ca. 125 ml | **Filterkaffee** ca. 125 ml

- ▷ Möchten Sie den Brühvorgang vorzeitig stoppen, drücken Sie dieselbe Kaffee-Taste während des Brühvorgangs noch einmal.



6. Bevor Sie die Tasse herausnehmen, klappen Sie den Hebel bis zum Anschlag zurück. Der Druck entweicht aus der Maschine. Dabei tritt noch etwas Kaffee aus. Die Kapsel fällt in den Auffangbehälter.

Stärke des Kaffees anpassen

Die Stärke des Kaffees regulieren Sie nach Ihrem persönlichen Geschmack, indem Sie die Wassermenge anpassen. Dies können Sie für einen einzelnen Brühvorgang durchführen oder speichern.

Stärke für den aktuellen Brühvorgang anpassen (ohne zu speichern)

- ▷ Ist der Kaffee **zu schwach**, stoppen Sie den Wasserdurchlauf vorzeitig durch Drücken der blinkenden Kaffee-Taste.
- ▷ Ist der Kaffee **zu stark**, starten Sie den Brühvorgang erneut, ohne eine neue Kapsel einzusetzen. Drücken Sie die Taste, sobald genügend Wasser durchgelaufen ist.

Voreinstellung beim Kauf der Maschine:

Espresso ca. 40 ml | **Caffè Crema** ca. 125 ml | **Filterkaffee** ca. 125 ml

Die Wassermenge kann zwischen ca. 30 und 250 ml eingestellt werden.

Stärke fest einstellen (speichern)

Sie können die werkseitig eingestellten Wassermengen dauerhaft verändern. Dadurch erhalten Sie Ihren Lieblingskaffee immer genau so, wie Sie ihn mögen. Pro Kaffeesorte ist jeweils eine individuelle Einstellung möglich: Je eine für Espresso (weiße Tasse), Caffè Crema (gelbe Tasse) und Filterkaffee (blaue Tasse).

1. Gehen Sie vor wie beim Kaffeebrühen: Füllen Sie den Wasserbehälter, setzen Sie eine Kapsel ein und stellen Sie eine Tasse unter.
2. Halten Sie die entsprechende Kaffee-Taste solange gedrückt, bis die gewünschte Menge in die Tasse gelaufen ist.
3. Mit dem Loslassen der Taste ist die Menge fest gespeichert.

Sollte die Einstellung nicht Ihrem Geschmack entsprechen, ändern Sie diese, indem Sie den Vorgang einfach wiederholen.

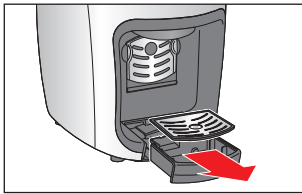

7. Nach dem Gebrauch ziehen Sie die Abtropfschale heraus und gießen das Wasser in der Abtropfschale weg. Systembedingt sammelt bei jedem Brühvorgang eine geringe Menge Restwasser und etwas Kaffeesatz in der Abtropfschale.

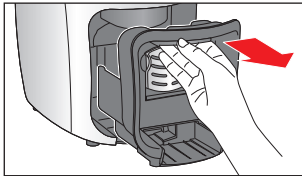

8. Ziehen Sie die Frontschublade wie abgebildet an der Griffmulde heraus.

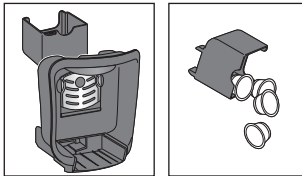

9. Entnehmen Sie den Kapsel-Auffangbehälter.
10. Leeren Sie den Kapsel-Auffangbehälter täglich bzw. wenn er voll ist. Es passen ca. 4 Kapseln hinein.



Lassen Sie eine verbrauchte Kapsel nicht im Kapselwurf. Leeren Sie den Auffangbehälter täglich. Sollten Sie eine Kapsel einige Tage in der Maschine vergessen haben, spülen Sie die Maschine durch, wie im Kapitel „Maschine durchspülen“ beschrieben.

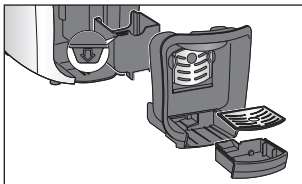

11. Setzen Sie anschließend alle Teile wieder in die Maschine ein. Achten Sie darauf, dass Sie den Kapsel-Auffangbehälter wieder richtig herum einsetzen - der Pfeil auf dem Behälter muss in Richtung Frontschublade zeigen.

de

cs

pl

sk

hu

tr

ro

sl

Reinigen

Werkseinstellungen wiederherstellen

Sie können die ursprünglichen Wassermengen wieder einstellen.



1. Drücken Sie ggf. die Ein-/Aus-Taste, um die Maschine auszuschalten.



2. Halten Sie die linke und die rechte Kaffee-Taste gedrückt und drücken dann die Ein-/Aus-Taste.



Die 3 Kaffee-Tasten blinken und es ertönt ein Signalton zur Bestätigung.

3. Lassen Sie die Tasten los. Die werkseitig eingestellten Wassermengen sind wiederhergestellt.

Standby-Modus - Ruhemodus

Wurde etwa 9 Minuten lang keine Taste gedrückt, schaltet die Maschine automatisch in den Standby-Modus. Die Ein-/Aus-Taste und die Kaffee-Tasten erlöschen. Die Maschine verbraucht nun nur noch geringfügig Strom. Dies ist einerseits eine Sicherheitsfunktion, andererseits wird dadurch Energie gespart. Sie sollten die Maschine jedoch nach Gebrauch stets mit der Ein-/Aus-Taste in den Standby-Modus schalten.

 Um die Maschine vollständig von der Stromversorgung zu trennen, ziehen Sie den Netzstecker aus der Steckdose.



▷ Um die Maschine wieder einzuschalten, drücken Sie einfach die Ein-/Aus-Taste.



GEFAHR - Lebensgefahr durch Stromschlag

- Ziehen Sie den Netzstecker aus der Steckdose, bevor Sie die Maschine reinigen.
- Tauchen Sie Maschine, Netzstecker und Netzkabel niemals in Wasser oder andere Flüssigkeiten.
- Reinigen Sie das Gerät nicht mit einem Wasserstrahl, sondern nur wie nachfolgend beschrieben.

VORSICHT - Sachschäden

Verwenden Sie zum Reinigen keine scharfen Chemikalien, aggressive oder scheuernde Reinigungsmittel.

Gehäuse reinigen

- ▷ Wischen Sie das Gehäuse mit einem weichen, feuchten Tuch ab.
- ▷ Wischen Sie bei Bedarf auch das Fach für den Kapsel-Auffangbehälter mit einem weichen, feuchten Tuch aus.

Wasserbehälter täglich ausspülen

- ▷ Spülen Sie den Wasserbehälter täglich unter fließendem Wasser aus. Hierdurch wird vermieden, dass Ablagerungen von Kalk oder sonstige Partikel den Filter am Boden des Wassertanks verstopfen.

Wasserbehälter einmal pro Woche gründlich reinigen

Der Wasserbehälter sollte einmal pro Woche gereinigt werden.

- ▷ Reinigen Sie den Wasserbehälter in warmem Wasser unter Zusatz eines Geschirrspülmittels. Spülen Sie ihn unter fließendem Wasser gründlich aus und trocknen Sie ihn danach ab. Er ist nicht spülmaschinengeeignet.

Entkalken

Kapsel-Auffangbehälter und Abtropfschale/-gitter reinigen

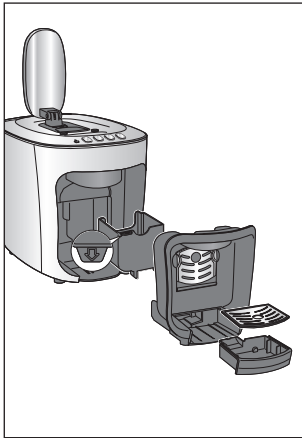

1. Ziehen Sie die Abtropfschale heraus.
2. Nehmen Sie das Abtropfgitter aus der Abtropfschale und leeren Sie die Abtropfschale.
3. Ziehen Sie die Frontschublade heraus und entnehmen Sie den Kapsel-Auffangbehälter.
4. Leeren Sie den Kapsel-Auffangbehälter.
5. Waschen Sie alle Einzelteile unter Zusatz eines Geschirrspülmittels ab. Trocknen Sie die Teile gut ab. Alle Teile (außer der Maschine selbst) können auch in der Spülmaschine gereinigt werden.
6. Setzen Sie anschließend alle Teile wieder in die Maschine ein.

Tassentisch reinigen

Der Tassentisch kann zum leichteren Reinigen abgenommen werden.



1. Klappen Sie den Tassentisch herunter.
2. Ziehen Sie den Tassentisch auf der rechten Seite nach vorne heraus.

3. Reinigen Sie den Tassentisch in der Spülmaschine oder von Hand und trocknen Sie ihn anschließend sorgfältig ab.

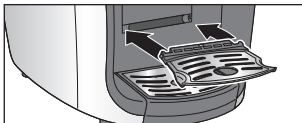

4. Setzen Sie den Tassentisch links in die Halterung und drücken ihn rechts - wie abgebildet - in die Führung.



Wenn die Kontroll-Leuchte gelb leuchtet, muss die Maschine entkalkt werden. Entkalken Sie sie in den nächsten Tagen. Warten Sie nicht länger, da sich sonst so viel Kalk bilden kann, dass ein Entkalker nicht mehr wirkt.

Der Entkalkungsvorgang dauert etwa 30 Minuten.



Der Entkalkungsvorgang kann nicht unterbrochen werden. Falls der Entkalkungsvorgang doch unterbrochen wurde (z.B. durch einen Stromausfall), muss er beim nächsten Einschalten zu Ende geführt werden. Der Gebrauch der Maschine ist solange blockiert und nicht möglich.

VORSICHT – Geräteschäden durch Verkalkung

- **Entkalken Sie die Maschine, sobald dies angezeigt wird** (nach ca. 50 l). Das erhöht die Lebensdauer Ihrer Maschine und spart Energie.
- Verwenden Sie keine Entkalker auf Basis von Ameisensäure.
- Verwenden Sie einen handelsüblichen flüssigen Entkalker für Kaffee- und Espressomaschinen. Andere Mittel können Materialien im Gerät beschädigen und/oder wirkungslos sein.

Tipp: Entkalkungsmittel: Wir empfehlen durgol® swiss espresso® - erhältlich in jeder Tchibo Filiale und im Fachhandel.

Zum Entkalken gehen Sie wie folgt vor:



1. Drücken Sie ggf. die Ein-/Aus-Taste, um die Maschine auszuschalten.

Verwendung von durgol® swiss espresso®:

- ▷ Nehmen Sie den Wasserbehälter aus der Maschine und füllen Sie eine Portion (125 ml) durgol® swiss espresso® in den leeren Wasserbehälter. Füllen Sie Wasser bis zur MAX-Markierung hinzu. Setzen Sie den Behälter wieder ein.
- ▷ Wenn Sie einen anderen Entkalker verwenden, beachten Sie die Angaben des Herstellers. Füllen Sie die Entkalkerlösung bis zur MAX-Markierung ein. Setzen Sie den Behälter wieder ein.

de

cs

pl

sk

hu

tr

ro

sl

2. Klappen Sie den Hebel herunter.
3. Entfernen Sie ggf. die Abtropfschale.
4. Stellen Sie einen mindestens 250 ml fassenden Behälter unter die Kaffee-Austrittsöffnung.

Der untergestellte Behälter muss während des Entkalkungsvorgangs mehrmals geleert werden.



5. Halten Sie die Ein-/Aus-Taste etwa 5 Sekunden gedrückt.



6. Lassen Sie die Taste los. Die Ein-/Aus-Taste und die Kontroll-Leuchte leuchten.

7. Drücken Sie erneut die Ein-/Aus-Taste, um das Entkalken zu starten. Der Entkalkungsvorgang beginnt. Zusätzlich blinkt die weiße Kaffee-Taste.

Die Maschine pumpt in 5-Minuten-Abständen mehrmals Entkalkerlösung in die Leitungen. Dabei laufen jedes Mal ca. 125 ml in den Behälter.

8. Schütten Sie das Wasser nach jedem Pumpvorgang weg, damit der untergestellte Behälter nicht überläuft.



Nach Abschluss erlischt die weiße Kaffee-Taste und die mittlere Kaffee-Taste leuchtet. Es ertönen 2 Signaltöne.

9. Ziehen Sie den Wasserbehälter gerade nach oben heraus. Reinigen Sie den Wasserbehälter gründlich, wie im Kapitel „Reinigen“ / Abschnitt „Wasserbehälter einmal pro Woche gründlich reinigen“ beschrieben. Nun beginnt die Spülphase.

Spülphase

10. Für die Spülphase füllen Sie den Wassertank bis zur MAX-Markierung mit kaltem Leitungswasser.

11. Stellen Sie einen leeren (mind. 250 ml) Behälter unter die Kaffee-Austrittsöffnung.



12. Drücken Sie die mittlere Kaffee-Taste, um das Spülen zu starten. Die Ein-/Aus-Taste und die mittlere Kaffee-Taste blinken.

13. Ca. 600 ml werden durchgespült. Beobachten Sie den untergestellten Behälter und leeren Sie ihn, bevor er überläuft.
14. Nach Abschluss ertönen 3 Signaltöne, alle Tasten blinken 5x, die Kontroll-Leuchte blinkt 5x rot und die Maschine schaltet sich automatisch in den Standby-Modus. Die Ein-/Aus-Taste, die Kaffee-Tasten und die Kontroll-Leuchte erlöschen. Das Entkalken ist abgeschlossen.

Bei längerem Nichtgebrauch

Wenn Sie die Maschine länger nicht nutzen, z.B. wenn Sie in den Urlaub fahren, empfehlen wir aus hygienischen Gründen, das Wasser aus dem Leitungssystem der Maschine zu entfernen. Gehen Sie dazu wie folgt vor:



1. Drücken Sie ggf. die Ein-/Aus-Taste, um die Maschine auszuschalten.

2. Stellen Sie einen Behälter unter den Kaffee-Auslauf.
3. Klappen Sie ggf. den Hebel herunter.
4. Leeren Sie den Wasserbehälter und setzen Sie ihn wieder ein.



5. Halten Sie die 3 Kaffee-Tasten gleichzeitig gedrückt und drücken Sie zusätzlich die Ein-/Aus-Taste.
6. Lassen Sie die Tasten wieder los.



Die Ein-Aus-Taste blinkt rot.

Die Pumpe befördert das Restwasser aus den Leitungen der Maschine. Sie stoppt automatisch, sobald sich kein Wasser mehr darin befindet. Das Restwasser läuft in den untergestellten Behälter.

Ein Signalton ertönt und die Maschine schaltet sich automatisch in den Standby-Modus.

7. Klappen Sie den Hebel zurück, damit der Druck aus dem System entweichen kann. Dabei tropft noch etwas Wasser nach.
8. Klappen Sie den Hebel dann wieder herunter, damit der Kapsleinwurf geschlossen ist.
9. Leeren Sie die Abtropfschale.

Wenn Sie die Maschine später wieder in Betrieb nehmen möchten, gehen Sie vor wie im Kapitel „Inbetriebnahme - vor dem ersten Gebrauch“ beschrieben.

Störung / Abhilfe

Die Kontroll-Leuchte blinkt rot und ein Signal ertönt.

Ist der Wasserbehälter leer?

- ▷ Füllen Sie den Wasserbehälter mit frischem Wasser.
- ▷ Drücken Sie eine der Kaffee-Tasten. Die Pumpe startet. Sobald die Leitungen mit Wasser gefüllt sind, stoppt die Pumpe automatisch.
- ▷ Wenn die Kaffee-Tasten konstant leuchten, ist die Maschine wieder einsatzbereit.

Wurde der Hebel während des Brühvorgangs hochgeklappt?

Der Brühvorgang wird sofort unterbrochen.

- ▷ Klappen Sie den Hebel wieder herunter.
- ▷ Drücken Sie eine der Kaffee-Tasten, um den Signalton auszuschalten.

Wasser tropft aus der Kaffee-Austrittsöffnung.

Beim Aufheizen dehnt sich das Wasser im System aus. Dadurch tropft etwas Wasser aus der Kaffee-Austrittsöffnung heraus.

Beim Brühen wird das Wasser unter hohem Druck durch die Kapsel gepresst. Wird im Anschluss der Hebel bewegt, entweicht der Druck und Kaffee tritt aus. Das ist systembedingt und stellt keinen Defekt dar. Deshalb nehmen Sie die Tasse mit dem frisch gebrühten Kaffee erst vom Abtropfgitter, nachdem Sie den Hebel ganz zurückgeklappt haben.

Kaffeessatz in der Tasse.

Es bleibt immer ein wenig Kaffeessatz in der Tasse zurück. Das ist systembedingt und stellt keinen Defekt dar.

de

cs

pl

sk

hu

tr

ro

sl

de

cs

pl

sk

hu

tr

ro

sl

Der Kaffee ist nicht heiß genug. Speziell bei Espresso ist die Kaffeemenge im Verhältnis zur Tasse so gering, dass sie schnell abkühlt. Wärmen Sie die Tasse vor: Füllen Sie die Tasse mit heißem Wasser, das Sie kurz vor Gebrauch der Tasse weggießen.

Die Kontroll-Leuchte leuchtet gelb. Die Maschine muss entkalkt werden. Entkalken Sie sie in den nächsten Tagen. Warten Sie nicht länger, da sich sonst so viel Kalk bilden kann, dass ein Entkalker nicht mehr wirkt. Ein solcher selbstverursachter Defekt fällt nicht unter die Garantie. Gehen Sie wie im Kapitel „Entkalken“ beschrieben vor.

Hebel lässt sich nicht herunterdrücken. Prüfen Sie, ob der Kapsel-Auffangbehälter voll ist. Leeren Sie ihn gegebenenfalls. Steckt die Kapsel in der Einfüllöffnung fest, klappen Sie den Hebel ganz nach hinten und drücken Sie die Kapsel von oben nach unten durch. Setzen Sie eine verformte Kapsel nicht wieder ein.

Entsorgen

Entsorgen Sie die **Verpackung** sortenrein. Nutzen Sie dafür die örtlichen Möglichkeiten zum Sammeln von Papier, Pappe und Leichtverpackungen.



Geräte, die mit diesem Symbol gekennzeichnet sind, dürfen nicht mit dem Hausmüll entsorgt werden!

Sie sind gesetzlich dazu verpflichtet, Altgeräte getrennt vom Hausmüll zu entsorgen. Informationen zu Sammelstellen, die Altgeräte kostenlos entgegennehmen, erhalten Sie bei Ihrer Gemeinde- oder Stadtverwaltung.

Technische Daten

Typ / Modell:	Cafissimo 313212
Artikelnummer:	siehe Kapitel „Garantie“
Netzspannung:	220–240 V ~ 50 Hz
Leistung:	1500 Watt
Stromverbrauch im ausgeschalteten Zustand:	0,04 Watt
Ausschaltautomatik:	ca. 9 Minuten
Schutzklasse:	I
Pumpendruck:	max. 15 bar
Schalldruckpegel:	<70dB(A)
Umgebungstemperatur:	+10 bis +40 °C
Brühmengen ab Werk:	Filterkaffee 125 ml Caffè Crema 125 ml Espresso 40 ml
Made exclusively for:	Tchibo GmbH, Überseering 18, 22297 Hamburg, Germany www.tchibo.de



Garantie

Die Tchibo GmbH übernimmt **36 Monate Garantie** ab Kaufdatum.
Tchibo GmbH, Überseering 18, 22297 Hamburg, Germany

Innerhalb der Garantiezeit beheben wir kostenlos alle Material- oder Herstellfehler. Voraussetzung für die Gewährung der Garantie ist die Vorlage eines Kaufbelegs von Tchibo oder eines von Tchibo autorisierten Vertriebspartners. Diese Garantie gilt innerhalb der EU, der Schweiz und in der Türkei. Sollte sich wider Erwarten ein Mangel herausstellen, **rufen Sie bitte zunächst die Service Hotline an**. Unser Cafissimo-Kompetenzteam hilft Ihnen gerne und vereinbart mit Ihnen die weitere Vorgehensweise. Wenn ein Einsenden des Artikels notwendig ist, füllen Sie bitte den Service-Scheck aus.

Schicken Sie ihn zusammen mit einer Kopie des Kaufbelegs und dem sorgfältig verpackten Artikel an das Service Center. Wenn Sie den Artikel innerhalb Deutschlands verschicken, finden Sie einen Versandschein zur kostenfreien Einsendung unter: **www.tchibo.de/anleitungen**

Um diesen aufrufen zu können, geben Sie bitte Ihren Artikel ein und drucken den Versandschein anschließend aus. Füllen Sie den Versandschein bitte aus, kleben ihn auf das Paket und versenden Sie den Artikel kostenfrei per DHL. Von der Garantie ausgenommen sind Schäden, die auf unsachgemäßer Behandlung oder mangelnder Entkalkung beruhen, sowie Verschleißteile und Verbrauchsmaterial. Diese können Sie unter der angegebenen Rufnummer bestellen. Nichtgarantiereparaturen können Sie gegen individuelle Berechnung zum Selbstkostenpreis vom Service Center durchführen lassen. Die gesetzlichen Gewährleistungsrechte werden durch diese Garantie nicht eingeschränkt.

Artikelnummer



Artikelnummer

Typ / Modell

Die Artikelnummer Ihrer Cafissimo finden Sie auf dem Typenschild am Gehäuseboden.
Bevor Sie die Cafissimo auf die Seite legen, nehmen Sie

den Wasserbehälter ab und ziehen die Frontschublade mit dem Kapsel-Auffangbehälter und der Abtropfschale heraus. Schützen Sie den Untergrund mit einer Unterlage, da Restkaffee/-wasser heraustropfen kann.

Cafissimo Service

Deutschland

 **0800 - 700 70 35**
(kostenfrei)

Montag - Sonntag
(auch an Feiertagen)
von 8.00 bis 22.00 Uhr
E-Mail: cafissimo-service@tchibo.de

Österreich

 **0800 - 88 02 65**
(kostenfrei)

Montag - Sonntag
(auch an Feiertagen)
von 8.00 bis 22.00 Uhr
E-Mail: cafissimo-service@tchibo.at

de

cs

pl

sk

hu

tr

ro

si

Obsah

- 18 Účel použití a místo použití
- 18 K tomuto návodu
- 19 Bezpečnostní pokyny
- 21 Přehled
- 21 Ovládací pole – funkce tlačítek
- de 22 Uvedení do provozu - před prvním použitím
- cs 22 Uvolnění tlaku
- pl 23 Proplachování kávovaru
- 23 Nejlepší aroma - nejlepší chuť
- sk 23 Postavení malého / velkého šálku nebo sklenice pod výpusť kávy
- hu 24 Spařování kávy
- tr 25 Úprava síly kávy
- ro 26 Pohotovostní režim - režim klidu
- 26 Čištění
- si 27 Odvápňování
- 28 Při delším nepoužívání
- 29 Závada / náprava
- 30 Likvidace
- 30 Technické parametry
- 31 Záruka
- 31 Zákaznický servis Cafissimo
- 120 Servisní šek

Účel použití a místo použití

Tento kávovar je koncipován k následujícím účelům použití:

- spařování překapávané kávy, kávy caffè crema, espresso a čaje s kapslemi Tchibo.

Kávovar je určen k používání v domácnosti a na místech domácnosti podobných, jako například:

- v obchodech, kancelářích nebo na podobných pracovištích,
- v zemědělských usedlostech,
- pro hosty hotelů, motelů, penzionů poskytujících ubytování se snídaní a jiných obytných zařízení.

Umístěte kávovar do suché místnosti. Kávovar chraňte před vysokou vlhkostí vzduchu a vysokou koncentrací prachu. Kávovar je určen k používání při okolní teplotě od +10 do +40 °C.

K tomuto návodu

Přečtěte si bezpečnostní pokyny a používejte tento kávovar pouze tak, jak je popsáno v tomto návodu, aby nedopatřením nedošlo k poranění nebo škodám. Ušchovejte si tento návod pro pozdější potřebu.

Při předávání kávovaru s ním předejte i tento návod.

Symbole v tomto návodu:



Tento symbol varuje před nebezpečím poranění.



Tento symbol varuje před nebezpečím poranění elektrickým proudem.

Signální slova:

NEBEZPEČÍ varuje před možným těžkým zraněním a ohrožením života,

VÝSTRAHA varuje před poraněním nebo značnými věcnými škodami,

POZOR varuje před lehkým poraněním nebo věcnými škodami.



Takto jsou označeny doplňující informace.

Bezpečnostní pokyny



NEBEZPEČÍ pro děti a osoby s omezenou schopností ovládnání přístrojů

- Děti si s kávovarem nesmí hrát. Kávovar a síťový kabel uchovávejte mimo dosah dětí do 8 let.
- Tento kávovar smí používat děti starší 8 let a osoby s omezenými fyzickými, sensorickými nebo duševními schopnostmi nebo nedostatkem zkušeností nebo vědomostí, pokud jsou pod dozorem nebo pokud jim bylo vysvětleno, jak se s kávovarem bezpečně manipuluje, a pokud pochopily, jaká jim při používání kávovaru hrozí nebezpečí.
- Děti nesmí kávovar čistit, s výjimkou případu, že jsou starší než 8 let a jsou během čištění pod dozorem. Kávovar nevyžaduje žádnou údržbu.
- Přední zásuvka, záchytná nádobka na kapsle a odkapávací miska jsou vybaveny magnety, které slouží k tomu, aby bylo jejich nasazování do kávovaru ještě jednodušší. Pokud by se některý ze vsazených magnetů uvolnil, uchovávejte jej mimo dosah dětí. Pokud by došlo ke spolknutí nebo vdechnutí magnetů, okamžitě vyhledejte lékařskou pomoc. Spojení magnetů v lidském těle může vést k vážným poraněním.
- Kávovar umístěte mimo dosah dětí.
- Obalový materiál udržujte mimo dosah dětí. Mimo jiné hrozí i nebezpečí udušení!

NEBEZPEČÍ úrazu elektrickým proudem

- Nikdy neponořujte kávovar, zástrčku ani síťový kabel do vody, protože jinak hrozí nebezpečí úrazu elektrickým proudem. Nikdy se nedotýkejte síťové zástrčky vlhkými rukama. Kávovar nepoužívejte venku.
- Nikdy nenechávejte zapnutý kávovar bez dozoru.
- Kávovar připojujte pouze do zásuvek s ochrannými kontakty instalovaných podle předpisů, jejichž síťové napětí odpovídá technickým parametrům kávovaru.
- Síťový kabel nesmí být zalomený ani přiskřípnutý. Udržujte jej v dostatečné vzdálenosti od ostrých hran a zdrojů tepla.
- Kávovar nepoužívejte, pokud je poškozený on sám, síťový kabel nebo síťová zástrčka nebo pokud kávovar spadl na zem.
- Na kávovaru, síťovém kabelu ani jiných dílech neprovádějte žádné změny. Elektrospořebače smí opravovat pouze kvalifikovaný elektrikář, protože neodbornými opravami může dojít ke vzniku následných škod. Případné opravy proto nechte provádět pouze v odborné opravně nebo v servisním centru.
- Vytáhněte síťovou zástrčku ze zásuvky, ...
 - ... pokud dojde k poruše,
 - ... pokud nebudete kávovar delší dobu používat,
 - ... než začnete kávovar čistit.Tahejte vždy za síťovou zástrčku, nikoliv za síťový kabel.
- K úplnému odpojení kávovaru od elektrické sítě je nutno vytáhnout síťovou zástrčku ze zásuvky.

de

cs

pl

sk

hu

tr

ro

sl

VÝSTRAHA před opařením/popálením

- Během používání kávovaru ani krátce po něm nesahejte na výpuštění kávy. Dávejte si pozor, abyste nepřišli do kontaktu s vytékající kávou.
- Během provozu nevyklápějte páčku k otvírání a zavírání otvoru k vložení kapsle nahoru, otvor k vložení kapsle nechte zavřený a záchytnou nádobku na kapsle nevytahujte ven z kávovaru.

POZOR na poranění nebo věcné škody

• **Používejte výhradně originální kapsle Tchibo Cafissimo.**

Nepoužívejte kapsle od jiných výrobců, poškozené ani deformované kapsle a nikdy do kávovaru nesypte mletou kávu, protože by ho to poškodilo. V takovém případě by se na opravu kávovaru nevztahovala záruka.

• Kávovar používejte pouze s vloženou záchytnou nádobkou na kapsle a odkapávací mřížkou.

• Do zásobníku na vodu nalévejte jen čerstvou studenou vodu z vodovodu, příp. jinou pitnou vodu. Nepoužívejte perlivou minerální vodu ani jiné tekutiny.

• Kávovar odvápněte, jakmile začne signalizovat nutnost odvápnění.

• V otvoru k vložení kapsle se nacházejí dva trny. Při sklopení páčky dolů propíchnou tyto dva trny kapsli z obou stran. Nikdy nesahejte do otvoru k vložení kapsle. Když budete páčku sklápět dolů, udržujte prsty a různé předměty v dostatečné vzdálenosti od otvoru k vložení kapsle.

• Kávovar nezvedejte za páčku. Pokud budete chtít kávovar přemístit, uchopte ho za vnější plášť.

- Kávovar postavte na stabilní a rovnou plochu, která je dobře osvětlená a odolná proti vlhkosti a teple.
- Nestavte kávovar na plotýnky sporáku, do bezprostřední blízkosti horké trouby či kamen, topných těles apod., aby se plášť kávovaru neroztavil.
- Síťový kabel položte tak, aby o něj nebylo možné zakopnout. Nenechte síťový kabel viset dolů přes hranu, abyste za něj kávovar nestrhli na zem.
- Karty s magnetickým proužkem, jako jsou například kreditní karty, platební karty apod. udržujte v dostatečné vzdálenosti od přední zásuvky, záchytné nádobky na kapsle a odkapávací misky, příp. od magnetů, které jsou v nich integrovány. V opačném případě může dojít k poškození těchto karet. Chraňte před těmito předměty také magnetická paměťová média a všechny přístroje, které by mohly být ovlivněny nebo jejichž funkce by mohla být narušena magnetickým polem.
- Kávovar je vybaven protiskluzovými nožičkami. Pracovní plochy jsou natřeny různými laky nebo potaženy plasty a ošetrují se nejrůznějšími prostředky. Nelze proto zcela vyloučit, že některé z těchto látek neobsahují složky, které mohou napadat a změkčovat nožičky kávovaru. Proto v případě potřeby položte pod kávovar neklouzavou podložku.
- Kávovar nesmí být vystaven teplotě nižší než 4 °C. Zbyteková voda v systému ohřevu by mohla zamrznout a způsobit škody.

Přehled

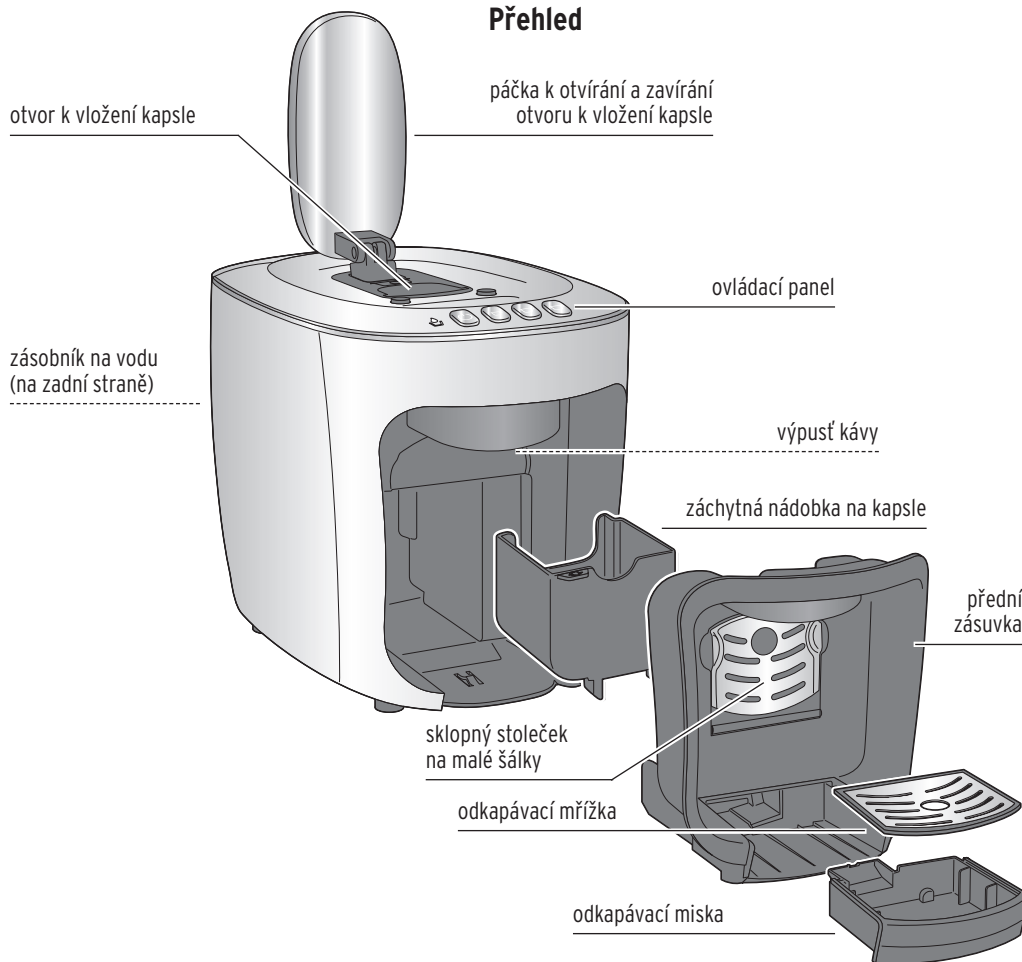

Ovládací pole – funkce tlačítek

Barvy tlačítek jsou vidět jen když je kávovar zapnutý.



kontrolka

- bliká červeně
(zásobník na vodu je prázdný)
- svítí žlutě
(kávovar je nutno odvápnit)



zapnutí/vypnutí kávovaru



příprava espresso

(malý bílý šálek - černá kapsle)



příprava kávy caffè crema

(žlutý šálek - žlutá kapsle)

příprava čaje

(čajové kapsle Cafissimo)



příprava překapávané kávy

(modrý šálek - modrá kapsle)

de

cs

pl

sk

hu

tr

ro

si

Uvedení do provozu - před prvním použitím

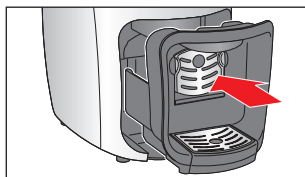

1. Ujistěte se, že je záchytná nádobka na kapsle správně vsazená v přední zásuvce. Přední zásuvka musí být v kávovaru zasunutá až na doraz a odkapávací miska musí být správně vsazená.



2. Zásobník na vodu naplníte až po značku MAX čerstvou studenou vodou z vodovodu, příp. jinou pitnou vodu.

- Máte dvě možnosti: Buď necháte zásobník na vodu vsazený v kávovaru, otevřete klapku nahoře na zásobníku na vodu a naplníte vodu do zásobníku na vodu plnicím otvorem, nebo ...

- ... zásobník na vodu vytáhnete z kávovaru ven rovně směrem nahoru a naplníte jej vodou až potom.

Když budete zásobník na vodu opět vsazovat do kávovaru, zatlačte jej až na doraz směrem dolů.

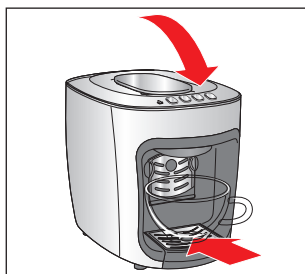
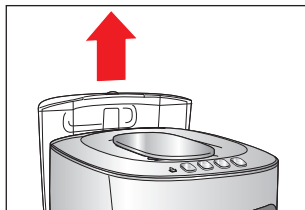

3. Páčka musí být sklopená dolů. Pokud není sklopená dolů, tak ji sklopte.
4. Pod výpusť kávy postavte prázdný šálek.

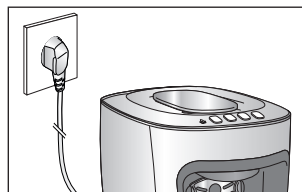

5. Síťovou zástrčku zasuňte do dobře přístupné zásuvky.



6. Stiskněte vypínač. Zazní krátký signální tón. Začnou blikat vypínač a tlačítka pro volbu druhu kávy.



7. **Stiskněte žluté tlačítko pro volbu druhu kávy.**

Zapne se čerpadlo. Jakmile bude systém trubic v kávovaru naplněný vodou, čerpadlo se automaticky zastaví. Do šálku postaveného pod výpusť kávy vyteče malé množství vody.

Začnou blikat vypínač a tlačítka pro volbu druhu kávy a kávovar se začne zahřívat pro přípravu kávy.



8. Vylijte vodu ze šálku a kávovar 2x propláchněte tak, jak je popsáno v kapitole „Proplachování kávovaru“. Potom bude kávovar připraven k použití.

Uvolnění tlaku

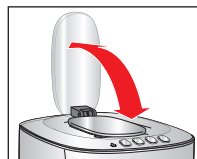

Po každém procesu spařování kávy zaklapněte páčku vždy zpět, aby vypadla kapsle a ze systému se mohl uvolnit tlak. Když nebudete kávovar používat, páčku opět sklopte směrem dolů, aby byl otvor k vložení kapsle zavřený.

Proplachování kávovaru

Po prvním uvedení do provozu nebo když jste kávovar déle než 2 dny nepoužívali, propláchněte jej tak, že jím necháte protéct 2 šálky vody (bez kapsle).



1. Zásobník na vodu naplňte až po značku MAX čerstvou studenou vodou z vodo-
vodu, příp. jinou pitnou vodu.
2. Pod výpusť kávy postavte prázdný šálek.
3. Páčka musí být sklopená dolů. Pokud není
sklopená dolů, tak ji sklopte.
4. Kávovar zapněte.



5. Jakmile budou všechna tlačítka svítit
nepřerušovaně, stiskněte žluté tlačítko
pro volbu druhu kávy. Čerpadlo začne
pohánět vodu systémem trubic v kávo-
varu a voda začne natékat do šálku, který
stojí pod výpusť kávy.

6. Vylejte vodu.
7. Zopakujte kroky 2 až 6.
8. Nakonec vyprázdněte odkapávací misku.

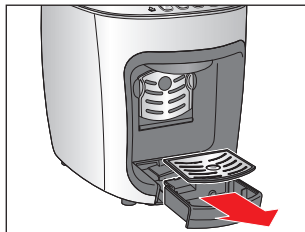

K tomu účelu vytáhněte z kávovaru odkapá-
vací misku a sejměte z ní odkapávací mřížku.
Vyprázdněte odkapávací misku.

9. Odkapávací misku s nasazenou odkapávací mřížkou opět vsadte do kávovaru.

Nejlepší aroma - nejlepší chuť

Jedna kapsle na šálek

Každá kapsle je dávkovaná na jeden šálek kávy.

Plné aroma

Kapsli vložte do kávovaru až tehdy, když ji budete potřebovat. Kapsle se při
vkládání propíchne. Když ji pak hned nepoužijete, aroma z ní vyprchá.

Přehřátí šálku

Šálek naplňte horkou vodou. Krátce před použitím pak vodu ze šálku vylijte. Tak
Vám bude espresso, káva caffè crema nebo překapávaná káva chutnat nejlépe.

Síla kávy

Sílu kávy si můžete nastavit podle vlastní chuti tak, že přizpůsobíte množství vody
určené ke spařování kávy. Jde to úplně snadno a celý postup je popsán v kapitole
„Úprava síly kávy“.

Postavení malého / velkého šálku nebo sklenice pod výpusť kávy



Pokud budete chtít
používat malé šálky,
sklopte dolů stoleček
na malé šálky tak, jak
vidíte na obrázku.

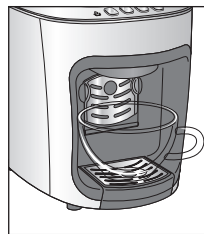

Pokud budete chtít
používat velké šálky,
vyklapněte stoleček na
malé šálky opět nahoru.

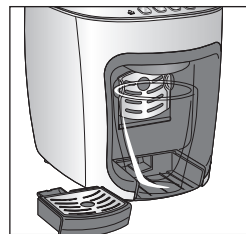

Pokud budete chtít používat
sklenice nebo hrnky, vyklap-
něte stoleček na malé šálky
nahoru a odejměte odkapá-
vací misku.

Spařování kávy



1. Zapněte kávovar stisknutím vypínače. Začnou blikat vypínač a tlačítka pro volbu druhu kávy a zahájí se proces zahřívání kávovaru.



Kávovar je připraven k provozu, jakmile svítí všechna tlačítka nepřerušovaně. Navíc zazní krátký signální tón.

- i** Při zahřívání se z kávovaru uvolňuje tlak. Přitom může popřípadě z výpusti kávy vytéct ještě trochu zbytkové vody.

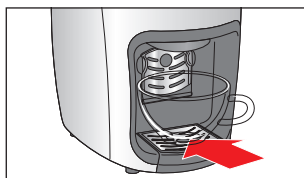

2. Pod výpusť kávy nyní postavte prázdný šálek.

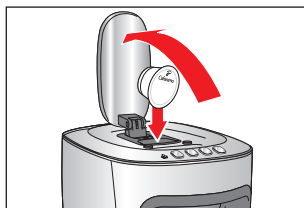

3. Zaklapněte páčku zpět až na doraz a vložte jednu kapsli krytem směrem dopředu tak, jak vidíte na obrázku.

Kapsle musí být neporušená!
Nepropichujte ji, nesnímejte z ní kryt, ani do kávovaru nevkládejte deformované kapsle!

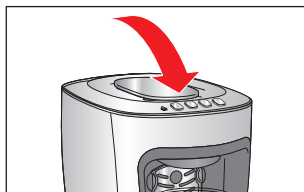

4. Páčku sklapněte úplně dolů. Kapsle se přitom propíchne na dně a v krytu.

5. Stiskněte tlačítko pro volbu druhu kávy, které odpovídá vložené kapsli. Proces spařování kávy se spouští a zastavuje automaticky.



černá kapsle (espresso)



= bílé tlačítko pro volbu druhu kávy



žlutá kapsle (káva caffè crema)



= žluté tlačítko pro volbu druhu kávy



modrá kapsle (překapávaná káva)



= modré tlačítko pro volbu druhu kávy

i Při přípravě espressa a kávy caffè crema se předem spaří malé množství kávy tak jako u profesionálních espressačů, aby se mohlo optimálně rozvíjet aroma kávy. Tento proces poznáte podle krátkého zastavení kávovaru na začátku procesu spařování. Překapávaná káva se připravuje jako u běžného kávovaru bez předchozího spařování kávy.

Tip: Sílu kávy můžete regulovat úpravou množství vody. Jak přitom máte postupovat se dočtete v kapitole „Úprava síly kávy“.

Přednastavení při koupi kávovaru jsou následující:
espresso cca 40 ml | **káva caffè crema** cca 125 ml | **překapávaná káva** cca 125 ml

- ▷ Pokud budete chtít proces spařování kávy předčasně zastavit, stiskněte to samé tlačítko pro volbu druhu kávy ještě jednou.



6. Než vyjmete šálek s kávou z kávovaru, zaklapněte páčku zpět až na doraz. Z kávovaru se uvolní tlak. Přitom z výpusti kávy vyteče ještě malé množství kávy. Kapsle spadne do záchytné nádoby na kapsle.

Úprava síly kávy

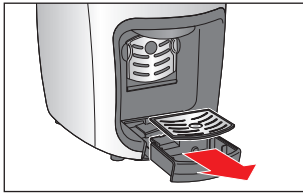

7. Po použití vytáhněte z kávovaru odkapávací misku a vylijte z ní vodu. Při každém procesu spařování kávy nateče malé množství zbytkové vody a trochu usazeniny kávy do odkapávací misky, což je způsobeno použitým systémem.

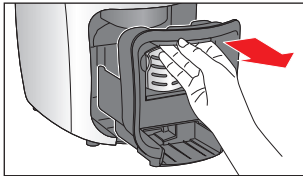

8. Vytáhněte přední zásuvku z kávovaru ven uchopením za prohlubeň.

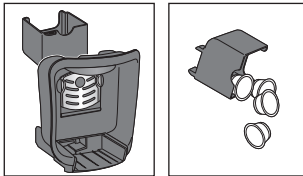

9. Vyměňte záchytnou nádobku na kapsle.
10. Záchytnou nádobku na kapsle vyprazdňujte každý den nebo vždy, když je plná. Vejdou se do ní asi 4 kapsle.

i Použitou kapsli nenechávejte v otvoru k vložení kapsle. Záchytnou nádobku na kapsle vyprazdňujte každý den. Pokud byste někdy zapomněli kapsli v kávovaru po dobu několika dnů, kávovar propláchněte tak, jak je uvedeno v kapitole „Proplachování kávovaru“.

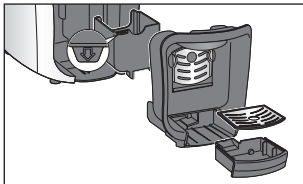

11. Všechny díly potom vložte zpět do kávovaru. Při vkládání nádobky na kapsle dávejte pozor, abyste ji nasadili správným směrem - šipka na nádobce musí směřovat k přední zásuvce.

Sílu kávy si můžete nastavit podle vlastní chuti tak, že přizpůsobíte množství vody určené ke spařování kávy. Sílu kávy můžete upravit buď pouze pro jeden proces spařování nebo ji uložit do paměti.

Úprava síly kávy pro aktuální proces spařování kávy (bez uložení do paměti)

- ▷ Pokud je káva **příliš slabá**, předčasně zastavte průtok vody stisknutím blikajícího tlačítka pro volbu druhu kávy.
- ▷ Pokud je káva **příliš silná**, spusťte proces spařování kávy znovu, aniž byste vložili novou kapsli. Jakmile proteče dostatečné množství vody, stiskněte tlačítko.

Přednastavení při koupi kávovaru jsou následující:

espresso cca 40 ml | káva **caffè crema** cca 125 ml

překapávaná káva cca 125 ml

Množství vody lze nastavit v rozmezí od cca 30 do 250 ml.

Trvalá úprava síly kávy (uložení do paměti)

Z výroby nastavená množství vody můžete trvale změnit. Díky tomu budete mít svou oblíbenou kávu vždy takovou, jak ji máte rádi. Pro každý druh kávy je možné zvolit individuální nastavení: po jednom nastavení na espresso (bílý šálek), kávu caffè crema (žlutý šálek) a překapávanou kávu (modrý šálek).

1. Postupujte stejně jako při spařování kávy: Napiňte zásobník na vodu, vložte jednu kapsli a postavte šálek pod výpusť kávy.
2. Stiskněte příslušné tlačítko pro volbu druhu kávy a držte jej stisknuté tak dlouho, dokud do šálku nenateče požadované množství kávy.
3. Puštěním daného tlačítka jste množství kávy uložili natrvalo do paměti.

Pokud by toto nastavení neodpovídalo Vaší chuti, můžete je změnit tak, že popsaný postup jednoduše zopakujete.

de

cs

pl

sk

hu

tr

ro

sl

Čištění

Obnovení továrního nastavení

Můžete také nastavit původní množství vody.



1. Pokud je kávovar zapnutý, stisknutím vypínače ho vypněte.



2. Stiskněte levé a pravé tlačítko pro volbu druhu kávy, držte je stisknuté a potom stiskněte vypínač.



3. Tlačítka pusťte. Tovární nastavení množství vody jsou opět obnovena.

Pohotovostní režim - režim klidu

Pokud jste po dobu přibližně 9 minut nestiskli žádné tlačítko, přepne se kávovar automaticky do pohotovostního režimu. Vypínač a tlačítka pro volbu druhu kávy zhasnou. Kávovar nyní spotřebovává pouze minimální množství elektrické energie. To je na jednu stranu bezpečnostní funkce a na druhou stranu se tím zajišťuje úspora energie. Po použití byste však měli kávovar vždy přepnout stisknutím vypínače do pohotovostního režimu.

 Pro úplné odpojení kávovaru od elektrické sítě je nutno vytáhnout síťovou zástrčku ze zásuvky.



▷ K opětovnému zapnutí kávovaru jednoduše stiskněte vypínač.



NEBEZPEČÍ ohrožení života elektrickým proudem

- Než začnete kávovar čistit, vytáhněte síťovou zástrčku ze zásuvky.
- Kávovar, síťovou zástrčku ani síťový kabel nikdy neponožujte do vody ani jiných kapalin.
- Kávovar nečistěte proudem vody, ale pouze tak, jak je popsáno v tomto návodu.

POZOR na věcné škody

K čištění nepoužívejte žíraviny ani agresivní nebo abrazivní čisticí prostředky.

Čištění pláště

- ▷ Plášť kávovaru otírejte měkkým vlhkým hadříkem.
- ▷ Pokud je třeba, vytřete měkkým vlhkým hadříkem také přihrádku na zachytanou nádobku na kapsle.

Každodenní vyplachování zásobníku na vodu

- ▷ Zásobník na vodu každý den vypláchněte pod tekoucí vodou. Tím se zabrání tomu, aby usazeniny vápníku nebo jiné částice ucply filtr ve dně zásobníku na vodu.

Důkladné čištění zásobníku na vodu jednou týdně

Zásobník na vodu by se měl čistit jednou týdně.

- ▷ Zásobník na vodu umývejte teplou vodou s prostředkem na mytí nádobí. Důkladně jej vypláchněte pod tekoucí vodou a utřete dosucha. Zásobník na vodu není vhodný do myčky.

Odvápňování

Čištění záchytné nádoby na kapsle a odkapávací misky/odkapávací mřížky

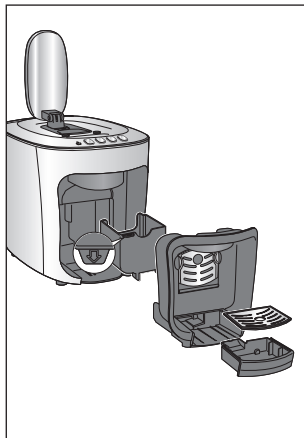

1. Vytáhněte z kávovaru odkapávací misku.
2. Sejměte z odkapávací misky odkapávací mřížku a odkapávací misku vyprázdněte.
3. Vytáhněte z kávovaru přední zásuvku a vyjměte ven záchytnou nádobku na kapsle.
4. Vyprázdněte záchytnou nádobku na kapsle.
5. Jednotlivé díly umyjte vodou a prostředkem na mytí nádobí. Potom všechny díly dobře osušte. Všechny díly (s výjimkou samotného kávovaru) jsou vhodné také do myčky.
6. Následně opět všechny díly vložte zpět do kávovaru.

Čištění stolečku na malé šálky

Stoleček na malé šálky lze odejmout, aby bylo možné jej lépe vyčistit.



3. Stoleček na malé šálky umyjte v myčce na nádobí nebo ručně a následně jej pečlivě utřete.



4. Vsaďte stoleček na malé šálky vlevo do držáku a zatlačte jej na pravé straně do vodící drážky tak, jak vidíte na obrázku.



Pokud začne svítit kontrolka žlutě, je nutno kávovar odvápnit. Kávovar v následujících dnech odvápněte. Nečekejte s odvápněním déle, protože jinak se v kávovaru může vytvořit tolik vápenných usazenin, že odvápnovací prostředek již nemusí účinkovat. **Proces odvápnování trvá zhruba 30 minut.**



Proces odvápnování není možné přerušit. Pokud byl proces odvápnování přece jen přerušeno (např. v důsledku výpadku elektrického proudu), je nutno jej po dalším zapnutí kávovaru dokončit. Používání kávovaru je až do dokončení procesu odvápnování blokováno. Kávovar po tuto dobu není možné používat.

POZOR na poškození přístroje v důsledku zavápnění

- **Kávovar odvápněte, jakmile začne signalizovat nutnost odvápnění** (asi po 50 l). Odvápnování prodlužuje životnost kávovaru a šetří energii.
- Nepoužívejte žádné odvápnovací prostředky na bázi kyseliny mravenčí.
- K odvápnování používejte běžné tekuté odvápnovací prostředky pro kávovary a espressovače. Jiné prostředky mohou poškodit materiály uvnitř kávovaru a/nebo nemusí účinkovat.

Tip: Odvápnovací prostředky: Doporučujeme odvápnovací prostředek **durgol® swiss espresso®**, který je k dostání v každém obchodě Tchibo a ve specializovaných prodejnách.

Při odvápnování postupujte následovně:



1. Pokud je kávovar zapnutý, stisknutím vypínače ho vypněte.

Použití odvápnovacího prostředku durgol® swiss espresso®:

- ▷ Vyjměte zásobník na vodu z kávovaru a do prázdného zásobníku na vodu nalijte jednu porci (125 ml) odvápnovacího prostředku **durgol® swiss espresso®**. Přilijte vodu až po značku **MAX**. Vsaďte zásobník na vodu zpět do kávovaru.

de

cs

pl

sk

hu

tr

ro

sl

- ▷ Když budete používat jiný odvápnovací prostředek, dbejte údajů výrobce. Roztok s odvápnovacím prostředkem nalijte až po značku MAX. Vsaďte zásobník na vodu zpět do kávovaru.
- 2. Páčku sklapněte směrem dolů.
- 3. Pokud bude třeba, odstraňte odkapávací misku.
- 4. Pod výpusť kávy postavte nádobku s objemem minimálně 250 ml.

Nádobku, kterou jste postavili pod výpusť kávy, musíte během odvápnovacího procesu několikrát vyprázdnit.



5. Stiskněte vypínač a držte jej stisknutý po dobu přibližně 5 sekund.

6. Vypínač pusťte. Rozsvítí se vypínač a kontrolky.



7. Ke spuštění procesu odvápnování vypínač znovu stiskněte. Zahájí se proces odvápnování. Navíc začne blikat také bílé tlačítko pro volbu druhu kávy.

Kávovar čerpá vždy po 5 minutách několikrát roztok s odvápnovacím prostředkem do systému trubic v kávovaru. Přitom do nádobky pokaždé vyteče cca 125 ml.

8. Po každém procesu čerpání vodu vylijte, aby nádobka pod výpusť kávy nepřetekla.



Po ukončení procesu zhasne bílé tlačítko pro volbu druhu kávy a rozsvítí se prostřední tlačítko pro volbu druhu kávy. Zazní 2 signální tóny.

9. Vytáhněte zásobník na vodu rovně směrem nahoru. Zásobník na vodu důkladně vyčistěte podle popisu v kapitole „Čištění“ / oddíl „Důkladné čištění zásobníku na vodu jednou týdně“. Nyní začne fáze proplachování.

Fáze proplachování

10. Pro fázi proplachování nalijte do zásobníku na vodu studenou vodu z vodu až po značku MAX.

11. Pod výpusť kávy postavte prázdnou nádobku (s objemem minimálně 250 ml).



12. Ke spuštění fáze proplachování stiskněte prostřední tlačítko pro volbu druhu kávy. Začnou blikat vypínač a prostřední tlačítko pro volbu druhu kávy.

13. Propláchně se cca 600 ml. Nádobku postavenou pod výpusť kávy sledujte a vždy ji vyprázdněte než přeteče.

14. Po ukončení fáze proplachování zazní 3 signální tóny, všechna tlačítka 5x bliknou, kontrolka blikne 5x červeně a kávovar se automaticky přepne do pohotovostního režimu. Vypínač, tlačítka pro volbu druhu kávy a kontrolka zhasnou. Proces odvápnování je ukončen.

Při delším nepoužívání

Když kávovar nebudete delší dobu používat, např. když pojedete na dovolenou, doporučujeme Vám z hygienických důvodů odstranit vodu ze systému trubic v kávovaru. Postupujte přitom následovně:



1. Pokud je kávovar zapnutý, stisknutím vypínače ho vypněte.

2. Postavte pod výpusť kávy vhodnou nádobku.

3. Páčku sklapněte dolů.

4. Vyprázdněte zásobník na vodu a opět jej vložte do kávovaru.



5. Stiskněte všechna 3 tlačítka pro volbu druhu kávy zároveň, držte je stisknutá a stiskněte navíc ještě vypínač.

6. Tlačítka opět pusťte.

Vypínač bliká červeně.

Čerpadlo začne odčerpávat zbytkovou vodu ze systému trubic v kávovaru.

Jakmile se v systému trubic kávovaru už nebude nacházet žádná voda, čerpadlo se automaticky vypne. Zbytková voda vyteče do nádoby pod výpustí kávy.

Zazní signální tón a kávovar se automaticky přepne do pohotovostního režimu.

7. Páčku zaklapněte zpět, aby se mohl uvolnit tlak ze systému. Přitom z výpusti kávy vykape ještě malé množství vody.
8. Potom sklapněte páčku opět dolů, aby byl otvor k vložení kapsle zavřený.
9. Vyprázdněte odkapávací misku.

Když budete chtít kávovar později opět uvést do provozu, postupujte podle popisu v kapitole „Uvedení do provozu - před prvním použitím“.



Závada / náprava

Kontrolka bliká červeně a zazní signál.

Není zásobník na vodu prázdný?

- ▷ Do zásobníku na vodu nalijte čerstvou vodu.
- ▷ Stiskněte jedno z tlačítek pro volbu druhu kávy. Zapne se čerpadlo. Jakmile bude systém trubic v kávovaru naplněný vodou, čerpadlo se automaticky zastaví.
- ▷ Když začnou tlačítka pro volbu druhu kávy nepřerušovaně svítit, je kávovar opět připraven k provozu.

Nevyklapli jste páčku během procesu spařování kávy nahoru?

V takovém případě se proces spařování kávy ihned přeruší.

- ▷ Páčku sklapněte opět dolů.
- ▷ K vypnutí signálního tónu stiskněte jedno z tlačítek pro volbu druhu kávy.

V výpusti kávy kape voda.

Během zahřívání kávovaru se voda v systému trubic kávovaru rozpíná, a proto kape malé množství vody z výpusti kávy.

Při spařování kávy je voda protlačována kapslí pod vysokým tlakem. Když následně pohnete páčkou, tlak se uvolní a začne vytékat káva. To je podmíněno použitým systémem a není to na závadu. Proto šálek s čerstvě spařenou kávou odnímejte z odkapávací mřížky až tehdy, když jste páčku zaklapli úplně zpět.

V šálku je usazenina kávy.

V šálku vždy zůstane trochu usazeniny kávy.

To je podmíněno použitým systémem a není to na závadu.

de

cs

pl

sk

hu

tr

ro

sl

Káva není dostatečně horká. Především při přípravě espressa je množství kávy v poměru k velikosti šálku tak malé, že káva rychle vychladne. Šálek předejte - naplňte jej horkou vodou. Krátce před použitím pak vodu ze šálku vylijte.

Kontrolka svítí nepřerušovaně žlutě. Kávovar je nutno odvápnit. Kávovar v následujících dnech odvápněte. Nečekejte s odvápnováním déle, protože jinak se v kávovaru může vytvořit tolik vápenných usazenin, že odvápnovací prostředek již nemusí účinkovat. Na takové poškození kávovaru, které jste způsobili Vy sami, se nevztahuje záruka. Postupujte tak, jak je popsáno v kapitole „Odvápnování“.

Páčku není možné stisknout směrem dolů. Zkontrolujte, jestli není záhybná nádobka na kapsle plná. Pokud ano, tak ji vyprázdněte. Pokud se kapsle zaklínila v otvoru k vložení kapsle, sklápěte páčku úplně směrem dozadu a protlačte kapsli shora směrem dolů. Zdeformovanou kapsli do kávovaru již znovu nevkládejte.

Likvidace

Obal roztrďte a zlikvidujte. Využijte místních možností k třídění a sběru papíru, lepenky a lehkých obalů.



Přístroje označené tímto symbolem se nesmí vyhazovat do domovního odpadu!

Staré přístroje jste ze zákona povinni likvidovat odděleně od domovního odpadu. Informace o sběrných místech, na kterých bezplatně přijímají staré přístroje, získáte u obecní nebo městské správy.

Technické parametry

Typ / model:	Cafissimo 313212
Číslo výrobku:	viz kapitola „Záruka“
Síťové napětí:	220–240 V ~ 50 Hz
Výkon:	1500 W
Spotřeba el. energie ve vypnutém stavu:	0,04 W
Automatické vypínání:	po cca 9 minutách
Třída ochrany:	I
Tlak čerpadla:	max. 15 barů
Hladina akustického tlaku:	<70 dB (A)
Okolní teplota:	+10 až +40 °C
Množství spařené kávy nastavené z výroby:	překapávaná káva 125 ml káva caffè crema 125 ml espresso 40 ml
Made exclusively for:	Tchibo GmbH, Überseering 18, 22297 Hamburg, Germany www.tchibo.cz



Záruka

Společnost Tchibo GmbH poskytuje záruku v trvání **36 měsíců** od data prodeje. Tchibo GmbH, Überseering 18, 22297 Hamburg, Germany

Během záruční doby bezplatně odstraníme veškeré materiálové a výrobní vady. Předpokladem pro poskytnutí záruky je předložení účtenky z obchodu Tchibo nebo jedné z partnerských prodejen autorizovaných společností Tchibo. Tato záruka platí v rámci EU a Švýcarska a v Turecku.

Pokud by se proti očekávání vyskytla závada, zavolejte prosím nejdříve do našeho zákaznického servisu. Naši pracovníci Vám ochotně a rádi poradí a domluví se s Vámi na dalším postupu. Pokud bude nutno zaslat výrobek zpět, vyplňte prosím servisní šek a zašlete jej společně s kopií účtenky a pečlivě zabalným výrobkem na adresu servisního centra.

Záruka se nevztahuje na škody způsobené neodbornou manipulací nebo nedostatečným odvápnováním, na díly podléhající rychlému opotřebení ani na spotřební materiál.

Tyto můžete objednat na uvedeném telefonním čísle.

Opravy, na které se záruka nevztahuje, můžete nechat provést na vlastní náklady v servisním centru za režijní cenu kalkulovanou individuálně.

Tato záruka nijak neomezuje zákonná záruční práva.

Číslo výrobku



Číslo výrobku

Číslo výrobku Vašeho kávovaru Cafissimo najdete na typovém štítku na dně kávovaru. Než kávovar Cafissimo položíte na stranu, vyjměte

zásobník na vodu a přední zásuvku se záchytnou nádobkou na kapsle a odkapávací misku vyjměte. Chraňte podklad podložkou, protože z kávovaru může kapat zbylá káva nebo voda.

Zákaznický servis Cafissimo



810 - 700 003

(z pevné sítě dle platného místního tarifu, z mobilní sítě dle tarifu Vašeho operátora)

pondělí - pátek 8:00 - 20:00 hod.

sobota 8:00 - 16:00 hod.

e-mail: cafissimo-service@tchibo.cz

de

cs

pl

sk

hu

tr

ro

si

Spis treści

	32	Przeznaczenie i miejsce stosowania
	33	Na temat tej instrukcji
	33	Wskazówki bezpieczeństwa
	36	Widok całego zestawu
	36	Panel obsługi – funkcje przycisków
de	37	Przed pierwszym użyciem (przygotowanie do użytkowania)
cs	37	Redukcja ciśnienia
pl	38	Płukanie ekspresu
	38	Najlepszy aromat - najlepszy smak
sk	38	Podstawianie małej / dużej filiżanki lub szklanki
hu	39	Parzenie kawy
tr	40	Dostosowanie mocy kawy
ro	41	Tryb czuwania (Standby)
	41	Czyszczenie
si	42	Odkamienianie
	43	Po dłuższym okresie nieużywania
	44	Problemy i sposoby ich rozwiązywania
	45	Usuwanie odpadów
	45	Dane techniczne
	46	Gwarancja
	46	Obsługa Klienta Cafissimo
	120	Kupon serwisowy

Przeznaczenie i miejsce stosowania

Ekspres zaprojektowano do następujących zastosowań:

- parzenie kawy filtrowanej, caffè crema, espresso oraz herbaty z użyciem kapsułek marki Tchibo.

Ekspres przeznaczony jest do użytku w gospodarstwach domowych oraz podobnych miejscach, na przykład:

- w sklepach, biurach i podobnych środowiskach pracy,
- w gospodarstwach rolnych,
- przez gości hoteli, moteli, pensjonatów ze śniadaniem i innych obiektów mieszkalnych.

Ekspres należy ustawić w suchym pomieszczeniu. Należy unikać miejsc o dużej wilgotności powietrza lub wysokiej koncentracji pyłu/kurzu. Ekspres zaprojektowano do użytkowania w temperaturze od +10 do +40°C.

Na temat tej instrukcji

Należy dokładnie przeczytać wskazówki bezpieczeństwa i użytkować ekspres wyłącznie w sposób opisany w tej instrukcji, aby uniknąć niezamierzonych urazów ciała lub uszkodzeń sprzętu. Zachować instrukcję do późniejszego wykorzystania. Przy ewentualnej zmianie właściciela ekspresu należy przekazać również tę instrukcję.

Symbole w niniejszej instrukcji:



Ten symbol ostrzega przed niebezpieczeństwem odniesienia obrażeń ciała.



Ten symbol ostrzega przed niebezpieczeństwem odniesienia obrażeń ciała wskutek porażenia prądem elektrycznym.

Hasła ostrzegawcze:

NIEBEZPIECZEŃSTWO ostrzega przed możliwymi ciężkimi obrażeniami ciała i zagrożeniem życia,

OSTRZEŻENIE ostrzega przed obrażeniami ciała i poważnymi stratami materialnymi,

UWAGA ostrzega przed lekkimi obrażeniami ciała lub uszkodzeniami sprzętu.



W ten sposób oznaczono informacje uzupełniające.

Wskazówki bezpieczeństwa



NIEBEZPIECZEŃSTWO dla dzieci i osób z ograniczoną zdolnością obsługi urządzeń

- Dzieci nie mogą bawić się urządzeniem. Dzieci poniżej 8. roku życia nie mogą mieć dostępu do urządzenia ani kabla zasilającego.
- Urządzenie może być użytkowane przez dzieci od lat 8, a także przez osoby o ograniczonych zdolnościach fizycznych, sensorycznych lub umysłowych oraz mimo braku doświadczenia lub odpowiedniej wiedzy, o ile osoby te znajdują się pod nadzorem lub zostały poinstruowane w zakresie bezpiecznego użytkowania urządzenia i rozumieją zagrożenia związane z jego niewłaściwym użyciem.
- Dzieci nie mogą przeprowadzać prac związanych z czyszczeniem, chyba że mają powyżej 8 lat i podczas czyszczenia znajdują się pod nadzorem. Urządzenie nie wymaga prac konserwacyjnych.
- Aby uprościć wkładanie szuflady przedniej, pojemnika na zużyte kapsułki oraz miseczki odciekowej do urządzenia, elementy te wyposażono w magnesy. Jeżeli dojdzie do odłączenia któregoś z zastosowanych magnesów, dzieci nie mogą mieć do niego dostępu. W przypadku połamania lub wprowadzenia magnesów do dróg oddechowych należy niezwłocznie udać się do lekarza. Połączenie się połamanych magnesów może skutkować poważnymi obrażeniami wewnętrznymi.
- Ustawić ekspres w miejscu niedostępnym dla dzieci.

de

cs

pl

sk

hu

tr

ro

si

- Materiały opakowaniowe trzymać z dala od dzieci. Istnieje m.in. niebezpieczeństwo uduszenia!

NIEBEZPIECZEŃSTWO porażenia prądem elektrycznym

- Nigdy nie zanurzać ekspresu, wtyczki i kabla zasilającego w wodzie, ponieważ istnieje wówczas niebezpieczeństwo porażenia prądem. Nigdy też nie dotykać wtyczki wilgotnymi rękami. Nie używać ekspresu na wolnym powietrzu.
- Nigdy nie pozostawiać pracującego ekspresu bez nadzoru.
- Ekspres należy podłączać tylko do prawidłowo zainstalowanego gniazdka z zestykiem ochronnym, którego napięcie sieciowe jest zgodne z danymi technicznymi ekspresu.
- Kabel zasilający nie może być zagięty ani przygnieciony. Trzymać go z dala od ostrych krawędzi i źródeł wysokich temperatur.
- Nie używać ekspresu, jeśli sam ekspres, kabel zasilający lub wtyczka są uszkodzone lub jeśli ekspres upadł na ziemię.
- Nie wolno samodzielnie wprowadzać żadnych zmian w ekspresie, kablu zasilającym ani innych częściach ekspresu. Urządzenia elektryczne mogą być naprawiane wyłącznie przez specjalistę elektryka, ponieważ nieprawidłowo wykonane naprawy mogą skutkować poważnymi uszkodzami następczymi. Wszelkie naprawy należy zlecać zakładowi specjalistycznemu lub Centrum Serwisu.
- Należy wyciągnąć wtyczkę z gniazdka, ...
... jeżeli podczas pracy wystąpią zakłócenia,
... jeżeli ekspres nie będzie przez dłuższy czas używany,
... przed przystąpieniem do czyszczenia ekspresu.

Należy przy tym zawsze ciągnąć za wtyczkę, nigdy za kabel zasilający.

- Aby całkowicie odłączyć ekspres od zasilania, należy wyciągnąć wtyczkę z gniazdka elektrycznego.

OSTRZEŻENIE przed oparzeniami

- Ani w czasie, ani bezpośrednio po użyciu ekspresu nie wolno dotykać otworu wypływowego kawy. Należy też unikać kontaktu z wypływającą kawą.
- Podczas pracy ekspresu otwór do wprowadzania kapsułki musi pozostawać zamknięty. Nie wolno też podnosić dźwigni ani wyciągać pojemnika na zużyte kapsułki.

UWAGA - ryzyko obrażeń ciała lub szkód materialnych

- **Należy używać wyłącznie oryginalnych kapsułek Tchibo Cafissimo.** Nie używać kapsułek innych producentów, uszkodzonych ani zdeformowanych kapsułek, a także nigdy nie wsypywać kawy luzem, ponieważ spowoduje to uszkodzenie ekspresu. W takich przypadkach naprawy nie są objęte gwarancją.
- Ekspresu należy używać tylko z założonym pojemnikiem na zużyte kapsułki oraz kratką odciekową.
- Do zbiornika na wodę należy zawsze wlewać świeżą, zimną wodę kranową lub inną wodę o jakości wody pitnej. Nie używać gazowanej wody mineralnej ani innych płynów.
- Ekspres należy odkamienić, gdy tylko urządzenie zasygnalizuje taką konieczność.
- W otworze do wprowadzania kapsułek znajdują się dwa przebijaki. Podczas dociskania dźwigni w dół oba te przebijaki nakłuwają kapsułkę z obu stron. Nigdy nie wkładać rąk

w otwór do wprowadzania kapsułek. Podczas dociskania dźwigni w dół zarówno palce użytkownika, jak i inne przedmioty muszą się znajdować z dala od otworu do wprowadzania kapsułek.

- Nie wolno podnosić urządzenia, trzymając za jego dźwignię. Jeśli urządzenie ma zostać przemieszczone, należy je chwycić za obudowę zewnętrzną.
- Ekspres ustawić na stabilnej, równej powierzchni, która jest dobrze oświetlona i niewrażliwa na działanie wilgoci i ciepła.
- Nie należy stawiać ekspresu na płycie kuchennej ani bezpośrednio obok gorącego pieca/piekarnika, grzejnika itp., aby nie doszło do stopienia obudowy.
- Kabel zasilający należy ułożyć w taki sposób, aby nikt nie mógł się o niego potknąć. Kabel nie może zwisać z krawędzi powierzchni, na której stoi ekspres, aby nie doszło do jego zrzucenia.
- Karty z paskiem magnetycznym (np. karty kredytowe, debetowe itp.) należy trzymać z dala od szuflady przedniej, pojemnika na zużyte kapsułki oraz miseczki odciekowej, a dokładniej od wbudowanych w te elementy magnesów. Może dojść do uszkodzenia tych kart. Również magnetyczne nośniki danych, a także wszelkie inne urządzenia, których działanie może zostać ograniczone lub zakłócone przez magnetyzm, należy trzymać z dala od tych części ekspresu.
- Ekspres jest wyposażony w antypoślizgowe nóżki. Powierzchnie robocze są powlekane różnymi lakierami i tworzywami sztucznymi, a także pielęgnowane rozma-

tymi środkami chemicznymi. W związku z tym nie można całkowicie wykluczyć, że niektóre z tych substancji zawierają agresywne składniki, które zmiękczą nóżki ekspresu. W razie potrzeby należy umieścić pod ekspresem podkładkę antypoślizgową.

- Nie wolno wystawiać ekspresu na działanie temperatur poniżej 4°C. Pozostałości wody w systemie grzewczym mogłyby zamarznąć i spowodować uszkodzenia.

de

cs

pl

sk

hu

tr

ro

si

Widok całego zestawu

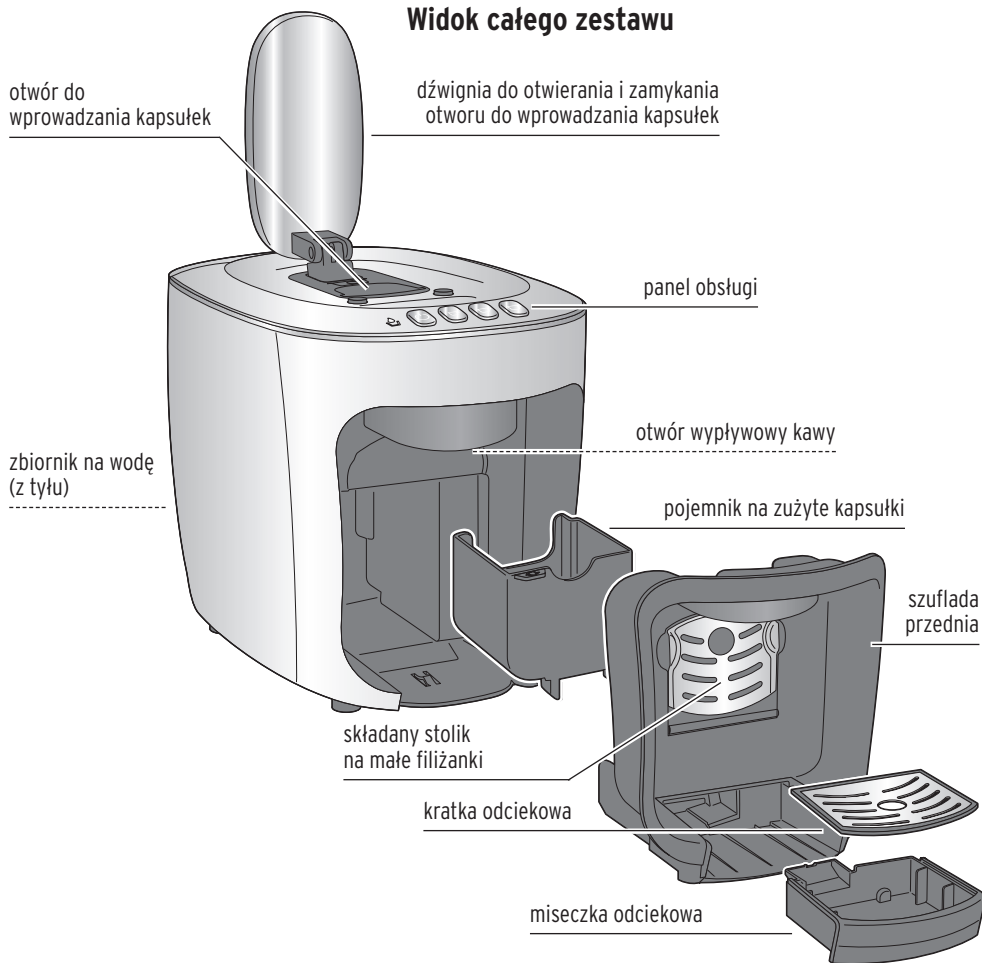

Panel obsługi – funkcje przycisków

Kolory przycisków są widoczne tylko przy włączonym ekspresie.



Lampka kontrolna

- Miga na czerwono („Zbiornik na wodę pusty“)
- Świeci na żółto („Konieczność odkamienienia ekspresu“)



Włączanie/wyłączanie ekspresu



Przyrządzenie espresso

(mała, biała filiżanka dla czarnej kapsułki)



Przyrządzenie caffè crema

(żółta filiżanka dla żółtej kapsułki)

Przyrządzenie herbaty

(kapsułki Cafissimo z herbatą)



Przyrządzenie kawy filtrowanej

(niebieska filiżanka dla niebieskiej kapsułki)

Przed pierwszym użyciem (przygotowanie do użytkowania)

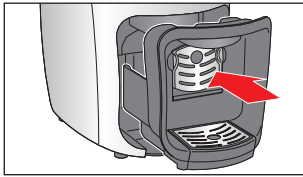

1. Upewnić się, że pojemnik na zużyte kapsułki jest prawidłowo włożony w szufladę przednią. Szuflada przednia musi być wsunięta do oporu, a miseczka odciekowa prawidłowo założona.



2. Napełnić zbiornik na wodę świeżą, zimną wodą kranową lub też inną wodą pitną aż do oznaczenia MAX.

– Pozostawić zbiornik na wodę w urządzeniu, otworzyć pokrywkę w górnej części zbiornika i wlać wodę przez otwór wlewowy...

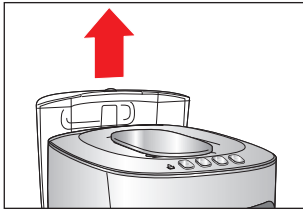

– albo wyjąć zbiornik na wodę prosto do góry z ekspresu i dopiero wtedy wlać wodę do zbiornika.

Podczas wkładania zbiornika do ekspresu docisnąć zbiornik do oporu w dół.

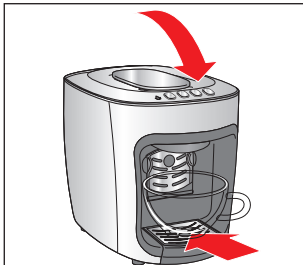

3. Dźwignia musi być dociśnięta w dół. W razie potrzeby docisnąć ją w dół.

4. Podstawić pustą filiżankę pod otwór wypływowi kawy.

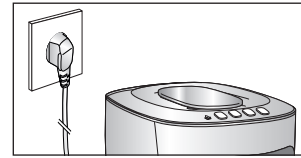

5. Włożyć wtyczkę do łatwo dostępnego gniazdka elektrycznego.



6. Nacisnąć włącznik/wyłącznik. Rozlega się krótki sygnał akustyczny. Włącznik/wyłącznik i przyciski rodzaju kawy migają.



7. **Nacisnąć żółty przycisk kawy.** Następuje uruchomienie pompy. Gdy tylko przewody ekspresu zostaną wypełnione wodą, następuje automatyczne zatrzymanie pompy. Do podstawionej filiżanki wypływa niewielka ilość wody.



Włącznik/wyłącznik i przyciski rodzaju kawy migają i ekspres nagrzewa się w celu przyrządzenia kawy.

8. Wylać wodę z podstawionej filiżanki i dwukrotnie przepłukać ekspres, postępując zgodnie z opisem w rozdziale „Płukanie ekspresu”. Po wykonaniu powyższych czynności ekspres do kawy jest gotowy do użycia.

Redukcja ciśnienia



Po każdym cyklu parzenia kawy należy koniecznie odchylić dźwignię ekspresu z powrotem do góry, tak aby kapsułka wypadła do pojemnika na zużyte kapsułki i nastąpiła redukcja ciśnienia w systemie. Jeśli ekspres nie będzie już używany, należy znów docisnąć dźwignię w dół, aby zamknąć otwór do wprowadzania kapsułek.

de

cs

pl

sk

hu

tr

ro

sl

Płukanie ekspresu

Po pierwszym uruchomieniu lub gdy urządzenie nie było używane dłużej niż 2 dni, należy przepłukać ekspres, przepuszczając przez niego dwie filiżanki wody (bez wkładania kapsułki).



1. Napełnić zbiornik na wodę świeżą, zimną wodą kranową lub też inną wodą pitną aż do oznaczenia MAX.
2. Podstawić pustą filiżankę pod otwór wypływową kawy.
3. Dźwignia musi być dociśnięta w dół. W razie potrzeby dociśnąć ją w dół.
4. Włączyć ekspres.
5. Nacisnąć żółty przycisk kawy, gdy tylko wszystkie przyciski rodzaju kawy zaczną świecić w sposób ciągły. Pompa tłoczy wodę przez przewody ekspresu, a potem woda spływa do podstawionej filiżanki.



6. Wylać wodę.
7. Powtórzyć trzy razy kroki od 2 do 6.
8. Na koniec opróżnić miseczkę odciekową.

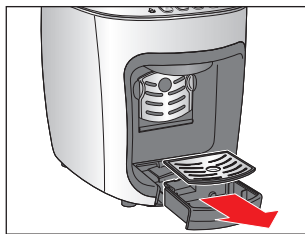

W tym celu wyjąć miseczkę odciekową i zdjąć kratkę odciekową
Opróżnić miseczkę odciekową.

9. Włożyć miseczkę odciekową wraz z nałożoną kratką odciekową z powrotem do ekspresu.

Najlepszy aromat – najlepszy smak

Jedna kapsułka na jedną filiżankę

W każdej kapsułce znajduje się porcja na jedną filiżankę kawy.

Pełny aromat

Kapsułkę należy włożyć dopiero wtedy, gdy jest potrzebna. Podczas wkładania kapsułka jest nakłuwana. Jeśli później nie zostanie od razu użyta, utracony zostanie pełny aromat zawartej w niej kawy.

Podgrzewanie filiżanki

W tym celu należy napełnić filiżankę gorącą wodą, którą należy wylać tuż przed użyciem filiżanki. Wtedy espresso, caffè crema lub kawa filtrowana smakują najlepiej.

Moc kawy

Moc kawy można wyregulować według swoich indywidualnych upodobań, dostosowując odpowiednio ilość nalewanej do filiżanki wody. Czynność ta jest bardzo prosta i została opisana w rozdziale „Dostosowanie mocy kawy”.

Podstawianie małej / dużej filiżanki lub szklanki

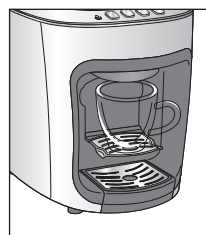

W celu podstawienia małej filiżanki rozłożyć stolik, jak pokazano to na rysunku.

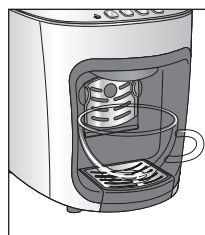

W przypadku dużej filiżanki złożyc stolik.

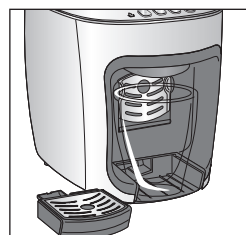

W przypadku szklanki lub kubka złożyc stolik i wyjąć miseczkę odciekową.

Parzenie kawy



1. Aby włączyć ekspres, naciśnięć włącznik/wyłącznik. Włącznik/wyłącznik i przyciski rodzaju kawy migają i rozpoczyna się proces nagrzewania.



Ekspres jest gotowy do pracy, gdy wszystkie przyciski świecą w sposób ciągły. Rozlega się krótki sygnał akustyczny.

- i** Podczas nagrzewania następuje redukcja ciśnienia w ekspresie. W tym czasie z otworu wypływowego kawy może wyciec niewielka ilość pozostałej wody.

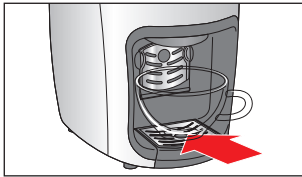

2. Teraz podstawić filiżankę pod otwór wypływowy kawy.

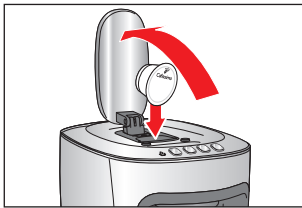

3. Odchylić dźwignię do oporu do góry i włożyć kapsułkę zgodnie z rysunkiem. Wieczko kapsułki powinno być przy tym skierowane do przodu.

Kapsułka musi być w nienaruszonym stanie. **Nie** nakłuwać kapsułki ani **nie** usuwać jej wieczka! Nie wkładać zdeformowanej kapsułki!

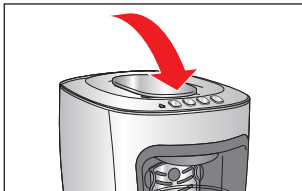

4. Docisnąć dźwignię ekspresu całkowicie w dół.

Następuje przy tym nakłucie dna oraz wieczka kapsułki.

5. Naciśnięć przycisk rodzaju kawy, który odpowiada włożonej kapsułce. Proces parzenia kawy rozpoczyna się i kończy automatycznie.



czarna kapsułka (espresso)



= biały przycisk rodzaju kawy



żółta kapsułka (caffè crema)



= żółty przycisk rodzaju kawy



niebieska kapsułka (kawa filtrowana)



= niebieski przycisk rodzaju kawy

i W przypadku espresso i caffè crema następuje wstępne zaparzenie małej ilości kawy, pozwalające na optymalne uwolnienie jej aromatu (jak w profesjonalnych ekspresach do espresso). Proces ten można poznać po chwilowym zatrzymaniu ekspresu na początku cyklu parzenia kawy. Kawa filtrowana przyrządzana jest tak jak w normalnym ekspresie do kawy, czyli bez wstępnego zaparzania.

Rada: Moc kawy można regulować, dostosowując odpowiednio ilość nalewanej do filiżanki wody. Stosowny sposób postępowania można znaleźć w rozdziale „Dostosowanie mocy kawy”.

Ustawienie fabryczne przy zakupie ekspresu:

Espresso ok. 40 ml | **Caffè crema** ok. 125 ml | **Kawa filtrowana** ok. 125 ml

- ▷ Aby zakończyć proces parzenia kawy przed czasem, należy podczas parzenia kawy nacisnąć ten sam przycisk.

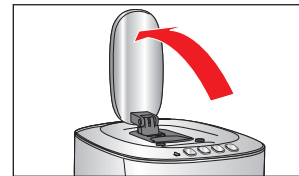

6. Przed odebraniem filiżanki z kawą odchylić dźwignię do oporu do góry. Następuje redukcja ciśnienia w ekspresie. Z otworu wypływowego wydostaje się jeszcze niewielka ilość kawy. Wykorzystana kapsułka wypada do pojemnika na zużyte kapsułki.

Dostosowanie mocy kawy

Moc kawy można wyregulować według swoich indywidualnych upodobań, dostosowując odpowiednio ilość nalewanej do filiżanki wody. Można to zrobić dla pojedynczego procesu parzenia kawy lub też zapisać zmienione ustawienie na stałe.

Jednorazowe dostosowanie mocy aktualnie parzonej kawy (bez zapisywania)

- ▷ Jeżeli kawa jest **za słaba**, należy wcześniej zatrzymać przepływ wody przez naciśnięcie migającego przycisku rodzaju kawy.
- ▷ Jeżeli kawa jest **za mocna**, należy ponownie uruchomić proces parzenia bez wkładania nowej kapsułki. Naciśnąć przycisk, jak tylko przepływnie wystarczająca ilość wody.

Ustawienie fabryczne przy zakupie ekspresu:

Espresso ok. 40 ml | **Caffè crema** ok. 125 ml | **Kawa filtrowana** ok. 125 ml

Ilość wody można regulować w zakresie od ok. 30 do ok. 250 ml.

Zmiana mocy kawy na stałe (z zapisywaniem)

Istnieje możliwość trwałej zmiany fabrycznie ustawionych ilości wody, zużytych przez urządzenie na jedną kapsułkę. Dzięki temu użytkownik może uzyskać dokładnie taką moc swojej ulubionej kawy, jaką najbardziej lubi.

Indywidualnego ustawienia można przy tym dokonać dla każdego rodzaju kawy z osobna: dla espresso (biała filiżanka), caffè crema (żółta filiżanka) oraz kawy filtrowanej (niebieska filiżanka).

1. Postępować jak podczas parzenia kawy: Napełnić zbiornik wodą, włożyć do ekspresu kapsułkę i podstawić filiżankę pod otwór wypływowy kawy.
2. Przytrzymać wciśnięty odpowiedni przycisk rodzaju kawy dotąd, aż do filiżanki spłyne żądana ilość napoju.
3. Puszczanie przycisku powoduje trwale zapisanie wybranej ilości kawy.

Jeżeli dokonane ustawienie nie odpowiada upodobaniom użytkownika, należy je zmienić, powtarzając po prostu powyższą procedurę.

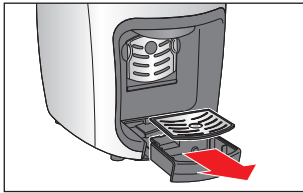

7. Po użyciu wyjąć miseczkę odciekową i wylać z niej wodę.
Ze względów technologicznych przy każdym cyklu parzenia kawy gromadzi się w niej niewielka ilość wody oraz fusów z kawy.

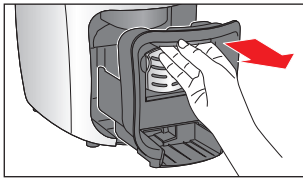

8. Chwyając za uchwyt w górnej części, wyjąć szufladę przednią z urządzenia.

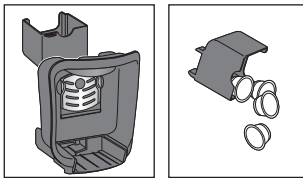

9. Wyjąć pojemnik na zużyte kapsułki.
10. Opróżnić pojemnik na zużyte kapsułki (codziennie lub gdy jest pełny).
Pojemnik mieści ok. 4 kapsułek.



Nie należy pozostawiać zużytej kapsułki w otworze do wprowadzania kapsułek. Pojemnik na kapsułki należy opróżniać codziennie. Jeśli zdarzy się Państwu pozostawić kapsułkę na kilka dni w ekspresie, należy przepłukać ekspres zgodnie z opisem w rozdziale „Płukanie ekspresu”.

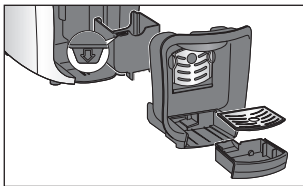

11. Na koniec włożyć wszystkie elementy do ekspresu.
Podczas wkładania pojemnika na zużyte kapsułki zwrócić uwagę, aby pojemnik został prawidłowo włożony strzałka na pojemniku musi być zwrócona w kierunku szuflady przedniej.

de

cs

pl

sk

hu

tr

ro

si

Czyszczenie

Przywracanie ustawień fabrycznych

Istnieje możliwość przywrócenia pierwotnych (fabrycznych) ustawień ilości przepływającej wody (mocy kawy).



1. W razie potrzeby wyłączyć ekspres włącznikiem/wyłącznikiem.



2. Przytrzymać wciśnięte lewy oraz prawy przycisk rodzaju kawy i nacisnąć włącznik/wyłącznik.



Trzy przyciski rodzaju kawy migają i dla potwierdzenia rozlega się sygnał akustyczny.

3. Puścić przyciski. Fabrycznie ustawione ilości wody zostały przywrócone.

Tryb czuwania (Standby)

Jeśli przez 9 minut nie naciśnięto żadnego przycisku, ekspres przełącza się automatycznie w tryb czuwania. Włącznik/wyłącznik i przyciski rodzaju kawy gasną. Urządzenie zużywa teraz jedynie niewielką ilość prądu. Jest to z jednej strony funkcja zabezpieczająca, a z drugiej umożliwiająca oszczędzanie energii. Po użyciu należy jednak zawsze przełączać ekspres włącznikiem/wyłącznikiem na tryb czuwania.

i Aby całkowicie odłączyć ekspres od zasilania, należy wyciągnąć wtyczkę z gniazdka elektrycznego.



▷ Aby ponownie włączyć ekspres, nacisnąć po prostu włącznik/wyłącznik.



NIEBEZPIECZEŃSTWO - zagrożenie życia wskutek porażenia prądem elektrycznym

- Przed przystąpieniem do czyszczenia ekspresu należy wyciągnąć wtyczkę z gniazdka.
- Nie wolno nigdy zanurzać ekspresu, wtyczki i kabla zasilającego w wodzie lub innych płynach.
- Nie czyścić ekspresu strumieniem wody. Ekspres należy czyścić w sposób opisany poniżej.

UWAGA - ryzyko szkód materialnych

Do czyszczenia nie używać silnych chemikaliów ani agresywnych lub rysujących powierzchni środków czyszczących.

Czyszczenie obudowy

- ▷ Przetrzeć obudowę ekspresu miękką, wilgotną ściereczką.
- ▷ W razie potrzeby wytrzeć komorę pojemnika na zużyte kapsułki miękką, wilgotną ściereczką.

Codzienne płukanie zbiornika na wodę

- ▷ Zbiornik na wodę należy płukać codzinnie pod bieżącą wodą. W ten sposób można zapobiec osadzaniu się wapnia (kamienia) lub innych cząstek stałych i w konsekwencji zapchaniu filtra w zbiorniku na wodę.

Cotygodniowe czyszczenie zbiornika na wodę

Zbiornik na wodę należy czyścić raz na tydzień.

- ▷ Zbiornik należy umyć w ciepłej wodzie z dodatkiem łagodnego płynu do mycia naczyń. Dokładnie wypłukać zbiornik na wodę pod bieżącą wodą, a następnie dobrze osuszyć. Nie można myć go w zmywarce.

de

cs

pl

sk

hu

tr

ro

si

Czyszczenie pojemnika na zużyte kapsułki oraz miseczki / kratki odciekowej

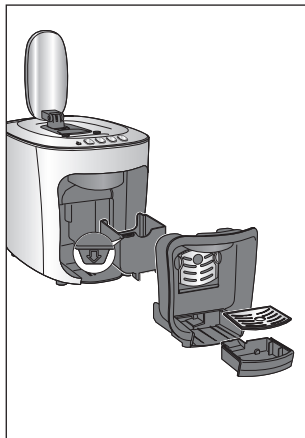

1. Wyciągnąć miseczkę odciekową.
2. Zdjąć kratkę odciekową z miseczki odciekowej i opróżnić miseczkę odciekową.
3. Wysunąć szufladę przednią i wyjąć pojemnik na zużyte kapsułki.
4. Opróżnić pojemnik na zużyte kapsułki.
5. Umyć wszystkie elementy w wodzie z dodatkiem płynu do mycia naczyń. Po umyciu dokładnie osuszyć wszystkie elementy. Wszystkie elementy (oprócz samego ekspresu) mogą być również myte w zmywarce do naczyń.
6. Na koniec włożyć wszystkie elementy do ekspresu.

Czyszczenie stolika na filiżanki

Możliwe jest wyjęcie stolika w celu łatwiejszego wyczyszczenia.



3. Umyć stolik w zmywarce do naczyń lub ręcznie, a następnie starannie osuszyć.



4. Włożyć stolik w mocowanie po lewej stronie i wepchnąć w prowadnicę z prawej strony - patrz rysunek obok.

Odkamienianie



Jeżeli lampka kontrolna świeci na żółto, należy odkamienić ekspres. Odkamienianie należy przeprowadzić w najbliższych dniach. Nie należy czekać dłużej, gdyż może się wówczas nagromadzić tyle wapiennego osadu (kamienia), że odkamieniacz będzie nieskuteczny.

Proces odkamieniania trwa około 30 minut.



Nie należy przerywać procesu odkamieniania. Jeśli proces odkamieniania został przerwany (np. wskutek zaniku prądu w sieci), wówczas po następnym włączeniu ekspresu musi on zostać dokończony. Do tego czasu nie ma możliwości normalnego używania ekspresu.

UWAGA - uszkodzenie urządzenia wskutek nadmiernego zakamienienia

- **Ekspres należy odkamienić, gdy tylko urządzenie zasygnalizuje taką konieczność** (po ok. 50 l).
Wydłuża to okres użytkowania ekspresu i pozwala zaoszczędzić energię.
- Nie stosować odkamieniaczy na bazie kwasu mrówkowego.
- Należy stosować dostępne w handlu, płynne środki odkamieniające do ekspresów do kawy i do espresso. Inne środki mogą uszkodzić materiały, z których wykonano części ekspresu i/lub mieć zerowe działanie odkamieniające.

Rada: Środki odkamieniające: Zalecamy używanie odkamieniacza **durgo!**[®] **swiss espresso**[®] - do nabycia w każdym sklepie Tchibo, a także w sklepach branżowych.

Aby odkamienić ekspres, należy postępować w następujący sposób:



1. W razie potrzeby wyłączyć ekspres włącznikiem/wyłącznikiem.

Przy użyciu odkamieniacza **durgo![®] **swiss espresso**[®]:**

- ▷ Wyjąć z ekspresu zbiornik na wodę. Wlać jedną porcję (125 ml) odkamieniacza **durgo!**[®] **swiss espresso**[®] do pustego zbiornika na wodę. Dopełnić zbiornik wodą aż do oznaczenia **MAX**. Włożyć zbiornik do ekspresu.

- ▷ Jeżeli stosowany jest inny odkamieniacz, należy przestrzegać zaleceń producenta. Wlać roztwór odkamieniacza aż do oznaczenia MAX. Włożyć zbiornik do ekspresu.
- 2. Docisnąć dźwignię ekspresu w dół.
- 3. W razie potrzeby wyjąć miseczkę odciekową.
- 4. Pod otwór wypływowy kawy podstawić pojemnik o pojemności co najmniej 250 ml.

W trakcie procesu odkamieniania podstawiony pojemnik musi być kilkakrotnie opróżniany.



5. Przytrzymać wciśnięty włącznik/wyłącznik przez ok. 5 sekund.

6. Puścić włącznik/wyłącznik. Włącznik/wyłącznik i lampka kontrolna świecą.



7. Nacisnąć ponownie włącznik/wyłącznik, aby uruchomić cykl odkamieniania. Rozpoczyna się odkamienianie ekspresu. Dodatkowo migają białe przyciski kawy.

Urządzenie w 5-minutowych odstępach czasu kilkakrotnie pompuje ciecz odkamieniającą do systemu przewodów. Do pojemnika spływa przy tym każdorazowo ok. 125 ml cieczy.

- 8. Po każdej operacji pompowania wylać wodę z podstawionego pojemnika, aby się nie przelewał.



Na koniec gaśnie biały przycisk kawy i zapala się środkowy przycisk rodzaju kawy. Rozlegają się 2 sygnały akustyczne.

- 9. Wyciągnąć zbiornik na wodę prosto do góry. Dokładnie wyczyścić zbiornik na wodę w sposób opisany w rozdziale „Czyszczenie”, w sekcji „Cotygodniowe czyszczenie zbiornika na wodę”. Teraz rozpoczyna się faza płukania.

Faza płukania

- 10. W ramach fazy płukania napełnić zbiornik na wodę zimną wodą kranową aż do oznaczenia MAX.
- 11. Pod otwór wypływowy kawy podstawić pusty pojemnik o pojemności co najmniej 250 ml.



12. Nacisnąć środkowy przycisk rodzaju kawy, aby uruchomić cykl płukania. Włącznik/wyłącznik i środkowy przycisk rodzaju kawy migają.

- 13. Przez ekspres przepływa ok. 600 ml wody. Obserwować podstawiony pojemnik i w razie potrzeby opróżniać go, zanim woda się przeleje.
- 14. Po zakończeniu rozbrzmiewają 3 sygnały akustyczne, wszystkie przyciski migają 5 razy, lampka kontrolna miga 5 razy na czerwono, a ekspres automatycznie przełącza się na tryb czuwania. Włącznik/wyłącznik, przyciski rodzaju kawy i lampka kontrolna gasną. Proces odkamieniania został zakończony.

Po dłuższym okresie nieużywania

Jeżeli ekspres nie będzie przez dłuższy czas używany, np. w czasie urlopu użytkownika, wówczas ze względów higienicznych zalecamy usunięcie wody z systemu przewodów urządzenia. W tym celu należy postępować w następujący sposób:



- 1. W razie potrzeby wyłączyć ekspres włącznikiem/wyłącznikiem.

2. Podstawić pojemnik pod otwór wypływowy kawy.
3. Docisnąć dźwignię ekspresu w dół.
4. Opróżnić zbiornik na wodę i ponownie go włożyć.



5. Przytrzymać wciśnięte jednocześnie wciśnięte wszystkie trzy przyciski rodzaju kawy i dodatkowo nacisnąć włącznik/wyłącznik.

6. Puścić przyciski.

Włącznik/wyłącznik miga na czerwono.

Pompa usuwa pozostałą w systemie wodę z przewodów ekspresu. Gdy w systemie nie ma już wody, pompa automatycznie zatrzymuje się. Cała pozostała woda spływa do podstawowego pojemnika.

Rozbrzmiewa sygnał akustyczny i ekspres automatycznie przełącza się na tryb czuwania.

7. Odchylić dźwignię ekspresu do góry, tak aby nastąpiła redukcja ciśnienia w systemie. Z otworu wypływowego skapuje wówczas jeszcze niewielka ilość wody.
8. Ponownie docisnąć dźwignię ekspresu w dół, aby zamknąć otwór do wprowadzania kapsułek.
9. Opróżnić miseczkę odciekową.

Aby później ponownie przygotować ekspres do użytkowania, postępować zgodnie z opisem w rozdziale „Przed pierwszym użyciem (przygotowanie do użytkowania)”.

Problemy i sposoby ich rozwiązywania

Lampka kontrolna miga na czerwono i rozbrzmiewa sygnał akustyczny.

Czy zbiornik na wodę jest pusty?

- ▷ Napełnić świeżą wodą zbiornik na wodę.
- ▷ Nacisnąć dowolny przycisk rodzaju kawy. Następuje uruchomienie pompy. Gdy tylko przewody ekspresu zostaną wypełnione wodą, następuje automatyczne zatrzymanie pompy.
- ▷ Gdy wszystkie trzy przyciski rodzaju kawy świecą w sposób ciągły, ekspres jest znów gotowy do użycia.

Czy w trakcie cyklu parzenia dźwignia ekspresu została odchylna do góry?

Proces parzenia kawy zostaje natychmiast przerwany.

- ▷ Docisnąć ponownie dźwignię ekspresu w dół.
- ▷ Nacisnąć jeden z przycisków rodzaju kawy, aby wyłączyć sygnał akustyczny.

Z otworu wypływowego kawy skapuje woda.

Podczas nagrzewania ekspresu woda w systemie rozszerza się. Z tego powodu niewielka jej ilość skapuje z otworu wypływowego kawy.

Podczas parzenia kawy woda tłoczona jest pod wysokim ciśnieniem przez kapsułkę. Gdy następnie dźwignia zostanie odchylna, następuje redukcja ciśnienia i pewna ilość kawy wydostaje się jeszcze z otworu wypływowego. Jest to uwarunkowane technologicznie i nie stanowi wady produktu. Z powyższego powodu filiżankę ze świeżo zaparzoną kawą należy odbierać z kratki odciekowej dopiero wtedy, gdy dźwignia została całkowicie odchylna do góry.

Fusy w filiżance.

W filiżance zawsze pozostaje pewna ilość fusów z kawy. Jest to uwarunkowane technologicznie i nie stanowi wady produktu.

Kawa nie jest wystarczająco gorąca.	Zwłaszcza w przypadku espresso ilość kawy w stosunku do filiżanki jest tak mała, że kawa szybko stygnie. Aby temu zaradzić, należy wstępnie podgrzać filiżankę. W tym celu należy napełnić filiżankę gorącą wodą, którą należy wyłączyć tuż przed użyciem filiżanki.
Lampka kontrolna świeci światłem ciągłym na żółto.	Ekspres musi zostać odkamieniony. Odkamienianie należy przeprowadzić w najbliższych dniach. Nie należy czekać dłużej, gdyż może się wówczas nagromadzić tyle wapiennego osadu (kamienia), że odkamieniacz będzie nieskuteczny. Taka zawiniona przez użytkownika usterka nie jest objęta gwarancją. W tym celu postępować zgodnie z opisem w rozdziale „Odkamienianie”.
Nie można docisnąć dźwigni w dół.	Sprawdzić, czy pojemnik na zużyte kapsułki nie jest pełny. W razie potrzeby opróżnić go. Jeżeli kapsułka utkwiała w otworze do wprowadzania kapsulek, odchylić dźwignię ekspresu całkowicie do góry (do tyłu) i przecisnąć kapsułkę od góry w dół. Nie wkładać ponownie zdeformowanej kapsułki.

Usuwanie odpadów

Opakowanie należy usunąć zgodnie z zasadami segregacji odpadów. Należy wykorzystać lokalne możliwości oddzielnego zbierania papieru, tektury oraz opakowań lekkich.



Urządzenia, które zostały oznaczone tym symbolem, nie mogą być usuwane do zwykłych pojemników na odpady domowe!

Użytkownik jest ustawowo zobowiązany do usuwania zużytego sprzętu oddzielnie od odpadów domowych. Informacji na temat punktów zbiórki bezpłatnie przyjmujących zużyty sprzęt udzieli Państwu administracja samorządowa.

Dane techniczne

Typ / Model:	Cafissimo 313212
Numer artykułu:	patrz rozdział „Gwarancja”
Napięcie sieciowe:	220–240 V ~ 50 Hz
Moc:	1500 W
Moc pobierana w stanie wyłączonym:	0,04 W
Funkcja automatycznego wyłączania:	ok. 9 minut
Klasa ochrony:	I
Ciśnienie pompy:	maks. 15 bar
Ciśnienie akustyczne:	<70dB(A)
Temperatura otoczenia:	od +10°C do +40°C
Fabrycznie ustawione ilości napoju:	Kawa filtrowana 125 ml Caffè crema 125 ml Espresso 40 ml
Made exclusively for:	Tchibo GmbH, Überseering 18 22297 Hamburg, Germany www.tchibo.pl



de

cs

pl

sk

hu

tr

ro

si

Gwarancja

Udzielamy **36-miesięcznej gwarancji** od daty zakupu.

Tchibo GmbH, Überseering 18, 22297 Hamburg, Germany

W okresie gwarancji wszystkie wady materiałowe i produkcyjne będą usuwane bezpłatnie. Warunkiem uznania gwarancji jest przedłożenie dowodu zakupu produktu w Tchibo lub u autoryzowanego partnera handlowego Tchibo.

Gwarancja obowiązuje na terenie Unii Europejskiej, Szwajcarii oraz Turcji.

W przypadku stwierdzenia jakichkolwiek wad produktu prosimy najpierw o kontakt z Linią Obsługi Klienta. Nasi pracownicy Linii Obsługi Klienta chętnie pomogą i omówią z Państwem dalszy sposób postępowania. Jeżeli konieczne będzie przesłanie produktu, należy wypełnić kupon serwisowy i wysłać go wraz z kopią dowodu zakupu i starannie zapakowanym produktem do Centrum Serwisu.

Gwarancją nie są objęte szkody powstałe wskutek nieprawidłowej obsługi produktu lub spowodowane niedostatecznym odkamienianiem, a także części ulegające zużyciu i materiały eksploatacyjne. Części te można zamówić telefonicznie pod podanym w tej gwarancji numerem telefonu.

Naprawy sprzętu niepodlegające gwarancji można zlecić odpłatnie w Centrum Serwisu (cena odpowiada naliczanym indywidualnie kosztom własnym).

Gwarancja ta nie ogranicza praw wynikających z ustawowej rękojmi.

Obsługa Klienta Cafissimo



801 - 009 460

(z telefonów stacjonarnych opłata jak za połączenia lokalne,
z telefonów komórkowych wg taryfy danego operatora)

od poniedziałku do niedzieli

w godz. 8.00 - 22.00

e-mail: cafissimo-service@tchibo.pl

Numer artykułu



**Numer
artykułu**

Typ / Model

Numer artykułu ekspresu do kawy znajduje się na tabliczce znamionowej na spodzie ekspresu. Przed położeniem ekspresu Cafissimo na boku usunąć

zbiornik na wodę, wysunąć szufladę przednią wraz z pojemnikiem na zużyte kapsułki oraz miseczką odciekową. Chronić podłoże, umieszczając pod ekspresem stosowną podkładkę, ponieważ może dochodzić do skapywania resztek kawy/wody.

Obsah

- 47 Účel a miesto použitia
- 47 K tomuto návodu
- 48 Bezpečnostné upozornenia
- 50 Prehľad
- 50 Ovládacie tlačidlá - funkcia tlačidiel
- 51 Pred prvým použitím (uvedenie do prevádzky)
- 51 Uvoľnenie tlaku
- 52 Prepláchnutie kávovaru
- 52 Najlepšia aróma - najlepšia chuť
- 52 Podloženie veľkých/malých šálok alebo pohárov
- 53 Príprava kávy
- 54 Prispôsobenie intenzity kávy
- 55 Režim Standby - pohotovostný režim
- 55 Čistenie
- 56 Odstránenie vodného kameňa
- 57 Pri dlhšom nepoužívaní
- 58 Poruchy / pomoc
- 59 Likvidácia
- 59 Technické údaje
- 60 Záruka
- 60 Zákaznícky servis Cafissimo
- 121 Servisná návratka

Účel a miesto použitia

Kávovar je navrhnutý na nasledujúce účely:

- Príprava filtrovanej kávy, kávy caffè crema, kávy espresso a čaju s pomocou kapsúl značky Tchibo.

Je určený na použitie v domácnosti a v oblastiach podobných domácnosti, ako napríklad

- v obchodoch, kanceláriách alebo podobnom pracovnom prostredí,
- v poľnohospodárskych zariadeniach,
- pre hostí v hoteloch, motelloch, penziónoch s ponukou raňajok a v iných ubytovacích zariadeniach.

Kávovar umiestnite v suchom interiéri. Zabráňte vysokej vlhkosti vzduchu alebo koncentrácii prachu. Kávovar je navrhnutý na použitie v prostredí s teplotou od +10 do +40 °C.

K tomuto návodu

Pozorne si prečítajte bezpečnostné upozornenia a kávovar používajte len podľa popisu v tomto návode, aby nedopatrením nedošlo k poraneniám alebo škodám. Uschovajte si tento návod na neskoršie použitie.

Ak kávovar postúpíte inej osobe, musíte jej odovzdať aj tento návod.

Symbole v tomto návode:



Tento symbol varuje pred nebezpečenstvom poranenia.



Tento symbol varuje pred nebezpečenstvom poranenia v dôsledku zásahu elektrickým prúdom.

Signálne slová: **NEBEZPEČENSTVO** varuje pred možnými ťažkými poraneniami a ohrozením života, **VAROVANIE** varuje pred poraneniami alebo ťažkými vecnými škodami, **POZOR** varuje pred ľahkými poraneniami alebo vecnými škodami.



Takto sú označené doplnujúce informácie.

de

cs

pl

sk

hu

tr

ro

sl

Bezpečnostné upozornenia



NEBEZPEČENSTVO pre deti a osoby s obmedzenou schopnosťou obsluhovať prístroje

- Deti sa nesmú hrať s kávovarom. Zabráňte deťom mladším ako 8 rokov v prístupe ku kávovaru a sieťovému káblu.
- Deti od 8 rokov a osoby s obmedzenými fyzickými zmyslovými alebo duševnými schopnosťami, resp. s nedostatkom skúsenosti a znalostí smú kávovar používať len pod dozorom alebo po poučení o bezpečnom používaní kávovaru, ak pochopili nebezpečenstvá, ktoré z toho vyplývajú.
- Čistenie smú vykonávať iba deti staršie ako 8 rokov a len pod dozorom.
Kávovar nevyžaduje žiadnu údržbu.
- Na uľahčenie vkladania prednej zásuvky, zberného zásobníka kapsúl a odkvapkávacej misky do kávovaru sú tieto diely vybavené magnetom. Ak dôjde k uvoľneniu niektorého z použitých magnetov, udržiavajte ho mimo dosahu detí. Keď dôjde k prehlnutiu alebo vdýchnutiu magnetov, okamžite vyhľadajte lekársku pomoc. Spojenie magnetov v ľudskom tele môže spôsobiť vážne poranenia.
- Kávovar umiestnite mimo dosahu detí.
- Zabráňte prístupu detí k obalovému materiálu. Okrem iného hrozí nebezpečenstvo udusenía!

NEBEZPEČENSTVO zásahu elektrickým prúdom

- Nikdy neponárajte kávovar, sieťovú zástrčku a sieťový kábel do vody, pretože inak hrozí nebezpečenstvo zásahu elektrickým prúdom. Nikdy sa nedotýkajte sieťovej zástrčky vlhkými rukami. Nepoužívajte kávovar v exteriéri.
- Počas prevádzky nenechávajte kávovar nikdy bez dozoru.
- Kávovar zapojte len do zásuvky s ochrannými kontaktmi nainštalovanej podľa predpisov, ktorej sieťové napätie zodpovedá technickým údajom kávovaru.
- Sieťový kábel sa nesmie zalamovať ani pritláčať. Chráňte ho pred ostrými hranami a zdrojmi tepla.
- Nepoužívajte kávovar pri viditeľných poškodeniach na kávovare, sieťovom kábli alebo sieťovej zástrčke, resp. po páde kávovaru.
- Nevykonávajte žiadne zmeny na kávovare, sieťovom kábli alebo iných častiach. Elektrické prístroje smú opravovať len odborní elektrikári, pretože neodborné opravy môžu zapríčiniť vážne následné škody. Opravy zverte preto výlučne špecializovanej opravovni.
- Vytiahnite sieťovú zástrčku zo zásuvky ...
 - ... pri poruche,
 - ... pred dlhším nepoužívaním kávovaru,
 - ... pred jeho čistením.Ťahajte pritom za sieťovú zástrčku, nie za sieťový kábel.
- Ak chcete kávovar úplne odpojiť od napájania elektrickým prúdom, vytiahnite sieťovú zástrčku zo zásuvky.

VAROVANIE pred obareninami/popáleninami

- Počas používania kávovaru, príp. bezprostredne po jeho použití sa nedotýkajte výstupného otvoru kávy. Zabráňte kontaktu s vytekajúcou kávou.
- Počas prevádzky nevyklápanie páku nahor, nechajte otvor na vloženie kapsuly uzatvorený a nevyťahujte zberný zásobník kapsúl.

VAROVANIE pred poraneniami alebo vecnými škodami

- **Používajte výlučne originálne kapsuly Cafissimo od spoločnosti Tchibo.** Nikdy nepoužívajte kapsuly iných výrobcov, poškodené alebo zdeformované kapsuly a nikdy nenapíňajte mletú ani instantnú kávu, inak môže dôjsť k poškodeniu kávovaru. Oprava v takomto prípade nebude realizovaná v rámci záruky.
- Kávovar používajte len s nasadeným zberným zásobníkom kapsúl a odkvapkavacou mriežkou.
- Do nádržky na vodu nalievajte vždy čerstvú, studenú vodu z vodovodu, resp. pitnú vodu. Nepoužívajte sýtenú minerálnu vodu alebo iné kvapaliny.
- Odstraňujte vodný kameň z kávovaru pri príslušnej indikácii.
- V otvore na vloženie kapsuly sa nachádzajú dva trne. Oba tieto trne prepichnú kapsulu z oboch strán pri sklopení páky nadol. Nikdy nezasahuje do otvoru na vloženie kapsuly. Pri sklápaní páky nadol nezasahujte prstami ani inými predmetmi do otvoru na vloženie kapsuly.
- Nezdvíhajte kávovar za páku. Ak chcete kávovar premiestniť, uchopte ho za vonkajšie teleso.

- Kávovar umiestnite na stabilnú, rovnú plochu, odolnú voči vlhkosti a teplu.
- Neumiestňujte kávovar na sporák, do blízkosti horúcej rúry na pečenie, vykurovacích telies a pod. Zabráňte roztaveniu telesa kávovaru.
- Uložte sieťový kábel tak, aby oň nik nezakopol. Nenechajte ho visieť cez hranu, aby nedošlo k stiahnutiu kávovaru potiahnutím za sieťový kábel.
- Udržiavajte magnetické karty ako kreditné karty, - bankomatové karty atď. v dostatočnej vzdialenosti od prednej zásuvky, zberného zásobníka kapsúl a odkvapkávacej misky, resp. od magnetov, ktoré sú v nich integrované. Magnetické prúžky by sa mohli poškodiť. V bezpečnej vzdialenosti držte tiež magnetické pamäťové médiá a všetky prístroje, pri ktorých môže magnetizmus zapríčiniť zmagnetizovanie alebo obmedzenie ich funkčnosti.
- Kávovar je vybavený nožičkami s protišmykovou úpravou. Pracovné plochy sú povrchovo upravené rôznymi lakmi a plastmi a ošetrujú sa najrôznejšími prostriedkami. Preto sa nedá úplne vylúčiť, že niektoré z týchto materiálov môžu obsahovať zložky, ktoré rozrušia a zmäkčia nožičky kávovaru. Pod kávovar prípadne podložte protišmykovú podložku.
- Kávovar nesmie byť vystavený teplote nižšej ako 4 °C. Zvyšná voda v zohrievacom systéme by mohla zamrznúť a spôsobiť škody.

de

cs

pl

sk

hu

tr

ro

si

Prehľad

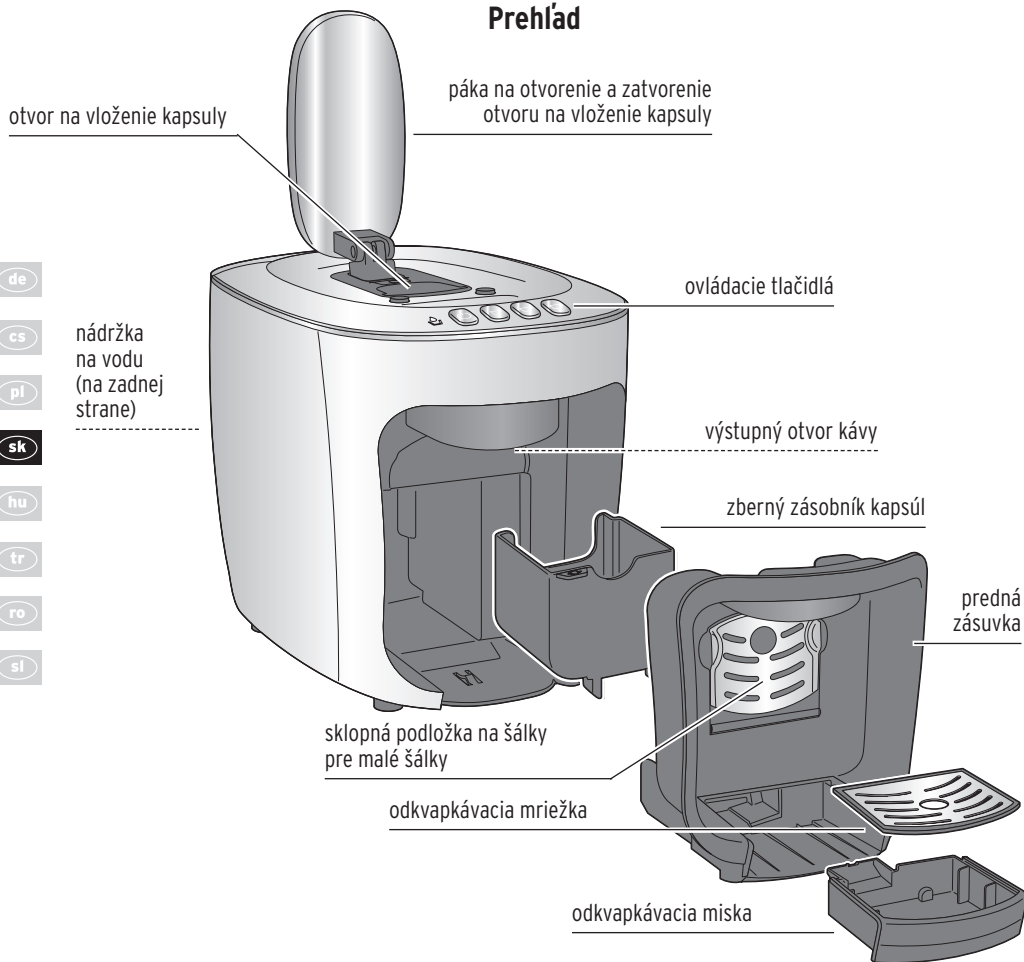

Ovládacie tlačidlá - funkcia tlačidiel

Farby tlačidiel sú viditeľné len pri zapnutom kávovare.



Kontrolka

- bliká na červeno (**nádržka na vodu je prázdna**)
- bliká na žltó (**z kávovaru musíte odstrániť vodný kameň**)



Zapnutie/vypnutie kávovaru



Príprava kávy espresso

(malá biela šálka pre čiernu kapsulu)



Príprava kávy caffè crema

(žltá šálka pre žltú kapsulu)

Príprava čaju

(čajové kapsuly Cafissimo)



Príprava filtrovanej kávy

(modrá šálka pre modrú kapsulu)

Pred prvým použitím (uviedenie do prevádzky)

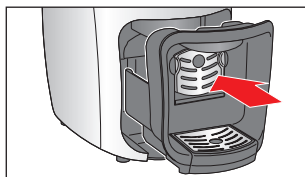

1. Ubezpečte sa, či je zberný zásobník kapsúl správne vložený v prednej zásuvke. Predná zásuvka musí byť zasunutá až na doraz a odkvapkávací miska musí byť vložená správne.



2. Do nádržky na vodu naplníte čerstvú, studenú vodu z vodovodu, resp. pitnú vodu po značku MAX.
- Buď necháte nádržku na vodu vloženú do kávovaru, otvoríte poklop hore v nádržke na vodu a naplníte vodu cez plniaci otvor nádržky na vodu alebo ...

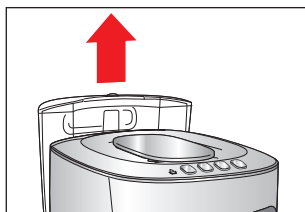

- vyťahnete nádržku na vodu nahor a potom ju naplníte vodou. Keď nádržku na vodu znova vložíte do kávovaru, zatlačte ju nadol až na doraz.

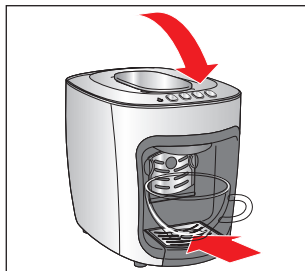

3. Páka musí byť sklopená nadol. Príp. sklopte páku nadol.
4. Podložte prázdnu šálku pod výstupný otvor kávy

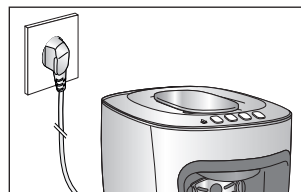

5. Zastrčte sieťovú zástrčku do dobre prístupnej zásuvky.



6. Stlačte tlačidlo zap./vyp. Zaznie krátky signálny tón. Tlačidlo zap./vyp. a tlačidlá na výber kávy blikajú.



7. **Stlačte žlté tlačidlo na výber kávy.** Čerpadlo sa spustí. Po naplnení rúrok vodou sa zastaví automaticky. Do podloženej šálky vytečie malé množstvo vody.



Tlačidlo zap./vyp. a tlačidlá na výber kávy blikajú a kávovar sa nahrieva na prípravu kávy.

8. Vylejte kávu zo šálky a 2x prepláchnite kávovar podľa popisu v kapitole "Prepláchnutie kávovaru". Kávovar je následne pripravený na používanie.

Uvoľnenie tlaku

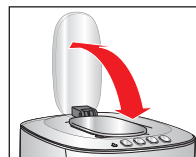

Po každej príprave kávy vyklepte páku opäť nahor, čím umožníte vypadnutie kapsuly a uvoľnenie tlaku zo systému. Ak už nebudete kávovar používať, sklopte páku znovu nadol na zatvorenie otvoru na vloženie kapsuly.

de

cs

pl

sk

hu

tr

ro

si

Prepláchnutie kávovaru

Po prvom uvedení do prevádzky alebo po nepoužívaní kávovaru dlhšie ako 2 dni ho prepláchnite tak, že necháte vytečie 2 šálky vody (bez kapsuly).



1. Do nádržky na vodu naplňte čerstvú, studenú vodu z vodovodu, resp. pitnú vodu po značku MAX.
2. Podložte šálku pod výstupný otvor kávy.
3. Páka musí byť sklopená nadol. Príp. sklopte páku nadol.
4. Kávovar zapnite.



5. Stlačte žlté tlačidlo na výber kávy, hneď ako sa konštantne rozsvietia všetky tlačidlá. Čerpadlo prepláchnie rúrky vodou, ktorá vytečie do podloženej šálky.

6. Vylejte vodu.
7. Opakujte kroky 2 až 6.
8. Na záver vyprázdňte odkvapkávaciu misku:

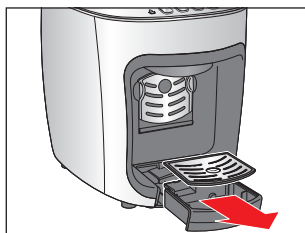

Vytiahnite odkvapkávaciu misku a odoberte odkvapkávaciu mriežku.

Vyprázdňte odkvapkávaciu misku.

9. Nasadte odkvapkávaciu misku s nasadenou odkvapkávacou mriežkou opäť do kávovaru.

Najlepšia aróma - najlepšia chuť

Jedna kapsula na šálku

Každá kapsula obsahuje porciu pre jednu šálku.

Plná aróma

Kapsulu vložte, až keď ju potrebujete. Kapsula sa pri vložení prepichne. Ak sa potom nevyužije, aróma sa stratí.

Predhriatie šálky

Naplňte šálku horúcou vodou a krátko pred použitím ju vylejte.

Takto chutí káva espresso, caffè crema alebo filtrovaná káva najlepšie.

Intenzita kávy

Intenzitu kávy regulujete podľa vašej chuti prispôsobením množstva vody.

Je to úplne jednoduché a vysvetlené v kapitole „Prispôsobenie intenzity kávy“.

Podloženie veľkých/malých šálok alebo pohárov



Na malé šálky sklopte podložku na šálky podľa obrázka nadol.

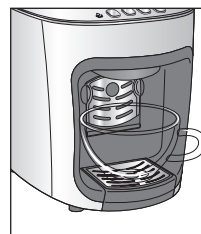

Pre veľké šálky vyklopte podložku na šálky nahor.

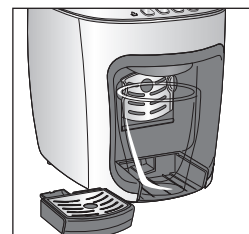

Na poháre alebo hrnčeky vyklopte podložku na šálky nahor a odoberte odkvapkávaciu misku.

Príprava kávy

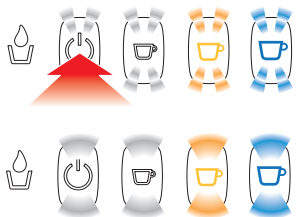

1. Stlačte tlačidlo zap./vyp., aby ste kávovar zapli.

Tlačidlo zap./vyp. a tlačidlá na výber kávy blikajú a začína sa nahrievací proces.

Kávovar je pripravený na prevádzku, hneď ako všetky tlačidlá konštantne svietia. Dodatočne zaznie krátky signálny tón.



Pri zahrievaní sa z kávovaru uvoľní tlak. Pritom môže príp. ešte vystupovať zvyšná voda z výstupného otvoru kávy.

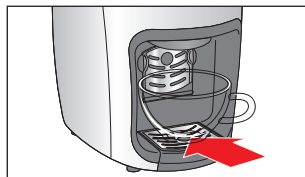

2. Podložte šálku pod výstupný otvor kávy.

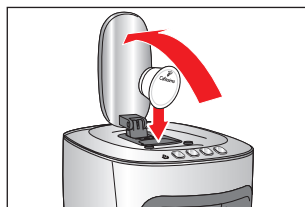

3. Vyklopte páku nahor až na doraz a vložte kapsulu podľa obrázka s krytom kapsuly orientovaným dopredu.

Kapsula musí byť neporušená: **Neprepichujte ani neodstraňujte** veko kapsuly, nepoužívajte zdeformované kapsuly!

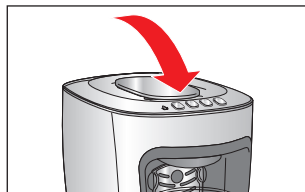

4. Sklopte páku úplne nadol. Pritom sa prepichne kryt aj dno kapsuly.

5. Stlačte tlačidlo na výber kávy, ktoré zodpovedá vloženej kapsule. Začne sa proces prípravy kávy, ktorý sa ukončí automaticky.



čierna kapsula (espresso)



= biele tlačidlo na výber kávy



žltá kapsula (caffè crema)



= žlté tlačidlo na výber kávy



modrá kapsula (filtrovaná káva)



= modré tlačidlo na výber kávy



Pri druhoch espresso a caffè crema sa, ako pri profesionálnych espresso kávovaroch, vopred zaparí malé množstvo kávy, aby sa mohla optimálne uvoľniť aróma. Tento úkon si môžete všimnúť podľa krátkeho zastavenia na začiatku prípravy kávy. Filtrovaná káva sa pripravuje pri tradičnom kávovare bez predchádzajúceho zaparenia.

Tip: Intenzitu kávy môžete regulovať prispôbením množstva vody. Popis postupu na to nájdete v kapitole „Prispôbenie intenzity kávy“.

Prednastavenie pri kúpe kávovaru:

Espresso cca 40 ml, **Caffè crema** cca 125 ml, **Filtrovaná káva** cca 125 ml

- ▷ Keď chcete predčasne ukončiť proces prípravy kávy, ešte raz stlačte to isté tlačidlo na výber kávy počas prípravy kávy.

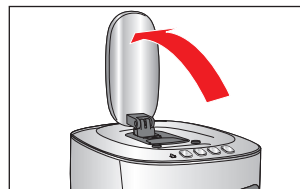

6. Pred vybraním šálky vyklopte páku až na doraz nahor.

Z kávovaru sa uvoľní tlak. Pritom vytečie ešte trochu kávy. Kapsula spadne do zberného zásobníka kapsúl.

de

cs

pl

sk

hu

tr

ro

sl

Prispôsobenie intenzity kávy

Intenzitu kávy regulujete podľa vašej chuti prispôsobením množstva vody. Prispôsobenie môžete vykonať pre jednu prípravu kávy, resp. ho môžete uložiť.

Prispôsobenie intenzity pri aktuálnej príprave kávy (bez uloženia)

- ▷ Ak je káva **príliš slabá**, zastavte predčasne prietok vody stlačením blikajúceho tlačidla na výber kávy.
- ▷ Ak je káva **príliš silná**, spustite prípravu kávy znovu bez vloženia novej kapsuly. Stlačte tlačidlo, hneď ako pretiekol dostatok vody.

Prednastavenie pri kúpe kávovaru:

Espresso cca 40 ml, **Caffè crema** cca 125 ml, **Filtrovaná káva** cca 125 ml

Množstvo sa dá nastaviť v rozsahu cca 30 až 250 ml.

Stále nastavenie intenzity kávy (s uloženíím)

Množstvá vody nastavené výrobcom môžete trvalo zmeniť. Takto si pripravíte obľúbenú kávu vždy presne tak, ako si to želáte.

Po každý druh kávy je možné individuálne nastavenie: Po jednom nastavení pre kávu espresso (biela šálka), caffè crema (žltá šálka) a filtrovanú kávu (modrá šálka).

1. Postupujte rovnako ako pri príprave kávy: Naplňte nádržku na vodu, vložte kapsulu a podložte šálku.
2. Podržte zodpovedajúce tlačidlo na výber kávy stlačené, kým do šálky nepretečie požadované množstvo.
3. Po uvoľnení tlačidla je množstvo trvalo uložené.

Ak by nastavenie nezodpovedalo vašej chuti, zmeňte ho jednoducho zopakovaním celého postupu.

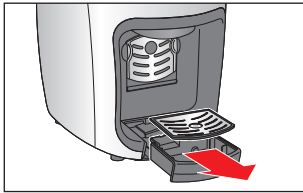

7. Po používaní vytiahnite odkvapkávaciu misku a vylejte vodu z odkvapkávacej misky. Systémovo sa počas každého procesu prípravy kávy nazberá malé množstvo zvyšnej vody a trocha kábovej usadeniny v odkvapkávacej miske.

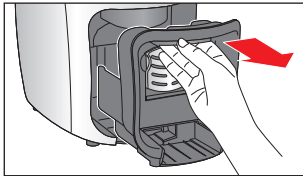

8. Vytiahnite prednú zásuvku ťahaním za uchopovací žliabok, ako je to znázornené na obrázku.

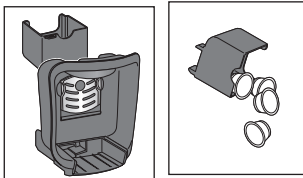

9. Odoberte zberný zásobník kapsúl.
10. Zberný zásobník kapsúl vyprázdňujte denne, príp. keď je plný. Zmestia sa doň cca 4 kapsuly.



Nenechávajte prázdnu kapsulu v otvore na vloženie kapsuly. Zberný zásobník kapsúl čistite denne. Keď zabudnete kapsulu v kávoare počas niekoľkých dní, prepláchnite kávovar podľa popisu v kapitole „Prepláchnutie kávovaru“.

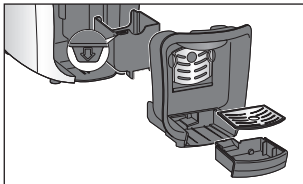

11. Následne vložte do kávovaru všetky diely. Dbajte na to, aby ste zberný zásobník kapsúl vložili opäť správne - šípka musí na ňom ukazovať v smere prednej zásuvky.

de

cs

pl

sk

hu

tr

ro

si

Obnovenie výrobných nastavení

Môžete obnoviť pôvodné nastavenie množstiev vody.



1. Stlačte tlačidlo zap./vyp., aby ste kávuvar vypli.



2. Podržte stlačené ľavé a pravé tlačidlo na výber kávy a potom stlačte tlačidlo zap./vyp.



- 3 tlačidlá na výber kávy blikajú a zaznie signálny tón na potvrdenie.

3. Uvoľníte tlačidlá. Od výroby nastavené množstvá vody sú znova obnovené.

Režim Standby - pohotovostný režim

Keď sa počas približne 9 minút nestlačilo žiadne tlačidlo, prepne sa kávuvar automaticky do režimu Standby. Tlačidlo zap./vyp. a tlačidlá na výber kávy zhasnú. Kávuvar spotrebovávajú už len malé množstvo elektrického prúdu. Je to na jednej strane bezpečnostná funkcia, na druhej strane sa tým šetrí energia. Po používaní by ste však vždy mali vypnúť prepnúť kávuvar do pohotovostného režimu Standby pomocou tlačidla zap./vyp.

i Na úplné odpojenie prístroja od napájania elektrickou energiou vytiahnite sieťovú zástrčku zo zásuvky.



- ▷ Na opätovné zapnutie kávuvaru stlačte jednoducho tlačidlo zap./vyp.



NEBEZPEČENSTVO - Nebezpečenstvo ohrozenia života v dôsledku zásahu elektrickým prúdom

- Pred čistením kávuvaru vytiahnite sieťovú zástrčku zo zásuvky.
- Nikdy neponárajte kávuvar, sieťovú zástrčku a sieťový kábel do vody ani do iných kvapalín.
- Nečistite kávuvar prúdom vody, ale len podľa opísaného postupu.

POZOR - Vecné škody

Na čistenie nepoužívajte ostré chemikálie, agresívne alebo abrazívne čistiace prostriedky.

Čistenie telesa kávuvaru

- ▷ Poutierajte teleso kávuvaru mäkkou, vlhkou handričkou.
- ▷ V prípade potreby poutierajte mäkkou, vlhkou handričkou aj priečinok pre zberný zásobník kapsúl.

Denné čistenie nádržky na vodu

- ▷ Nádržku na vodu čistíte denne pod tečúcou vodou. Tým sa zabráni tomu, aby vápenaté usadeniny alebo ostatné častice upchali filter na dne nádržky na vodu.

Dôkladné čistenie nádržky na vodu raz za týždeň

Nádržku na vodu by ste mali raz za týždeň vyčistiť dôkladne.

- ▷ Vyčistíte nádržku na vodu teplou vodou s pridaním prostriedku na umývanie riadu. Dôkladne ju opláchnite pod tečúcou vodou a potom ju osušte. Nie je vhodná na umývanie v umývačke riadu.

de

cs

pl

sk

hu

tr

ro

sl

Čistenie zberného zásobníka kapsúl a odkvapkávacej misky/mriežky

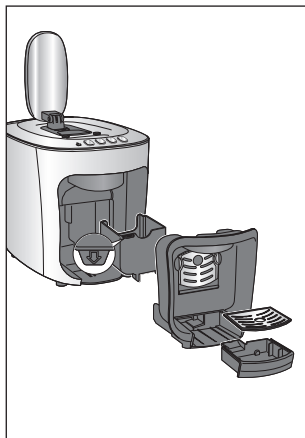

1. Z kávovaru vytiahnite odkvapkávaciu misku.
2. Odoberte odkvapkávaciu mriežku z odkvapkávacej misky a vyprázdňte odkvapkávaciu misku.
3. Vytiahnite prednú zásuvku a odoberte zberný zásobník kapsúl.
4. Vyprázdňte zberný zásobník kapsúl.
5. Umyte jednotlivé diely s použitím prostriedku na umývanie riadu. Všetky diely dobre osušte. Všetky diely (okrem samotného kávovaru) možno čistiť aj v umývačke riadu.
6. Následne vložte všetky diely znova do kávovaru.

Čistenie podložky na šálky

Podložka na šálky sa môže na účely ľahšieho čistenia vybrať.



3. Vyčistíte podložku na šálky v umývačke riadu alebo ručne a potom ju starostlivo osušte.
4. Nasadíte podložku na šálky vľavo do držiaka a stlačíte ju vpravo do vedenia, ako je znázornené na obrázku.

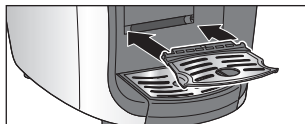

Odstránenie vodného kameňa



Keď kontrolka svieti na žltó, musí sa z kávovaru odstrániť vodný kameň. Odstráňte vodný kameň v najbližších dňoch. Nečakajte dlhšie, pretože inak sa môže vytvoriť toľko vápenatých usadenín, že odstraňovač vodného kameňa nebude účinkovať. **Proces odstránenia vodného kameňa trvá približne 30 minút.**



Proces odstránenia vodného kameňa sa nedá prerušiť. Keď predsa len došlo k prerušeniu procesu odstránenia vodného kameňa (napr. v dôsledku výpadku prúdu), musí pri najbližšom zapnutí pokračovať do konca. Používanie kávovaru je dovtedy zablokované a nie je možné.

POZOR - Poškodenie kávovaru usadeninami vodného kameňa

- **Vodný kameň odstraňujte z kávovaru po signalizácii potreby** (po cca 50 l). Predĺžite tým životnosť vášho kávovaru a ušetríte energiu.
- Nepoužívajte odstraňovače vodného kameňa na báze kyseliny mravčej.
- Používajte bežné tekuté odstraňovače vodného kameňa pre kávovary a stroje na espresso. Iné prostriedky môžu poškodiť materiály kávovaru a/alebo nemusia vôbec účinkovať.

Tip: Odstraňovač vodného kameňa: Odporúčame použiť odstraňovač vodného kameňa durgol® swiss espresso® - dostupný v každej predajni Tchibo alebo špecializovanej predajni.

Pri odstraňovaní vodného kameňa postupujte nasledovne:



1. Stlačte tlačidlo zap./vyp., aby ste kávovar vypili.

Použitie odstraňovača vodného kameňa durgol® swiss espresso®:

- ▷ Vyberte nádržku na vodu z kávovaru a do prázdnej nádržky na vodu naplňte jednu dávku (125 ml) prípravku durgol® swiss espresso®. Nalejte do nej vodu až po značku MAX. Znovu nasadte nádržku na vodu.
- ▷ Keď používate iný odstraňovač vodného kameňa, dodržiavajte údaje výrobcu. Nalejte odvápnovací roztok až po značku MAX. Nasadte nádržku na vodu.

2. Sklopte páku nadol.
3. Ak je potrebné, odoberte odkvapkávacia misku.
4. Postavte pod výstupný otvor kávy nádobu s objemom minimálne 250 ml. Podloženú nádobu musíte počas procesu odvápnovania viackrát vyprázdniť.



5. Podržte tlačidlo zap./vyp. stlačené cca 5 sekúnd.

6. Uvoľnite tlačidlo. Tlačidlo zap./vyp. a kontrolka svietia.



7. Znova stlačte tlačidlo zap./vyp. na spustenie odstránenia vodného kameňa. Spustí sa odstraňovanie vodného kameňa. Dodatočne bliká biele tlačidlo na výber kávy.

Kávovar načerpáva v 5-minútových intervaloch kvapalinu na odstránenie vodného kameňa do rúrok kávovaru. Do šálky pritom vytečie zakaždým cca 125 ml roztoku.

8. Po každom čerpaní vylejte vodu, aby podložená šálka nepretiekla.



Po ukončení zhasne biele tlačidlo na prípravu kávy a stredné tlačidlo na prípravu kávy svietia. Zaznejú 2 signálne tóny.

9. Vytiahnite nádržku na vodu rovno nahor. Dôkladne vyčistite nádržku na vodu podľa popisu v kapitole „Čistenie“ / odsek „Dôkladné čistenie nádržky na vodu raz za týždeň“. Teraz sa začne fáza preplachovania.

Fáza preplachovania

10. Pred spustením fázy preplachovania naplňte nádržku na vodu studenou vodou z vodovodu až po značku MAX.

11. Pod výstupný otvor kávy postavte prázdnu nádobu (min. 250 ml).



12. Na spustenie preplachovania stlačte blikajúce (prostredné) tlačidlo na výber kávy. Tlačidlo zap./vyp. a stredné tlačidlo na výber kávy blikajú.

13. Preplachuje sa cca 600 ml. Všímajte si podloženú nádobu a vyprázdnite ju skôr, ako pretečie.

14. Po ukončení zaznejú 3 signálne tóny, všetky tlačidlá bliknú 5x, kontrolka blikne 5x na červeno a kávovar sa automaticky prepne do režimu Standby. Tlačidlo zap./vyp., tlačidlá na výber kávy a kontrolka zhasnú. Odstránenie vodného kameňa je ukončené.

Pri dlhšom nepoužívaní

Ak nebude kávovar dlhšie používať, napr. keď odcestujete na dovolenku, odporúčame vám z hygienických dôvodov vypustenie vody z rúrok kávovaru. Postupujte pritom nasledujúcim spôsobom:



1. Stlačte tlačidlo zap./vyp., aby ste kávovar vyplli.

2. Pod výstupný otvor kávy postavte prázdnu nádobu.

3. Príp. sklopte páku nadol.

4. Vylejte nádržku na vodu a znovu ju zasuňte.

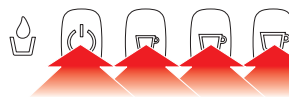

5. Podržte súčasne stlačené 3 tlačidlá na výber kávy a dodatočne zapnite kávovar spínačom zap./vyp.

6. Znova uvoľnite tlačidlá.

de

cs

pl

sk

hu

tr

ro

sl



Tlačidlo zap./vyp. bliká na červeno.

Čerpadlo vyčerpá zvyšok vody z rúrok kávovaru. Zastaví sa automaticky, akonáhle sa v nich nenachádza žiadna voda. Zvyšná voda vytečie do podloženej nádoby.

Zaznie signálny tón a stroj sa automaticky prepne do režimu Standby.

- 7. Na uvoľnenie tlaku zo systému vyklopte páku nahor. Pritom môže ešte odkvapkávať trochu vody.
- 8. Potom znova sklopte páku nadol, aby sa otvor na vloženie kapsuly uzatvoril.
- 9. Vyprázdňte odkvapkávaciu misku.

Ak budete chcieť neskôr znovu sprevádzkovať kávovar, postupujte podľa popisu v kapitole „Pred prvým použitím (vedenie do prevádzky)“.

Poruchy / pomoc

Kontrolka bliká na červeno a zaznie signálny tón.

Je nádržka na vodu prázdna?

- ▷ Naplňte nádržku na vodu čistou vodou.
- ▷ Stlačte jedno z tlačidiel na výber kávy. Čerpadlo sa spustí. Po naplnení rúrok vodou sa čerpadlo zastaví automaticky.
- ▷ Akonáhle svietia všetky tri tlačidlá na výber kávy, je kávovar znovu pripravený na použitie.

Vyklopili ste páku počas prípravy kávy nahor?

Proces prípravy kávy sa ihneď preruší.

- ▷ Znovu sklopte páku nadol.
- ▷ Na vypnutie signálneho tónu stlačte niektoré z tlačidiel na výber kávy.

Z výstupného otvoru kávy kvapká voda.

Pri nahrievaní sa objem vody v systéme zväčšuje. Preto kvapká voda z výstupného otvoru kávy.

Pri príprave kávy sa voda prečerpáva cez kapsulu pod vysokým tlakom. Ak následne pohybete pákou, dôjde k uvoľneniu tlaku a kávy. Je to dané systémom a nejde o žiadnu poruchu. Preto odoberajte šálku s čerstvo pripravenou kávou z odkvapkávacej mriežky až po úplnom vyklopení páky nahor.

V šálke je trochu kávovej usadeniny.

V šálke zostane vždy trochu kávovej usadeniny. Je to dané systémom a nejde o žiadnu poruchu.

Káva nie je dostatočne horúca.	Špeciálne pri káve espresso je množstvo kávy v pomere k šálke natoľko malé, že rýchlo vychladne. Predhrejte šálku: Naplňte šálku horúcou vodou a krátko pred použitím ju vylejte.
Kontrolka svieti trvalo na žltu.	Musíte odstrániť vodný kameň z kávovaru. Odstráňte vodný kameň v najbližších dňoch. Nečakajte dlhšie, pretože inak sa môže vytvoriť toľko vápenatých usadenín, že odstraňovač vodného kameňa nebude účinkovať. Na takéto poškodenie vzniknuté vlastným zavinením sa záruka nevzťahuje. Postupujte podľa popisu v kapitole „Odstránenie vodného kameňa“.
Páka sa nedá sklopiť nadol.	Skontrolujte, či nie je plný zberný zásobník kapsúl. Príp. ho vyprázdňte. Pri zaseknutej kapsule v otvore na vloženie kapsuly vyklopte páku úplne nahor a kapsulu pretlačte zhora nadol. Zdeformovanú kapsulu nepoužívajte opätovne.

Likvidácia

Likvidujte **obal** podľa pravidiel separovaného zberu. Využite na to miestne možnosti na zber papiera, lepenky a ľahkých obalov.



Prístroje označené týmto symbolom sa nesmú likvidovať spolu s domovým odpadom!

Máte zákonnú povinnosť likvidovať staré prístroje oddelene od domového odpadu. Informácie o zberných dvoroch, ktoré odoberajú staré prístroje bezplatne, vám poskytnie vaša obecná alebo mestská správa.

Technické údaje

Typ/model:	Cafissimo 313212
Číslo výrobku:	pozri kapitolu „Záruka“
Sieťové napätie:	220-240 V ~ 50 Hz
Výkon:	1500 W
Spotreba prúdu vo vypnutom stave:	0,04 W
Automatické vypínanie:	po cca 9 minútach
Trieda ochrany:	I
Tlak čerpadla:	max. 15 barov
Hladina akustického tlaku:	<70 dB(A)
Teplota prostredia:	+10 až +40 °C
Množstvá vody nastavené výrobcom:	Filtrovaná káva 125 ml Caffè crema 125 ml Espresso 40 ml
Made exclusively for:	Tchibo GmbH, Überseering 18, 22297 Hamburg, Germany, www.tchibo.sk



de

cs

pl

sk

hu

tr

ro

si

Záruka

Záruku poskytujeme na obdobie **36 mesiacov** od dátumu kúpy.
Tchibo GmbH, Überseering 18, 22297 Hamburg, Germany

V rámci záručnej doby opravíme bezplatne všetky materiálové alebo výrobné chyby. Predpokladom na poskytnutie záruky je predloženie dokladu o kúpe vystaveného spoločnosťou Tchibo alebo jedným z jej autorizovaných distribútorov. Táto záruka platí v rámci EÚ, Švajčiarska a Turecka.

Ak by sa napriek očakávaniam vyskytol nedostatok, obráťte sa na našich kolegov zo zákazníckeho servisu. Naši kolegovia vám radi pomôžu a dohodnú s vami ďalšie kroky.

Ak je potrebné výrobok zasláť, vyplňte prosím servisnú návratku. Zašlite ho spolu s kópiou dokladu o kúpe a dôkladne zabaleným výrobkom do nášho servisného strediska.

Záruka sa nevzťahuje na škody spôsobené nesprávnym používaním výrobku alebo nedostatočným odstraňovaním vodného kameňa, na diely podliehajúce rýchlemu opotrebeniu a ani na spotrebný materiál.

Tieto si môžete objednať na uvedenom telefónnom čísle.

V prípade, že ide o opravu výrobku, ktorá nie je klasifikovaná ako záručná, môžete si nechať opraviť výrobok v servisnom stredisku na vlastné náklady.

Táto záruka neobmedzuje práva na záruku vyplývajúce zo zákona.

Číslo výrobku



Číslo výrobku

Typ / Model

Číslo výrobku vášho kávovaru Cafissimo nájdete na typovom štítku na spodku jeho telesa.

Predtým ako prevrátite kávovar Cafissimo nabok,

vyberte nádržku na vodu, vytriahnite prednú zásuvku so zberným zásobníkom kapsúl a odkvapkávaciou miskou. Podklad chráňte vhodnou podložkou, pretože môže dôjsť k vytekaní zvyškovej vody alebo kávy.

Zákaznícky servis Cafissimo

 **0850 - 232 014**

(Cena hovoru z pevnej linky podľa miestnej tarify, pri mobilných operátoroch môže byť odlišná)

V pondelok až piatok v čase od 8:00 do 20:00 hod.

V sobotu od 8:00 do 16:00 hod.

E-Mail: cafissimo-service@tchibo.sk

Tartalom

- 61 Rendeltetés és működtetés helye
- 61 Megjegyzések az útmutatóhoz
- 62 Biztonsági előírások
- 64 Termékrajz
- 64 Kezelőfelület - a gombok funkciói
- 65 Üzembe helyezés - az első használat előtt
- 65 Nyomás csökkentése
- 66 A készülék átöblítése
- 66 Tökéletes aroma - tökéletes íz
- 66 Nagy / kis csésze vagy pohár aláállítás
- 67 Kávékészítés
- 68 A kávéerősség beállítása
- 69 Standby-üzemmód - készenléti üzemmód
- 69 Tisztítás
- 70 Vízkömentesítés
- 71 Ha hosszabb ideig nem használja a készüléket
- 72 Üzemzavar / Hibaelhárítás
- 73 Hulladékkezelés
- 73 Műszaki adatok
- 74 Jótállási jegy
- 121 Szervizlap

Rendeltetés és működtetés helye

A készüléket a következő felhasználási célokra tervezték:

- Filterkávé, Caffè Crema, eszpresszó és tea készítésére Tchibo márkájú kapszulákkal.

A készülék háztartásokban és háztartásokhoz hasonló helyeken használható, mint például

- üzletekben, irodákban vagy hasonló munkahelyi környezetben,
- mezőgazdasági telepeken,
- szállodák, motelek, reggeliztetők és más lakóegységek vendégei által.

A készüléket száraz, belső helyiségben helyezze el. Magas por- vagy páratartalmú környezetben való használatra nem alkalmas. A készülék +10 és +40 °C közötti környezeti hőmérsékleten használható.

Megjegyzések az útmutatóhoz

Figyelmesen olvassa el a biztonsági előírásokat, és az esetleges sérülések és károk elkerülése érdekében, csak az útmutatóban leírt módon használja a terméket. Őrizze meg az útmutatót, hogy esetleg később is át tudja olvasni. Amennyiben megválna a terméktől, az útmutatót is adja oda az új tulajdonosnak.

Az útmutatóban szereplő jelek:



Ez a jel sérülésveszélyre utal.



Ez a jel az elektromos áram használatából adódó sérülésveszélyre utal.

Figyelmeztető szavak:

A **VESZÉLY** szó esetleges súlyos sérülésekre és életveszélyre figyelmeztet.

A **VIGYÁZAT** szó sérülésekre vagy súlyos anyagi károokra figyelmeztet.

A **FIGYELEM** szó könnyebb sérülésekre vagy anyagi károokra figyelmeztet.



A kiegészítő információkat így jelöljük.



Biztonsági előírások



VESZÉLY gyermekek és a készülékek kezelésére korlátozott mértékben képes személyek esetében

- Gyermekek nem játszhatnak a készülékkel. A 8 éves kor alatti gyerekeket tartsa távol a készüléktől és a hálózati vezetéktől.
- Ezt a készüléket 8 évesnél idősebb gyerekek és olyan személyek, akiknek fizikai, szellemi vagy érzékeléssel kapcsolatos képességeik korlátozottak, illetve akik nem rendelkeznek kellő tapasztalattal vagy megfelelő ismeretekkel, csak felügyelet mellett vagy csak akkor használhatják a készüléket, ha annak biztonságos használatáról útmutatást kaptak, és az abból eredendő veszélyeket megértették.
- A készülék tisztítását gyermekek nem végezhetik, kivéve ha 8 évesnél idősebbek és a folyamat közben felügyelik őket. A készülék karbantartást nem igényel.
- Az előlő fiók, a kapszulagyűjtő és a csepegtetőtál a készülékbe történő behelyezésének megkönnyítésére ezek a részek mágnessel vannak ellátva. Ha valamelyik mágnes leválna, azokat tartsa távol a gyermekektől. Mágnesek lenyelése vagy belégzése esetén azonnal forduljon orvoshoz. A mágnesek összetapadása az emberi szervezetben súlyos sérüléseket okozhat.
- Úgy helyezze el a készüléket, hogy gyermekek ériék el.
- Ne engedje, hogy a csomagolóanyag gyermekek kezébe kerüljön. Többek között fulladásveszély áll fenn!

VESZÉLY elektromos áram következtében

- Soha ne merítse a készüléket, a hálózati csatlakozót és a hálózati vezetéket vízbe, mivel ellenkező esetben áramütés veszélye áll fenn. A hálózati csatlakozót soha ne fogja meg nedves kézzel. Ne használja a készüléket a szabadban.
- Soha ne használja a készüléket felügyelet nélkül.
- Csak olyan, szakszerűen beszerelt, védőérintkezővel ellátott csatlakozóaljzathoz csatlakoztassa a készüléket, amelynek hálózati feszültsége megegyezik a készülék műszaki adataival.
- A hálózati vezetéket nem szabad megtörni vagy összenyomni. Ügyeljen arra, hogy berendezési tárgyak élei és hőforrások ne rongálják meg.
- Ne használja a készüléket, ha azon, a hálózati vezetéken vagy a hálózati csatlakozón rongálódás látható, illetve ha a készülék leesett.
- Semmilyen változtatást ne hajtson végre a készüléken, a hálózati vezetéken vagy más részein. Elektromos készülékek javítását csak szakember végezheti, mivel szakszerűtlen javítások jelentős következményeket vonhatnak maguk után. A szükséges javításokat bízza szakemberre, vagy forduljon a kereskedőhöz.
- Húzza ki a hálózati csatlakozót a csatlakozóaljzathoz, ...
 - ... ha üzemzavar lép fel,
 - ... ha hosszabb ideig nem használja a készüléket,
 - ... mielőtt megtisztítja a készüléket.Mindig a hálózati csatlakozót húzza, ne a hálózati vezetéket.

- A készülék teljes árammentesítéséhez, húzza ki a hálózati csatlakozót a csatlakozóaljzatból.

VIGYÁZAT – forrázási és égési sérülések

- Használat közben, valamint közvetlenül használat után ne nyúljon a kávé kifolyónyíláshoz. Soha ne nyúljon a kifolyó kávéba.
- Használat közben ne hajtsa fel a kart, ne nyissa fel a kapszulatartó nyílását és ne húzza ki a kapszulagyűjtőt.

FIGYELEM – sérülésveszély vagy anyagi károk

- **Kizárólag eredeti Tchibo Cafissimo kapszulákat használjon.** Ne használjon más gyártótól származó, megrongálódott vagy eldeformálódott kapszulákat, és soha ne töltsön a készülékbe őrölt kávé vagy kávébabot, mert ezek megrongálják a készüléket. Ebben az esetben a szükséges javításra a garancia nem érvényes.
- Csak akkor használja a készüléket, ha a kapszulagyűjtő és a csepegtetőrács a helyén van.
- Mindig csak friss, hideg csap- vagy ivóvizet töltsön a víztartályba. Ne használjon szénsavas ásványvizet vagy más folyadékot.
- Vízkömentesítse a készüléket, amint a gép ezt kijelzi.
- A kapszulatartóban két tüske található. Amikor lenyomja a kart, ezek a tüskék mindkét oldalon kilyukasztják a kapszulát. Soha ne nyúljon bele a kapszulatartó nyílásába. Tartsa távol az ujját vagy más tárgyat a kapszulatartó nyílásától, miközben lehajtja a kart.

- A készüléket ne emelje fel a karnál fogva. Ha el szeretné mozdítani, a külső burkolatnál fogva emelje meg.
- A készüléket stabil, egyenes, jól megvilágított felületre helyezze, amely nedvességre és hőre nem érzékeny.
- Ne helyezze a készüléket tűzhelylapra, közvetlenül forró sütő vagy fűtőtest mellé, illetve hasonló helyekre, nehogy megolvadjon a burkolat.
- Úgy helyezze el a hálózati vezetéket, hogy senki se botolhasson meg benne. Ne hagyja, hogy a vezeték lelógjon a felület széléről, nehogy valaki leránthassa a készüléket.
- A mágnescsíkkal ellátott kártyákat, mint pl. hitelkártya, bankkártya stb. tartsa távol az elülső fióktól, a kapszulagyűjtőtől és a csepegtetőtől, illetve az azokba beszerelt mágnesektől. A kártyák megrongálódhatnak. Tartsa távol a mágnesektől a mágneses adattároló eszközöket és minden olyan készüléket is, amelyekre vagy amelyekre funkcióira a mágnesesség hatással lehet.
- A készülék csúszásgátló talpakkal rendelkezik. A konyhai munkalapokat különféle lakkokkal és műanyag rétegekkel vonják be, és a legkülönbözőbb ápolószerekkel kezelik. Ezért nem zárható ki teljesen, hogy ezen anyagok némelyike olyan alkotórészeket tartalmaz, amelyek megrongálják és felpuhítják a készülék talpait. Szükség esetén helyezzen csúszásgátló alátétet a készülék alá.
- A készüléket nem szabad 4 °C alatti hőmérsékletnek kitenni. A melegítőrendszerben lévő, maradék víz megfagyhat, és károkat okozhat.

de

cs

pl

sk

hu

tr

ro

si

Termékrajz

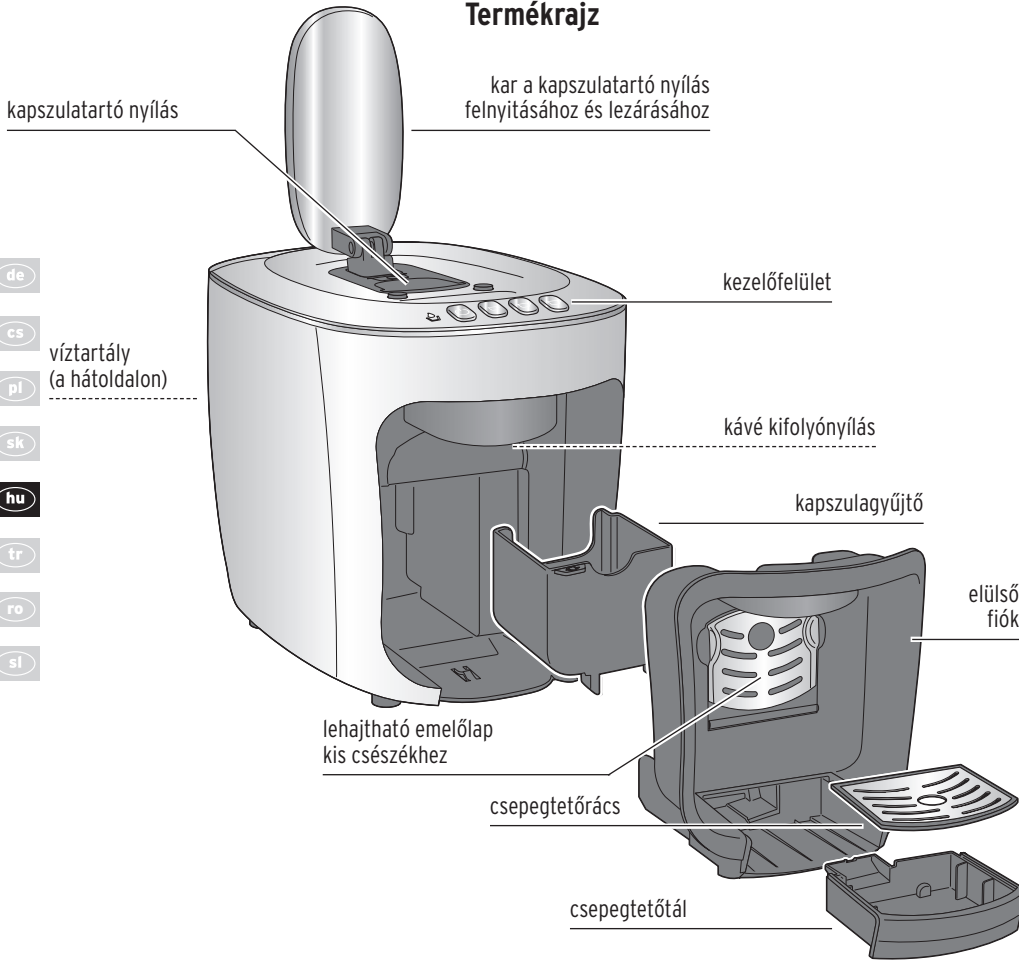

Kezelőfelület - a gombok funkciói

A gombok színe csak a készülék bekapcsolását követően válik láthatóvá.



kontroll-lámpa

- Pirosan villog (**üres a víztartály**)
- Sárgán világít (**vízkömentesíteni kell a készüléket**)



A készülék **be-/kikapcsolása**



Eszpresszó készítése
(kis fehér csésze a fekete kapszulához)



Caffè Crema készítése
(sárga csésze a sárga kapszulához)

Tea készítése
(Cafissimo tea kapszulák)



Filterkávé készítése
(kék csésze a kék kapszulához)

Üzembe helyezés - az első használat előtt

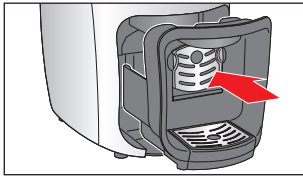

1. Bizonyosodjon meg arról, hogy a kapszula gyűjtő megfelelően be van-e helyezve az előlső fiókba. Az előlső fiókot ütközéssig be kell tolni, és a csepegtetőtálát is megfelelően be kell helyezni.



2. Töltse fel a víztartályt a MAX jelzésig friss, hideg csap-, illetve ivóvízzel.
 - Vagy hagyja benne a készülékben a víztartályt, és felhajtja a tetején található fedelet, és azon keresztül tölti bele a vizet, vagy ...

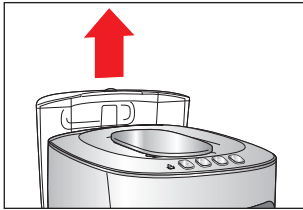

- ... kihúzza a víztartályt egyenesen felfelé, majd megtölti vízzel. Amikor újra visszateszi a víztartályt a készülékbe, ütközéssig nyomja le.

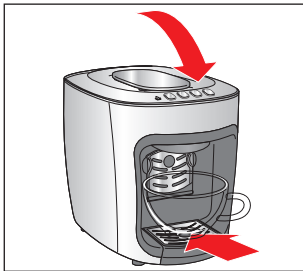

3. A kar legyen lehajtva. Ha szükséges hajtsa le.
4. Állítson egy üres csészét a kávé kifolyónyílása alá.

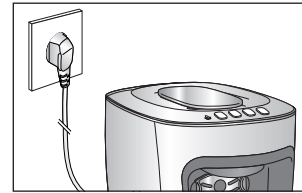

5. Csatlakoztassa a hálózati csatlakozót egy könnyen elérhető csatlakozóaljzathoz.



6. Nyomja meg a be-/kikapcsoló gombot. Egy rövid hangjelzés hallható. A be-/kikapcsoló gomb és a kávéválasztó gombok villognak.



7. **Nyomja meg a sárga kávéválasztó gombot.** A szivattyú működésbe lép. Amint a vezetékek feltöltődtek vízzel, a szivattyú automatikusan leáll. Egy kis mennyiségű víz folyik ki az aláhelyezett csészébe.



- A be-/kikapcsoló gomb és a kávéválasztó gombok villognak, a készülék melegszik a kávékészítéshez.

8. Öntse ki a vizet a csészéből, és öblítse át a készüléket 2-szer „A készülék átöblítése” fejezetben leírtak szerint. Ezt követően a készülék üzemkész.

Nyomás csökkentése



Minden egyes kávé elkészítése után hajtsa vissza a kart, hogy a kapszula leessen a gyűjtőbe, és nyomás távozhasson a rendszerből. Amennyiben nem használja a készüléket, a kapszulatartó nyílás lezárásához hajtsa le a kart.



A készülék átöblítése

A készülék üzembe helyezése után, vagy ha két napnál hosszabb ideig nem használta a készüléket, öblítse azt át. Ehhez főzzön le két csésze vizet (kapszula nélkül).



1. Töltse fel a víztartályt a MAX jelzésig friss, hideg csap-, illetve ivóvízzel.
2. Helyezzen egy csészét a kávé kifolyónyílás alá.
3. A kar legyen lehajtva. Adott esetben hajtsa le.
4. Kapcsolja be a készüléket.
5. Amint az összes gomb folyamatosan világít, nyomja meg a sárga kávéválasztó gombot. A szivattyú vizet juttat a vezetékrendszerbe, ami azt átöblíti, és végül a csészébe folyik.



6. Öntse ki a vizet.
7. Ismétlje meg a 2-6. lépéseket.
8. Végül ürítse ki a csepegtetőtálat:

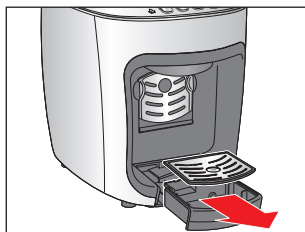

Ehhez húzza ki a csepegtetőtálat, és vegye le a csepegtetőrácsot.

Ürítse ki a csepegtetőtálat.

9. Helyezze vissza a készülékbe a csepegtetőtálat a behelyezett csepegtetőráccsal.

Tökéletes aroma - tökéletes íz

Csészénként egy kapszula

Minden kapszulában egy adag kávé található.

Teljes aroma

Csak akkor helyezze be a kapszulát, amikor szüksége van rá. A kapszulát a tükék a behelyezés után kilyukasztják. Ha nem használja fel azonnal, a kávé aromája elillan.

Csésze előmelegítése

Töltsön forró vizet a csészébe, amelyet röviddel a használat előtt kiönt belőle. Így a legfinomabb az eszpresszó, a Caffè Crema és a filterkávé.

A kávé erőssége

A kávé erősségét saját ízlése szerint, a vízmennyiség megváltoztatásával állíthatja be. Ez nagyon egyszerű, és „A kávéerősség beállítása” című fejezet szemlélteti.

Nagy / kis csésze vagy pohár aláállítása



Ha kisebb csészét használ, hajtsa le az emelőlapot az ábrázolt módon.

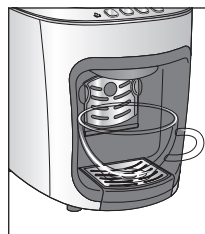

Nagyobb csészékhez hajtsa fel az emelőlapot.

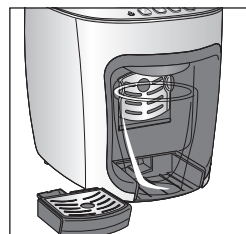

Poharakhoz és nagyobb csészékhez hajtsa fel az emelőlapot, és vegye ki a csepegtetőtálat.

Kávékészítés



1. A készülék bekapcsolásához nyomja meg a be-/kikapcsoló gombot. A be-/kikapcsoló gomb és a kávéválasztó gombok villognak, megkezdődik a felmelegítési folyamat.



Amint az összes gomb folyamatosan világít, a készülék készen áll a használatra. Egy rövid hangjelzés hallható.

- i** Felhevülés közben nyomás távozik a készülékből. Adott esetben egy kevés maradék víz távozhat a kávé kifolyónyílásból.

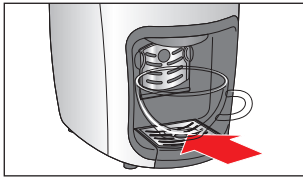

2. Most állítson egy csészét a kávé kifolyónyílása alá.

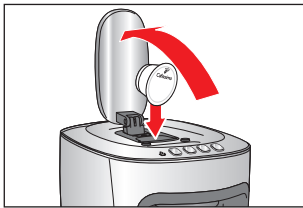

3. Hajtsa fel a kart ütközésig, és helyezzen be egy kapszulát az ábrázolt módon úgy, hogy a fedele előre nézzen.

A kapszulának sértetlennek kell lennie: **Ne** lyukassza ki és **ne** távolítsa el a fedelét, ne használjon eldeformálódott kapszulát!

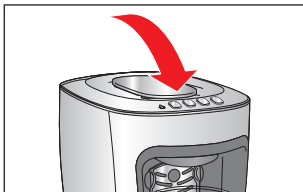

4. Hajtsa le teljesen a kart.

A kapszulát a tűskék az alján és a tetején kilyukasztják.

5. Nyomja meg a behelyezett kapszulának megfelelő kávéválasztó gombot. A kávékészítés folyamata automatikusan elkezdődik és befejeződik.



fekete kapszula (eszpresszó)



fehér kávéválasztó gomb



sárga kapszula (Caffè Crema)



sárga kávéválasztó gomb



kék kapszula (filterkávé)



kék kávéválasztó gomb



Eszpresszó és Caffè Crema esetén, mint a professzionális eszpresszó gépeknél, a készülék egy kis mennyiségű kávé előforráz, hogy az aromája optimálisan érvényesüljön. Ez a folyamat a kávéfőzés elején rövid megállásként észlelhető. A filterkávét, mint a szokványos kávéfőzőknél, előforrázás nélkül készüli.

Tipp: A kávé erősségét a vízmennyiség megváltoztatásával állíthatja be. További információt „A kávéerősség beállítása” című fejezetben talál.

Gyári beállítás a készülék vásárlásakor:

Eszpresszó kb. 40 ml | **Caffè Crema** kb. 125 ml | **Filterkávét** kb. 125 ml

- ▷ Ha idő előtt le szeretné állítani a kávékészítés folyamatát, nyomja meg még egyszer ugyanazt a kávéválasztó gombot a kávékészítés folyamata közben.

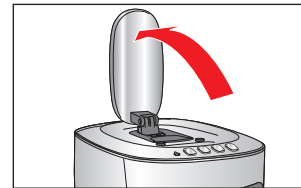

6. Mielőtt kiveti a csészét, hajtsa vissza a kart ütközésig.

A nyomás eltávozik a készülékből. Ekkor még némi kávé folyik ki a készülékből. A kapszula a kapszulagyűjtőbe esik.



A kávéerősség beállítása

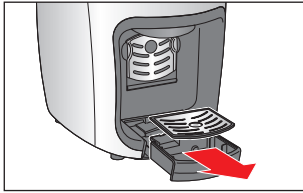

7. Használat után húzza ki a csepegtetőtálat, és öntse ki az abban összegyűlt vizet. A rendszer sajátossága, hogy minden kávékészítési folyamat után marad egy kevés víz és kávézacc a csepegtetőtálban.

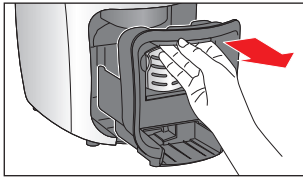

8. Az ábrázolt módon húzza ki az előlő fiókot a mélyedésbe nyúlva.

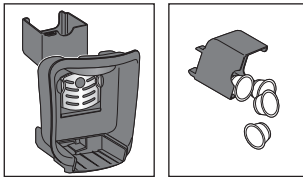

9. Vegye ki a kapszulagyűjtőt.
10. Naponta ürítse ki a kapszulagyűjtőt, illetve ha megtelt. Kb. 4 kapszula fér bele.



Ne hagyjon használt kapszulát a kapszulatartóban. Naponta ürítse ki a kapszulagyűjtőt. Ha egy kapszulát néhány napig a készülékben felejt, öblítse át a készüléket „A készülék átöblítése” című fejezetben leírtak szerint.

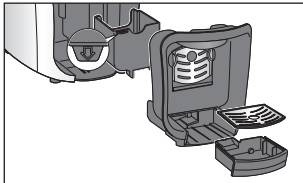

11. Végül tegye vissza az összes részt a készülékbe.
A kapszulagyűjtő behelyezésénél ügyeljen arra, hogy azt helyes irányba tegye be - a tartályon található nyíl az előlő fiók felé nézzen.

A kávé erősségét saját ízlése szerint a vízmennyiség megváltoztatásával állíthatja be. Ezt egy csésze kávé készítésénél alkalmazhatja vagy elmentheti a beállítást.

A kávéerősség beállítása az aktuális csészénél (mentés nélkül)

- ▷ Ha a kávé **túl gyenge**, állítsa meg korábban a víz átfolyását a villogó kávéválasztó gomb megnyomásával.
- ▷ Ha **túl erős** a kávé indítsa el újra a kávékészítést új kapszula behelyezése nélkül. Nyomja meg a gombot, amint a kívánt mennyiségű víz lefolyt.

Gyári beállítás a készülék vásárlásakor:

Eszpresszó kb. 40 ml | **Caffè Crema** kb. 125 ml | **Filterkávé** kb. 125 ml

A vízmennyiséget kb. 30 és 250 ml között lehet beállítani.

A kávéerősség állandó beállítása (mentés)

A kapszulához gyárilag beállított vízmennyiség tartósan módosítható.

Ezáltal úgy ihatja kedvenc kávéját, ahogyan Ön a legjobban kedveli.

Kávéfajtánként egy személyre szabott beállítás lehetséges:

egy az eszpresszóhoz (fehér csésze), egy a Caffè Cremahoz (sárga csésze) és egy a filterkávéhoz (kék csésze).

1. Járjon el úgy, mint a kávékészítésnél: Töltse meg a víztartályt, helyezzen be egy kapszulát, és állítson egy csészét a kifolyónyílás alá.
2. Most tartsa addig lenyomva a megfelelő kávéválasztó gombot, míg a kívánt kávémenyiség a csészébe nem folyt.
3. Amint elengedi a gombot, a mennyiség el van mentve.

Ha ez a beállítás nem felel meg az Ön ízlésének, változtassa meg azt egyszerűen a folyamat megismétlésével.

Tisztítás

Visszatérés a gyári beállításokhoz

Vissza lehet állítani az eredeti vízmennyiségeket.



1. Ha szükséges a készülék kikapcsolásához nyomja meg a be-/kikapcsoló gombot.



2. Tartsa lenyomva a bal és a jobb kávéválasztó gombot, majd nyomja meg a be-/kikapcsoló gombot.



- A 3 kávéválasztó gomb villog és visszavigazolásként egy hangjelzés hallatszik.

3. Engedje el a gombokat. Ezzel visszaállította a kapszulákhoz gyárilag beállított vízmennyiséget.

Standby-üzemmód - készenléti üzemmód

Ha kb. 9 percen keresztül nem nyomta meg az egyik gombot sem, a készülék automatikusan készenléti üzemmódba kapcsol. A be-/kikapcsoló gomb és a kávéválasztó gombok kialszanak. A készülék így alig fogyaszt áramot. Ez a funkció egyrészt biztonsági funkció, másrészt energiát takarít meg vele. Ajánlatos azonban minden használat után a be-/kikapcsoló gombbal készenléti üzemmódba kapcsolni a gépet.



A készülék teljes áramtalanításához, húzza ki a hálózati csatlakozót a csatlakozóaljzatból.



- ▷ A készülék ismételt bekapcsolásához nyomja meg a be-/kikapcsoló gombot.



VESZÉLY - életveszély áramütés következtében

- A készülék tisztítása előtt húzza ki a hálózati csatlakozót a csatlakozóaljzattól.
- Soha ne merítse a készüléket, a hálózati csatlakozót és a hálózati vezetékét vízbe vagy más folyadékba.
- A készüléket ne vízsugár alatt tisztítsa, hanem a következőkben leírt módon.

FIGYELEM - anyagi károk

A termék tisztításához ne használjon maró vegyszert, illetve agresszív vagy súroló hatású tisztítószert.

A burkolat tisztítása

- ▷ A burkolatot egy puha, nedves ruhával törölje le.
- ▷ Szükség esetén a kapszulagyűjtő rekeszét is törölje ki egy puha, nedves ruhával.

Naponta öblítse ki a víztartályt

- ▷ Naponta öblítse ki a víztartályt folyó víz alatt. Ezáltal elkerülhető, hogy vízkő vagy más maradványok eltömítsék a víztartály alján található szűrőt.

A víztartály alapos tisztítása hetente egyszer

A víztartályt ajánlott hetente egyszer megtisztítani.

- ▷ Mosogassa el a víztartályt meleg, mosogatószeres vízben. Majd alaposan öblítse ki folyó víz alatt, és törölje szárazra. A víztartály mosogatógépben nem tisztítható.

de

cs

pl

sk

nu

tr

ro

si

Vízkömentesítés

A kapszulagyűjtő, a csepegtetőtál és -rács tisztítása

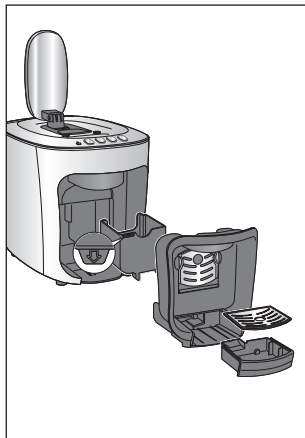

1. Húzza ki a csepegtetőtálát.
2. Vegye ki a csepegtetőrácsot a csepegtetőtálból, és ürítse ki a csepegtetőtálát.
3. Húzza ki az előlő fiókot, és vegye ki a kapszulagyűjtőt.
4. Ürítse ki a kapszulagyűjtőt.
5. Mosogassa el az egyes részeket kímélő mosogatószerrel. Általában törölje szárazra őket. Minden egyes részt (a készülék kivételével) a mosogatógépben is el lehet mosni.
6. Végül helyezze vissza az összes részt a készülékbe.

Emelőlap tisztítása

A könnyebb tisztítás érdekében az emelőlap levehető.



3. Tisztítsa meg az emelőlapot a mosogatógépben vagy kézzel, majd alaposan törölje szárazra.

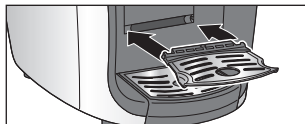

4. Helyezze vissza az emelőlapot a bal oldalon a tartóba, és a jobb oldalon nyomja be a vajat az ábrázolt módon.



Ha a kontroll-lámpa sárgán világít, vízkömentesíteni kell a készüléket. A következő napok folyamán hajtsa végre a vízkömentesítést. Ne várjon sokkal tovább, mert különben annyi vízkő képződhet, hogy a vízkömentesítő szer már nem hat. **A vízkömentesítés folyamata kb. 25 percig tart.**



A vízkömentesítés folyamatát nem lehet megszakítani. Amennyiben mégis megszakadt volna a vízkömentesítés folyamata (pl. áramszünet következtében), a készülék következő bekapcsolásánál, be kell fejezni. A készülék addig le van blokkolva és nem használható.

FIGYELEM - anyagi károk vízkőlerakódás miatt

- **Vízkömentesítse a készüléket, amint ez a kijelzőn látható lesz** (kb. 50 l után). Ez meghosszabbítja a készülék élettartamát, és energiát takarít meg.
- Ne használjon hangyasav alapú vízköoldót.
- Olyan, kereskedelmi forgalomban kapható, folyékony vízköoldót használjon, amelyet kávé- és eszpresszógépekhez gyártanak. Más szerek kárt okozhatnak a készülék anyagában és/vagy hatástalanok lehetnek.

Tipp: Vízkömentesítő szer: Mi a durgol® swiss espresso® vízkömentesítő szert ajánljuk, amely megvásárolható minden Tchibo üzletben és a szakkereskedésekben.

Tegye a következőket:



1. Ha szükséges a készülék kikapcsolásához nyomja meg a be-/kikapcsoló gombot.

Durgol® swiss espresso® használata:

- ▷ Vegye ki a víztartályt a készülékből és töltsön bele egy adag (125 ml) durgol® swiss espresso®-t az üres víztartályba. Töltse fel vízzel a MAX jelzésig. Helyezze vissza a tartályt.

de

cs

pl

sk

hu

tr

ro

si

▷ Ha másik vízközdő szert használ, vegye figyelembe a gyártó útmutatásait. Töltse be a vízközdő szert a MAX jelzésig. Helyezze vissza a tartályt.

2. Hajtsa le a kart.
3. Szükség esetén vegye ki a csepegtetőtálat.
4. Helyezzen egy legalább 250 ml űrtartalmú edényt a kifolyónyílás alá.

Az edényt a vízkömentesítés folyamata közben többször ki kell üríteni.



5. Tartsa lenyomva a be-/kikapcsoló gombot kb. 5 másodpercig.



6. Engedje el a gombot. A be-/kikapcsoló gomb és a kontroll-lámpa világítanak.

7. A vízkömentesítés indításához nyomja meg a újra a be-/kikapcsoló gombot. A vízkömentesítés folyamata megkezdődik. Emellett a fehér kávéválasztó gomb is villog.

A készülék 5 perces időközönként pumpál vízközdő szert a vezetékrendszerbe. Közben minden alkalommal kb. 125 ml folyik a tartályba.

8. Minden pumpálás után öntse ki a vizet, hogy az aláhelyezett tartály ne telítődjön túl.



A folyamat befejeztével kialszik a fehér kávéválasztó gomb és a középső kávéválasztó gomb világít. 2 hangjelzés hallatszik.

9. Egyenesen felfelé húzva emelje ki a víztartályt. Alaposan tisztítsa meg a víztartályt, a „Tisztítás” fejezet „A víztartály alapos tisztítása hetente egyszer” részben leírtak szerint. Most megkezdődik az öblítési fázis.

Öblítési fázis

10. Az öblítési fázishoz töltsse fel a víztartályt a MAX jelzésig hideg csapvízzel.

11. Helyezzen egy üres (legalább 250 ml-es) edényt a kifolyónyílás alá.



12. Nyomja meg a középső kávéválasztó gombot az átöblítés elindításához. A be-/kikapcsoló gomb és a középső kávéválasztó gomb villog.

13. Kb. 600 ml lesz átöblítve. Ügyeljen az aláállított tartályra és ürítse ki, mielőtt túlfolyik.

14. A folyamat befejeztével 3 hangjelzés hallható, minden gomb 5-ször villog, a kontroll-lámpa 5-ször pirosan villog, és a készülék automatikusan készenléti üzemmódba kapcsol. A be-/kikapcsoló gomb, a kávéválasztó gombok és a kontroll-lámpa kialszanak. A vízkömentesítés befejeződött.

Ha hosszabb ideig nem használja a készüléket

Ha a készüléket hosszabb ideig nem használja, például ha elutazik, higiéniai okokból ajánljuk, hogy a vizet távolítsa el a készülék vezetékrendszeréből. Tegye a következőket:



1. Ha szükséges a készülék kikapcsolásához nyomja meg a be-/kikapcsoló gombot.

2. Helyezzen egy tartályt a kávé kifolyónyílás alá.
3. Hajtsa le szükség esetén a kart.
4. Ürítse ki a víztartályt, és helyezze ismét vissza a készülékbe.

de

cs

pl

sk

hu

tr

ro

si



5. Tartsa lenyomva egyszerre a 3 kávéválasztó gombot, és nyomja meg a be-/kikapcsoló gombot is.

6. Engedje el ismét a gombokat.

A be-/kikapcsoló gomb pirosan villog.

A szivattyú eltávolítja a maradék vizet a készülék vezetérendszeréből. A pumpálás automatikusan leáll, amikor már nincs víz a készülék vezetérendszerében. A maradék víz a kifolyónyílás alá helyezett edénybe folyik.

Egy hangjelzés hallható, és a készülék automatikusan készenléti üzemmódba kapcsol.



7. Hajtsa vissza a kart, hogy nyomás távozhasson a készülékből. Közben még kevés víz csöpög a készülékből.

8. Ismét hajtsa le a kart, hogy a kapszulatartó nyílása le legyen zárva.

9. Űrítse ki a csepegtetőtálát.

Ha a készüléket később újra üzembe szeretné helyezni, járjon el az „Üzembe helyezés - az első használat előtt” fejezetben leírtak szerint.

Üzemzavar / Hibaelhárítás

A kontroll-lámpa pirosan villog és egy hangjelzés hallható.

Üres a víztartály?

- ▷ Töltse fel a víztartályt friss vízzel.
- ▷ Nyomja meg valamelyik kávéválasztó gombot. A szivattyú működésbe lép. Amint a vezetékek megteltek vízzel, a szivattyú automatikusan leáll.
- ▷ Amint a kávéválasztó gombok állandó fényvel világítanak, a készülék üzemkész.

Kávékészítés közben felhajtotta a kart?

A kávékészítés folyamata azonnal leáll.

- ▷ Hajtsa le ismét a kart.
- ▷ Nyomja meg valamelyik kávéválasztó gombot, hogy kikapcsolja a hangjelzést.

Víz csepeg a kifolyónyílásból.

Felmelegedéskor a víz a rendszerbe kerül, ami csepegést okozhat. Ebből kifolyólag kevés víz csepeg a kávé kifolyónyílásból.

A készülék működése során a vizet nagy nyomással préseli át a kapszulán. Ha ezt követően mozgatja a kart, nyomás távozik a készülékből, és kávé folyik ki. Az említett jelenségek a rendszer sajátosságai, és nem jelentenek problémát. Ezért csak akkor vegye el a frissen elkészített kávé a csepegtetőtáláról, miután a kart teljesen felhajtotta.

Kávészacc a csészében.

A csészében mindig marad egy kis kávézacc. Ez a rendszer sajátossága, és nem jelent problémát.

Nem elég forró a kávé.	Különösen az eszpresszónál olyan csekély a kávémenyiség aránya a csészéhez képest, hogy az gyorsab kihűl. Melegítse elő a csészét: Töltsön forró vizet a csészébe, amelyet röviddel a használat előtt kiönt belőle.
A kontroll-lámpa folyamatosan sárgán világít.	A készüléket vízkömentesíteni kell. A következő napok folyamán hajtja végre a vízkömentesítést. Ne várjon sokkal tovább, mert különben annyi vízkő képződhet, hogy a vízkömentesítő szer már nem hat. Egy ilyen, saját hibából eredő hiba miatt nem érvényes a garancia. A „Vízkömentesítés” fejezetben leírtak szerint járjon el.
A kart nem lehet lenyomni.	Ellenőrizze a kapszulagyűjtőt, hogy nem telt-e meg. Szükség esetén ürítse ki. Amennyiben a kapszula beszorult a nyílásba, hajtja hátra teljesen a kart, és felülről lefelé tolja át a kapszulát. A deformált kapszulát ne használja fel ismét.

Hulladékkezelés

A **csomagolóanyagok** eltávolításakor ügyeljen a szelektív hulladékgyűjtésre. Papír, karton és könnyű csomagolóanyagok eltávolításához használja a helyi gyűjtőhelyeket.



Ezzel a jellel ellátott **készülékek** nem kerülhetnek a háztartási hulladékba!

Önt törvény kötelezi arra, hogy régi, nem használatos készülékét a háztartási hulladéktól különválasztva, hulladékgyűjtőben helyezze el. Régi készülékeket díjmentesen átvevő gyűjtőhelyekkel kapcsolatban az illetékes települési vagy városi hivataltól kaphat felvilágosítást.

Műszaki adatok

Típus / Modell:	Cafissimo 313212
Cikkszám:	lásd a „Jótállási jegy” című fejezetet
Hálózati feszültség:	220–240 V ~ 50 Hz
Teljesítmény:	1500 watt
Energiafelhasználás kikapcsolt állapotban:	0,04 watt
Automatikus kikapcsolás funkció:	kb. 9 perc
Érintésvédelmi osztály:	I
Szivattyú nyomás:	max. 15 bar
Hangnyomásszint:	<70dB(A)
Környezeti hőmérséklet:	+10 és +40 °C között
Vízmenyiség gyári beállításai:	Filterkávé 125 ml Caffè Crema 125 ml Eszpresszó 40 ml
Made exclusively for:	Tchibo GmbH, Überseering 18 22297 Hamburg, Germany www.tchibo.hu



de

cs

pl

sk

hu

tr

ro

si

Jótállási jegy

Ezt a terméket a legújabb gyártási eljárásokkal állították elő, és szigorú minőségellenőrzésnek vetették alá. A Tchibo Budapest Kft. (a továbbiakban: „Forgalmazó”) garanciát vállal a termék kifogástalan minőségéért.

JÓTÁLLÁSI FELTÉTELEK:

A Forgalmazó – az egyes tartós fogyasztási cikkekre vonatkozó kötelező jótállásról szóló 151/2003 (IX. 22.) Kormányrendelet alapján – fogyasztói szerződés keretében általa értékesített, jelen jótállási jegyen feltüntetett, új tartós fogyasztási cikkre **36 hónap időtartamra kötelező jótállást vállal**. A kötelező jótállás 36 hónapos időtartama a fogyasztási cikk fogyasztó részére történő átadásával, vagy ha az üzembe helyezést a Forgalmazó illetve megbízottja végzi, az üzembe helyezése napjával kezdődik. A kötelező jótállás Magyarország közigazgatási területén érvényes.

A jótállási igény **a jótállási jeggyel** érvényesíthető (151/2003. (IX. 22.) Kormányrendelet 4. §. (1)).

A jótállási jogokat a fogyasztási cikk tulajdonosa érvényesítheti, feltéve, hogy fogyasztónak minősül. (A Ptk. 685 § d) pontja alapján fogyasztó a gazdasági vagy szakmai tevékenység körén kívül eső célból szerződést kötő személy.)

A 49/2003. (VII. 30.) GKM rendelet 2. §-a értelmében, amennyiben a fogyasztó bemutatja **az ellenérték megfizetését igazoló bizonylatot**, úgy a fogyasztói szerződés megkötését bizonyítottnak kell tekinteni. A Forgalmazó kéri a Tisztelt Vásárlókat, hogy a jótállási igények zökkenőmentes érvényesítése érdekében az ellenérték megfizetését igazoló bizonylatot feltétlenül őrizzék meg!

A Forgalmazó kéri továbbá a Vásárlókat, hogy a készülék használatba vétele előtt figyelmesen olvassák végig a használati (kezelési) útmutatót.

A Vásárló jótálláson és szavatosságon alapuló jogai:

Polgári Törvénykönyvről szóló 1959. évi IV. törvény („Ptk.”), valamint az egyes tartós fogyasztási cikkekre vonatkozó kötelező jótállásról szóló 151/2003. (IX. 22.) Kormányrendelet, továbbá a fogyasztói szerződés keretében érvényesített szavatossági és jótállási igények intézéséről szóló 49/2003. (VII. 30.) GKM rendelet szabályozza.

A jelen jótállási jegyre foglalt kötelező jótállás a Vásárlók törvényből eredő szavatossági és egyéb jogait nem érinti. A Forgalmazó tájékoztatja a Tisztelt Vásárlókat, hogy meghibásodás esetén a készüléket be lehet küldeni javításra. A beküldéssel kapcsolatos kérdésekkel, kérjük forduljanak az ügyfélszolgálathoz:

Cafissimo Ügyfélszolgálat



06 40-102 450

(helyi vezetékes díjszabással hívható, mobiltelefon díjszabása ettől eltérhet)

Hétfő - péntek: 8:00 - 20:00 Szombat: 08:00 - 16:00

E-mail: cafissimo-service@tchibo.hu

A termék kicserélése esetén a jótállási idő újrakezdődik.

A Ptk. 306. §-ának (1) bekezdése b) pontja szerint, ha a fogyasztónak sem kijavításra, sem kicserélésre nincs joga, vagy ha a kötelezett a kijavítást, illetve a kicserélést nem vállalta, vagy e kötelezettségének a Ptk. 306. §-ának (2) bekezdésében foglalt feltételekkel nem tud eleget tenni - választása szerint - megfelelő árszállítást igényelhet vagy elállhat a szerződéstől, mely esetben a fogyasztónak a kifizetett vételár visszajár.

A 151/2003. (IX.22) Kormányrendelet 7. §-a szerint, ha a fogyasztó a fogyasztási cikk meghibásodása miatt a vásárlástól (üzembe helyezéstől) számított három munkanapon belül érvényesít csereigényt, a forgalmazó nem hivatkozhat a Ptk. 306. §-a (1) bekezdésének a) pontja értelmében aránytalan többletköltségre, hanem köteles a fogyasztási cikket kicserélni, feltéve, hogy a meghibásodás a rendeltetésszerű használatot akadályozza.

A vásárlónak a jótálláson alapuló igénye érvényesítésével kapcsolatos nyilatkozatát a kereskedőhöz kell intéznie.

A nem rendeltetésszerű használat elkerülése érdekében a termékhez használati (kezelési) útmutatót mellékelünk. Kérjük, hogy az abban foglaltakat, saját érdekében tartsa be, mert a használati útmutatótól eltérő használat, kezelés folytán bekövetkezett hiba esetén a készülékért jótállást nem vállalunk. Nem vonatkozik a jótállás a kopásnak kitett részekre, a vízkő okozta károokra és a felhasználásra kerülő anyagokra sem. A kötelező jótállás megszűnését eredményezi a szakszerűtlen szerelés és üzembe helyezés, a jótállási időn belül történő illetéktelen beavatkozás.

A jelen jótállás nem korlátozza a törvényben előírt szavatossági jogokat.

Kérjük, a jótállási jegyet nyomtatott betűkkel töltsse ki!

Termék megnevezése

Jótállás kezdete

Gyártó:

Tchibo GmbH
Überseering 18
22297 Hamburg
NÉMETORSZÁG

Importőr:

Tchibo GmbH
Überseering 18
22297 Hamburg
NÉMETORSZÁG

Forgalmazó:

Tchibo Budapest Kft.
2040 Budaörs
Neumann János u. 1.
MAGYARORSZÁG

Cikkszám

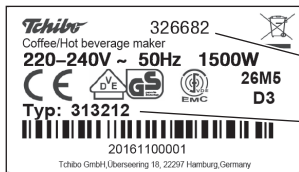

cikkszám

típus / modell

A Cafissimo cikkszám a készülék alján található típustáblán található.

Mielőtt oldalra fordítaná a Cafissimo készüléket, vegye ki a víztartályt, és

húzza ki az elülső fiókot a kapszulagyűjtővel és a csepegtetőtállal. A munkafelület megóvása érdekében helyezzen alá egy alátétet, mivel maradék kávé vagy víz csöpöghet a készülékből.

de

cs

pl

sk

hu

tr

ro

si

İçindekiler

- 76 Kullanım amacı ve kullanım yeri
- 76 Bu kılavuza dair
- 77 Güvenlik uyarıları
- 79 Genel bakış
- 79 Kumanda alanı – Düğme fonksiyonları
- 80 Çalıştırma - ilk kullanımdan önce
- 80 Basıncı hafifletme
- 81 Makinenin içini yıkama
- 81 En iyi aroma- en iyi tat
- 81 Büyük / küçük fincan veya bardak yerleştirme
- 82 Kahve hazırlama
- 83 Kahvenin yoğunluğunu ayarlama
- 84 Standby modu - uyku modu
- 84 Temizleme
- 85 Kireç giderme
- 86 Uzun zaman kullanılmadığında
- 87 Sorun / Çözüm
- 88 İmha etme
- 88 Teknik bilgiler
- 89 Garanti belgesi
- 90 Garanti şartları
- 119 Servis Formu

Kullanım amacı ve kullanım yeri

Makine aşağıdaki kullanım amaçları için tasarlanmıştır:

• Tchibo marka kapsüllerle Filtre kahve, Caffè Crema, Espresso ve çay hazırlama.

Bu makine ev veya ev benzeri yerlerde kullanılmak için ön görülmüştür, örneğin

- küçük dükkanlar, ofisler vb. çalışma ortamlarında,
- çiftliklerde,
- kahvaltılık evlerinde veya otellerde müşterilerin kullanımını için.

Makineyi kuru olan kapalı bir mekana yerleştirin. Aşırı nem ve toz olmamasına dikkat ediniz. Makine + 10 ila + 40°C arasında olan çevre sıcaklıklarında kullanım için tasarlanmıştır.

Bu kılavuza dair

Güvenlik uyarılarını dikkatle okuyun. Kaza sonucu ortaya çıkabilecek yaralanmaları ve hasarları önlemek için makineyi yalnızca bu kullanım kılavuzunda belirtildiği şekilde kullanın. Gerekliğinde tekrar okumak üzere bu kılavuzu saklayın.

Bu makine başkasına devredildiğinde, bu kılavuz da beraberinde verilmelidir.

Kullanım kılavuzundaki işaretler:



Bu işaret yaralanma tehlikelerine karşı uyarır.



Bu işaret elektrik sonucu yaralanma tehlikelerine karşı uyarır.

İşaret sözcükleri:

TEHLİKE olası ciddi yaralanmalara ve hayati tehlikeye karşı uyarır,

UYARI olası yaralanmalara ve ciddi maddi hasarlara karşı uyarır,

DİKKAT olası hafif yaralanmalara ya da maddi hasarlara karşı uyarır.



Ek bilgiler bu işaretle gösterilmiştir.

Güvenlik uyarıları



Elektronik cihaz kullanım kabiliyeti kısıtlı olan yetişkinler ve çocuklar için TEHLİKE

- Çocuklar bu cihaz ile oynayamaz. 8 yaşından küçük çocukları cihazdan ve elektrik kablosundan uzak tutun.
- Bu cihaz 8 yaşından büyük çocuklar ve fiziksel, sezgisel veya ruhsal yetenek ve tecrübesizlik veya bilgisizlik nedeniyle güvenli kullanım sağlayamayan yetişkinler tarafından sadece denetlendikleri veya güvenli kullanım hakkında talimat aldıkları ve bundan dolayı oluşabilecek tehlikeleri anladıkları durumda kullanılabilir.
- Çocukların cihazı temizlemesine izin verilmez, fakat çocuk 8 yaşından büyük ise ve bir yetişkin tarafından gözetiliyor ise, bu bir istisna teşkil eder. Cihaz bakım gerektirmez.
- Ön çekmecenin, kapsül haznesinin ve damlama kabının cihaz içerisine yerleştirilmesini kolaylaştırmak için bu parçalar mıknatıslarla donatılmıştır. Yerleştirilmiş mıknatıslardan birinin çözülmesi halinde çocukları uzak tutun. Mıknatısların yutulması ya da solunması halinde derhal bir hekime başvurun. Mıknatısların insan vücudundaki bağlantısı ciddi yaralanmalara yol açabilir.
- Makineyi çocukların erişemeyeceği bir yere yerleştirin.
- Çocukları ambalaj malzemesinden uzak tutun. Aksi takdirde boğulma tehlikesi vardır!

Elektriğin sebep olabileceği TEHLİKELER

- Makineyi, fişini veya elektrik kablosunu asla suya daldırmayın, aksi takdirde elektrik çarpması tehlikesi oluşur. Elektrik fişini asla ıslak ellerle tutmayın. Makineyi açık havada kullanmayın.
- Kahve makinesini asla gözetimsiz çalıştırmayın.
- Makineyi sadece bağlantısı talimatlara uygun olarak yapılmış ve makinenin teknik bilgilerindeki şebeke gerilimi ile aynı gerilime sahip olan topraklı bir prize takın.
- Elektrik kablosu bükülmemeli veya sıkışmamalıdır. Isı kaynaklarından ve sivri kenarlardan uzak tutun.
- Makine yere düştüyse, elektrik kablosunda veya fişte hasar varsa makineyi kullanmayın.
- Üründe, elektrik kablosunda veya diğer parçalarda değişiklik yapmayın. Elektrikli cihazlar, usulüne uygun olmayan onarımlar sonucu ciddi yaralanma ve hasarlara neden olabileceğinden, sadece elektrik konusunda uzman kişiler tarafından onarılmalıdır. Bundan dolayı onarım çalışmalarını sadece bir yetkili serviste veya servis merkezimizde yaptırın.
- Aşağıdaki durumlarda elektrik fişini prizden çekin:
 - ... bir arıza meydana geldiyse,
 - ... makine uzun süre kullanılmıyorsa,
 - ... makineyi temizlemeden önce.Kablodan değil, daima elektrik fişinden tutarak çekin.
- Makinenin bağlantısını elektrik beslemesinden tamamen ayırmak için, elektrik fişini prizden çıkarın.

de

cs

pl

sk

hu

tr

ro

si

Haşlanma/yanma UYARISI

- Kullanım sırasında ya da sonrasında kahve çıkış deliğine dokunmayın. Delikten akmakta olan kahve ile temas etmekten kaçınınız.
- Çalışma esnasında kolu yukarı kaldırmayınız, kapsül doldurma deliğini kapalı tutunuz ve kapsül haznesini dışarı çekmeyiniz.

Yaralanmalara ve maddi hasarlara karşı DİKKAT

- **Sadece orijinal Tchibo Cafissimo kapsülleri kullanınız.** Diğer üreticilerin kapsüllerini, hasar görmüş veya deforme olmuş kapsülleri kullanmayınız ve asla haznesiz kahve doldurmayınız, bu makineye zarar verebilir. Bu durumda onarım, garanti kapsamına dahil edilmez.
- Makineyi, sadece içine kapsül haznesi ve önüne damlama ızgarası yerleştirilmiş şekilde kullanınız.
- Su haznesine sadece taze veya soğuk musluk suyu veya içme suyu doldurun. Gazlı maden suyu veya başka sıvılar kullanmayınız.
- Göstergede belirtildiğinde makinenin kirecinin giderilmesini sağlayınız.
- Kapsül girişinde iki iğne bulunur. Kol aşağıya doğru bastırıldığında bu iki iğne kapsülü iki yönden deler. Kapsül girişine kesinlikle dokunmayınız. Kolu aşağıya bastırırken, parmaklarınızı veya nesnelere kapsül girişinden uzak tutunuz.
- Makineyi koldan tutarak kaldırmayınız. Makineyi oynatmak için dış gövdeden tutunuz.

- Makineyi, nem ve ısıya duyarlı olmayan, iyi ışıklandırılmış sağlam, düz bir yüzeye yerleştiriniz.
- Gövdenin erimemesi için, makineyi bir ocağın üzerine, doğrudan sıcak bir fırının ve benzeri bir ısı kaynağının yanına yerleştirmeyiniz.
- Elektrik kablosunu, kimsenin takılıp düşmeyeceği bir şekilde yerleştiriniz. Makinenin aşağıya çekilmesini önlemek için elektrik kablosunu bir kenardan aşağıya doğru sarkıtmayınız.
- Kredi kartları, EC kartları vs. gibi manyetik şeritli kartları ön çekmeceden, kapsül haznesinden ve damlama kabından veya içerisindeki entegre mıknatıslardan uzak tutunuz. Kartlar hasar görebilir. Manyetik hafıza ürünlerini ve manyetik alandan etkilenebilecek veya fonksiyonu olumsuz yönde etkilenebilecek bütün cihazları uzak tutunuz.
- Makinede kaydırmaz ayaklar bulunur. Çalışma yüzeyleri çeşitli cilalar ve kimyevi maddelerle kaplanır ve bunlar için değişik bakım maddeleri kullanılır. Bu nedenle, makine ayaklarının bu maddelerin içerdiği bazı maddeler tarafından zarar görebilmesi ve plastiğın yumuşaması olasılığı bulunur. Her ihtimale karşı makinenin altına kaymayı önleyen bir altlık koyunuz.
- Makine, 4°C'den soğuk sıcaklık koşullarına maruz bırakılmamalıdır. Isıtma sisteminde kalan su donup hasar verebilir.

Genel bakış

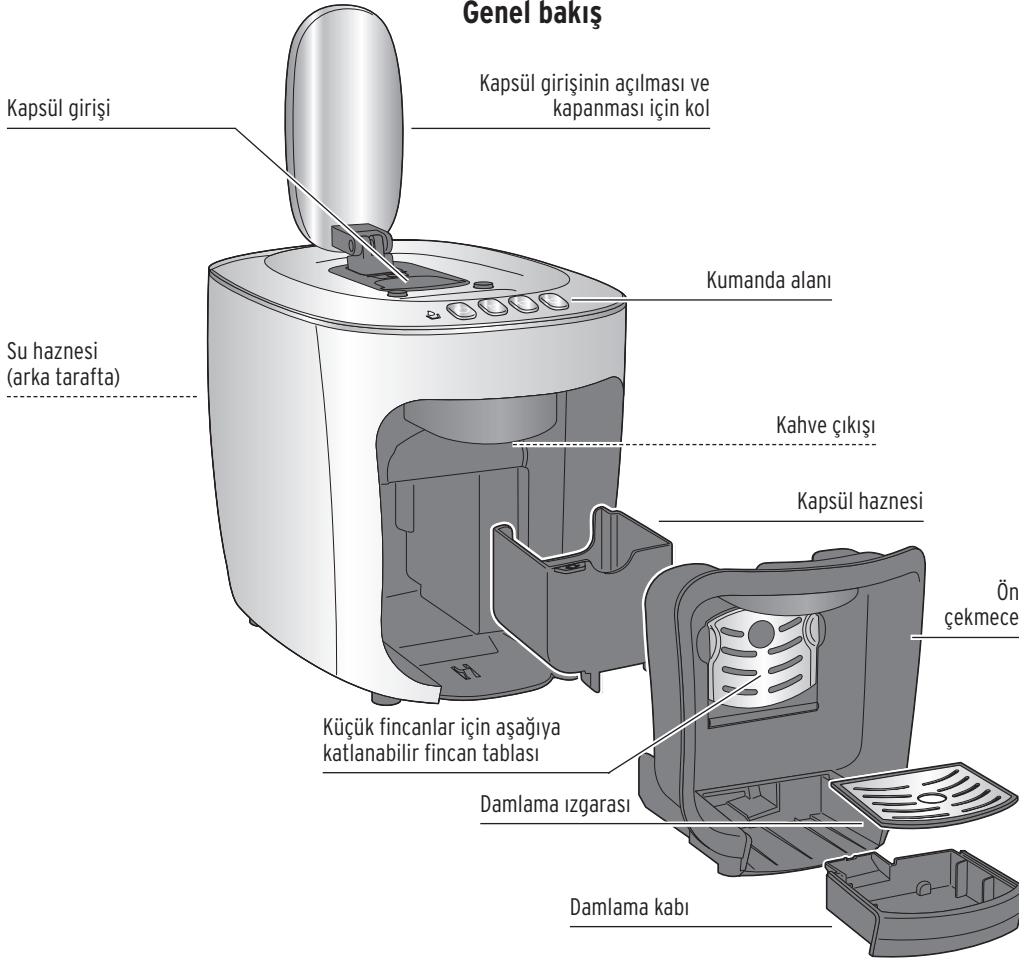

Kumanda alanı – Düğme fonksiyonları

Düğmelerin renkleri sadece makine açık olduğunda görünür.



Kontrol lambası

- Kırmızı yanıp söner (**Su haznesi boş**)
- Sarı yanıp söner (**Makinenin kireci giderilmelidir**)

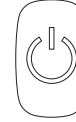

Makinayı **açma/kapama**



Espresso hazırlama

(siyah kapsüller için küçük beyaz fincan)



Caffè Crema hazırlama

(sarı kapsüller için sarı fincan)

Çay hazırlama

(Cafissimo çay kapsülleri)



Filtre kahve hazırlama

(mavi kapsüller için mavi fincan)

de

cs

pl

sk

hu

tr

ro

si

Çalıştırma - ilk kullanımdan önce

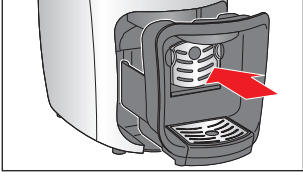

1. Kapsül haznesinin ön çekmeceye doğru şekilde yerleştirilmiş olmasını sağlayın. Ön çekmece sonuna kadar itilmiş ve damlama kabı doğru şekilde yerleştirilmiş olmalıdır.



2. Su haznesini MAX işaretine kadar taze, soğuk çeşme suyu veya içme suyu ile doldurun.
- Su haznesini makinede yerleşmiş şekilde bırakarak üstte su haznesindeki kapağı açıp suyu su haznesinin doldurma deliğinden doldurabilir ya da ...

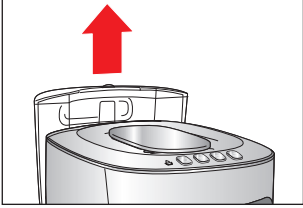

- ... Su haznesini yukarıya doğru çıkararak suyla doldurabilirsiniz.
Su haznesini yeniden makineye yerleştirdiğinizde dayanağa kadar aşağıya doğru bastırın.

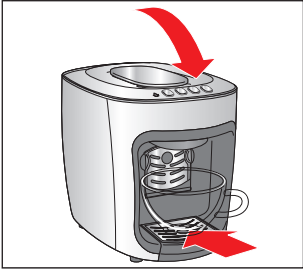

3. Kolu aşağıya indirilmiş olmalıdır. Gerekirse kolu aşağıya bastırın.
4. Kahve çıkışının altına bir fincan yerleştirin.

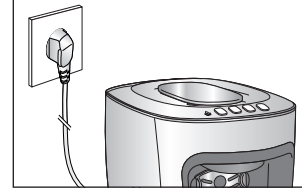

5. Elektrik fişini, erişilmesi kolay olan bir prize takın.



6. Açma/kapama düğmesine basın. Kısa bir sinyal sesi duyulur. Açma/kapama tuşu ve kahve düğmeleri yanıp söner.



7. **Sarı kahve düğmesine basın.** Pompa çalışmaya başlar. Borular suyla dolduğunda otomatik olarak kapanır. Yerleştirmiş olduğunuz fincana az bir miktar su akmaya başlar.



Açma/kapama tuşu ve kahve tuşları yanıp söner ve makine, kahve hazırlamak için ısınır.

8. Fincanın içindeki suyu dökün ve makineyi „Makinenin içini yıkama” bölümünde açıkladığı gibi 2 defa yıkayın. Ardından makine kullanıma hazırdır.

Basıncı hafifletme

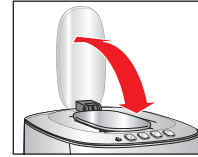

Kapsülün düşmesi ve sistemdeki basıncın boşalması için, her demleme işleminden sonra kolu arkaya doğru kaldırın. Makineyi kullanmıyorsanız kolu yeniden aşağıya katlayın, bu sayede kapsül girişi kapanır.

Makinenin iini yıkama

Makineyi, ilk kullanımdan nce veya 2 gnden fazla kullanmadığınızda, makineden 2 fincan su (kapslsz) akıtarak yıkayın.



1. Su haznesini MAX iřaretine kadar taze, soėuk eřme suyu veya ime suyu ile doldurun.
2. Kahve ıkıř deliėinin altına bir boř fincan yerleřtirin.
3. Kol ařaėıya indirilmiř olmalıdır. Gerekirse kolu ařaėıya bastırın.
4. Makineyi alıřtırın..
5. Btn tuřlar sabit Őekilde yandıėında sarı kahve tuřuna basın. Pompa, yerleřtirilmiř olan fincana hortum zerinden su aktarır.



6. Suyu dkn.
7. 2. adımdan 6. adıma kadar iřlemi tekrarlayın.
8. Son olarak damlama kabını bořaltın:

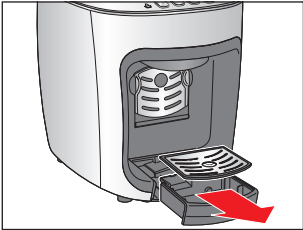

Bunun iin damlama kabını dıřarı ekin ve damlama ızgarasını ıkarın.
Damlama kabını bořaltın.

9. Damlama kabını damlama ızgarasıyla birlikte yeniden makineye yerleřtirin.

En iyi aroma- en iyi tat

Fincan bařına bir kapsl

Her kapsl bir fincan kahve iin tasarlanmıřtır.

Mkemmel kahve aroması

Kapsl sadece kahve piřireceėiniz zaman makineye yerleřtirin. Kapsl makineye yerleřtirilirken delinir. Bundan sonra kullanılmazsa aroması kaybolur.

Fincanı nceden ısıtma

Fincana sıcak su doldurun ve kahveyi koymadan hemen nce dkn. Espresso, Caff Crema veya filtre kahvenin tadı en iyi byle ıkıyor.

Kahvenin yoėunluėu

Kahvenin yoėunluėunu suyun miktarını deėiřtirerek kendi isteėinize gre ayarlayabilirsiniz. Bu ok kolay uygulanır ve „Kahvenin yoėunluėunu ayarlama” blmnde aıklanmıřtır.

Byk / kk fincan veya bardak yerleřtirme



Kk fincanlar iin fincan tablasını resimdeki gibi ařaėıya doėru katlayın.

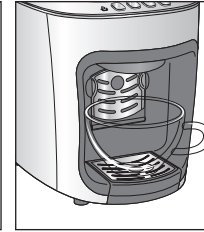

Byk fincanlar iin fincan tablasını yukarıya doėru katlayın.

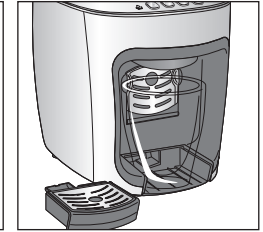

Cam ve karton bardaklar iin fincan tablasını yukarıya doėru katlayın ve damlama kabını ıkarın.

Kahve hazırlama

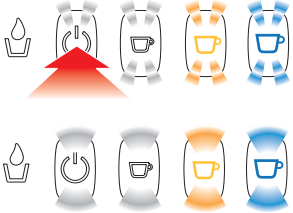

1. Makineyi açmak için açma/kapama tuşuna basın.

Açma/kapama tuşu ve kahve tuşları yanıp söner ve ısınma işlemi başlar.

Tüm düğmelerin ışığı sürekli yanıyorsa, makine kullanıma hazırdır. Ayrıca kısa bir sinyal sesi de duyulur.



Isınma esnasında makineden basınç boşalır. Bu esnada kahve çıkışından bir miktar artı su çıkabilir.

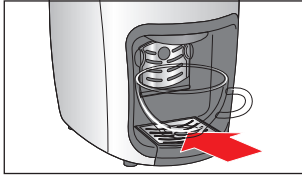

2. Şimdi kahve çıkışının altına bir fincan yerleştirin.



3. Kolu dayanak noktasına kadar arkaya kaldırın ve gösterildiği gibi, kapağı ön tarafa bakacak şekilde bir kapsül yerleştirin.

Kapsül hasarsız olmalıdır:

Delmeyin ve kapsül kapağını **çıkarmayın**, deforme olmuş kapsülleri kullanmayın!

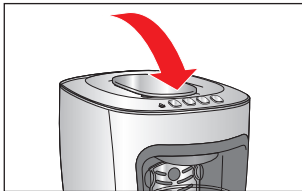

4. Kolu tamamen aşağıya indirin.

Kapsül bu esnada kapağından ve tabanından delinir.

5. Takılmış olan kapsüle uygun kahve tuşuna basın.

Demleme işlemi başlatılır ve otomatik olarak durdurulur.



siyah kapsül
(Espresso)

=



beyaz
kahve tuşu



Espresso ve Caffè Crema hazırlarken kahve aromasının en iyi şekilde ortaya çıkması için aynı profesyonel Espresso makinelerinde olduğu gibi az miktarda kahve önden pişirilir. Bu işlemin gerçekleştiğini, pişirme işleminin başındaki kısa duraksamadan anlayabilirsiniz. Filtre kahvede, standart bir kahve makinesinde olduğu gibi, ön pişirme gerçekleşmeden hazırlanır.



sarı kapsül
(Caffè Crema)

=



sarı
kahve tuşu



mavi kapsül
(Filtre kahve)

=



mavi
kahve tuşu

İpucu: Kahvenin yoğunluğunu suyun miktarını değiştirerek ayarlayabilirsiniz. Bunun için yapmanız gerekenleri „Kahve yoğunluğunu ayarlama“ bölümünde bulabilirsiniz.

Makine satın alındığında mevcut ayarlar:

Espresso yakl. 40 ml | **Caffè Crema** yakl. 125 ml | **Filtre kahve** yakl. 125 ml

► Demleme işlemi önceden durdurmak istiyorsanız, aynı kahve tuşuna tekrar basın.



6. Fincanı yerinden almadan önce kolu dayanak noktasına kadar arkaya doğru kaldırın.

Basınç makineden boşalır.

Bu esnada makineden bir miktar kahve daha damlar. Kapsül, kapsül haznesine düşer.

Kahvenin yoğunluğunu ayarlama

Kahvenin yoğunluğunu suyun miktarını değiştirerek kendi isteğinize göre ayarlayabilirsiniz. Bunu sadece bir demleme işlemi için yapabilirsiniz veya kaydedebilirsiniz.

Güncel demleme işlemi için yoğunluğu ayarlama (kaydetmeden)

- ▷ Kahvenin yoğunluğu **fazla hafif** ise, su akımını zamanında yanıp sönen kahve tuşuna basarak durdurun.
- ▷ Eğer kahve **koyu ise**, yeni bir kapsül yerleştirmeden pişirme işlemi tekrar başlatın. Yeterince su akışı sağlanınca tuşa basın.

Makine satın alındığında mevcut ayarlar:

Espresso yakl. 40 ml | **Caffè Crema** yakl. 125 ml | **Filtre kahve** yakl. 125 ml

Su miktarı yakl. 30 - 250 ml arasında ayarlanabilir.

Yoğunluğu sürekli olarak ayarlama (kaydetme)

Kapsül başına kullanılacak su miktarlarının fabrika ayarlarını sürekli olarak değiştirebilirsiniz. Böylece sevdiğiniz kahveyi her zaman istediğiniz şekilde elde edersiniz. Kahve çeşidi başına bir özel ayar mümkündür: Espresso (beyaz fincan) için bir, Caffè Crema (sarı fincan) için bir ve filtre kahvesi (mavi fincan) için bir ayar.

1. Kahve pişirir gibi hareket edin: Su haznesini doldurun, bir kapsül yerleştirin ve makinenin altına bir fincan yerleştirin.
2. İsteddiğiniz miktar fincana doluncaya kadar ilgili kahve tuşunu basılı tutun.
3. Tuşu bırakmanızla miktar sürekli olarak kaydedilir.

Eğer bu ayar zevkinize uygun değilse işlemi kolayca tekrar ederek ayarı tekrar edin.



7. Kullanımdan sonra damlama kabını dışarıya çekin ve damlama kabındaki suyu dökün.
Sisteme bağlı olarak her kaynama işlemi sırasında damlama kabında bir miktar artık su ve bir miktar kahve telvesi birikir.

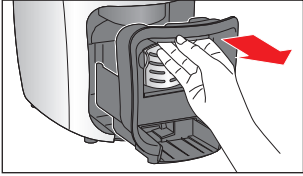

8. Ön çekmeceyi resimde gösterildiği gibi tutamaktan dışarıya çekin.

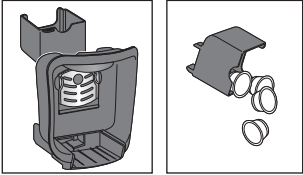

9. Kapsül haznesini çıkarın.
10. Kapsül haznesini her gün veya doldurduğunda boşaltın. Yakl. 4 adet kapsül sığar.



Kapsül girişinde kullanılmış bir kapsül bırakmayın. Kapsül haznesini her gün boşaltın. Eğer makinede bir kapsülü birkaç gün unutursanız, makineyi "Makinenin içini yıkama" bölümünde açıklandığı gibi yıkayın.

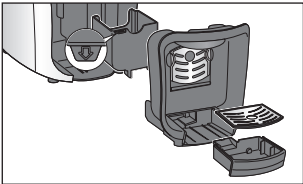

11. Ardından tüm parçaları tekrar makineye yerleştirin.
Kapsül haznesini yerleştirirken, kabin üzerindeki ok işaretinin ön çekmeceyi göstermesine dikkat edin.

de

cs

pl

sk

hu

tr

ro

si

Temizleme

Fabrika ayarlarına geri dönme

İlk su miktarlarını tekrar ayarlayabilirsiniz.



1. Makineyi kapatmak için gerekirse açma/kapama tuşuna basın.

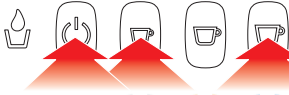

2. Sol ve sağ kahve tuşunu basılı tutun ve sonra açma/kapama tuşuna basın.



3 kahve tuşu yanıp söner ve onaylama için bir sinyal sesi verilir.

3. Düğmeleri bırakın. Su miktarlarının fabrika ayarları tekrar yerine getirilmiştir.

Standby modu - uyku modu

Yakı. 9 dakika içerisinde hiç bir tuşa basılmazsa makine otomatik olarak standby moduna geçer. Açma/kapama tuşu ve kahve düğmeleri yanıp söner. Makine bu sırada sadece çok az enerji tüketir. Bu bir yandan hem bir emniyet fonksiyonu hem de enerji tasarrufu sağlar. Fakat yine de makineyi kullandıktan sonra açma/kapama tuşuyla standby moduna geçin.

i Makinenin bağlantısını elektrik beslemesinden tamamen ayırmak için, elektrik fişini prizden çıkarın.



▷ Makineyi tekrar açmak için açma/kapama tuşuna basın.



TEHLİKE - Elektrik çarpması sonucu ölüm tehlikesi

- Makineyi temizlemeye başlamadan önce elektrik fişini prizden çıkarın.
- Makineyi, fişini ve elektrik kablosunu asla suya veya başka sıvılara daldırmayın.
- Makineyi asla akan suyun altında temizlemeyin, sadece aşağıda tarif edildiği şekilde temizleyin.

DİKKAT - Maddi hasar tehlikesi var

Temizleme için sert kimyasallar, tahriş edici ya da aşındırıcı temizlik maddeleri kullanılmamalıdır.

Gövdeyi temizleme

- ▷ Gövdeyi yumuşak ve kuru bir bezle silin.
- ▷ Gerekirse kapsül haznesinde yumuşak, nemli bir bezle silin.

Su haznesinin günlük olarak yıkanması

- ▷ Su haznesini günlük olarak akan suyun altında yıkayın. Bu sayede kireç ya da diğer parçacıkların su haznesi tabanındaki filtrede tıkanması önlenir.

Su haznesinin haftada bir kez iyice temizlenmesi

Su haznesi haftada bir kez temizlenmelidir.

- ▷ Su haznesini yumuşak bir bulaşık deterjanı ile sıcak suda yıkayın. Su haznesini, akan suyun altında iyice durulayın ve ardından kurutun. Bulaşık makinesinde yıkama için uygun değildir.

Kireç giderme

Kapsül haznesini ve damlama kabını/ızgarasını temizleme

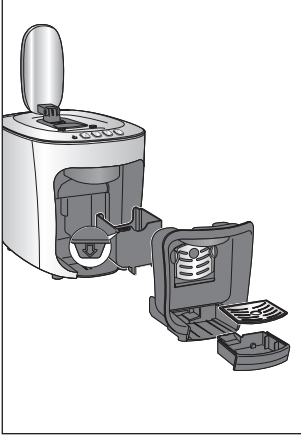

1. Damlama kabını çıkarın.
2. Damlama ızgarasını damlama kabından çıkarın ve damlama kabını tahliye edin.
3. Ön çekmeceyi çekin ve kapsül haznesini çıkarın.
4. Kapsül haznesini boşaltın.
5. Tüm münferit parçaları bir bulaşık deterjanı ile yıkayın. Parçaları iyice kurulayın. Bütün parçaları (makinenin kendisi hariç) bulaşık makinesinde de yıkanabilir.
6. Sonra bütün parçaları tekrar makineye yerleştirin.

Fincan tablasını temizleme

Fincan tablası daha kolay temizlenmesi için çıkarılabilir.



1. Fincan tablasını aşağıya katlayın.
2. Fincan tablasını sağ taraftan öne doğru çekip çıkarın.

3. Fincan tablasını bulaşık makinesinde ya da elde yıkayın ve sonra iyice kurulayın.



4. Fincan tablasını tutucuya soldan yerleştirin ve sağ tarafına doğru, resimde gösterildiği gibi kılavuza bastırın.



Kontrol lambası sarı yanıyorsa, makinenin kireci giderilmelidir. Takip eden günlerde makinedeki kireci giderin. Daha fazla beklemeyin, aksi halde daha fazla kireç oluşacağından, kireç arındırıcı etki etmeyebilir. **Kireç sökme işlemi yaklaşık 30 dakika sürer.**



Kireç giderme işlemi yarıda kesilemez. Kireç giderme işlemi buna rağmen yarıda kesilmişse (örn. elektrik kesintisi nedeniyle) bir sonraki çalıştırmada tamamlanmalıdır. Makinenin kullanımı bu süre boyunca bloke edilir ve mümkün değildir.

DİKKAT - Makineniz kireç oluşumu nedeniyle hasar görebilir

- **Bu gösterildiğinde makinenin kirecinin giderilmesini sağlayın** (yakl. 50 l sonra). Bu işlem, makinenizin ömrünü uzatır ve enerji tasarrufu sağlar.
- Formik asit bazlı kireç çözücü kullanmayın.
- Piyasada bulunan kahve ve espresso makinesi kireç çözücü maddeleri kullanın. Başka maddeler cihazdaki malzemeye zarar verebilir ve/veya etkisiz olabilir.

İpucu: Kireç çözücü: Biz durgol® swiss espresso® kireç çözücüsünü öneriyoruz - her Tchibo mağazasında ve kireç çözücüsü satılan mağazalarda bulabilirsiniz.

Kireç giderme için yapılması gerekenler:



1. Makineyi kapatmak için gerekirse açma/kapama tuşuna basın.

durgol® swiss espresso®'nun kullanımı:

- ▷ Su haznesini makineden çıkarın ve boş su haznesine bir porsiyon (125 ml) durgol® swiss espresso® doldurun. MAX işaretine kadar su doldurun. Hazneyi tekrar yerine oturtun.
- ▷ Eğer kireç çözücüsünü kullanıyorsanız, üreticinin verilerini dikkate alın. Kireç çözücüsünü MAX işaretine kadar ilave edin. Hazneyi tekrar yerine oturtun.

2. Kolu aşağıya indirin.
3. Gerekirse damlama kabını çıkarın.
4. En az 250 ml sıvı alabilecek bir hazneyi kahve çıkış deliğinin altına yerleştirin. Alta yerleştirilmiş olan hazne kireç sökme işlemi boyunca bir çok kez boşaltılmaktadır.



5. Açma/kapama tuşunu yakl. 5 saniye basılı tutun.

6. Tuşu bırakın. Açma/kapama tuşu ve kontrol lambası yanar.

7. Kireç sökme işlemi başlatmak için tekrar açma/kapama tuşuna basın. Kireç sökme işlemi başlatılır. İlave olarak beyaz kahve tuşu da yanıp söner.



Makine 5 dakikalık aralıklarda hortumlara birçok kez kireç çözücü pompalar. Bu esnada her defasında haznenin içine yakl. 125 ml sıvı akar.

8. Alta yerleştirilmiş olan kabın taşmaması için her pompalama işlemi sonrasında çıkan sıvıyı dökün.



Bittikten sonra beyaz kahve tuşu söner ve ortadaki kahve tuşu yanar. 2 sinyal sesi verilir.

9. Su haznesini yukarı doğru çekip çıkarın. Su haznesini „Temizleme“ / bölümü „Su haznesinin haftada bir kez iyice temizlenmesi“ kısmında açıklandığı gibi iyice temizleyin. Şimdi durulama işlemi başlar.

Durulama aşaması

10. Durulama işlemi için su haznesini MAX işaretine kadar soğuk suyla doldurun.

11. Kahve çıkış deliğinin altına boş bir kap (en az 250 ml) yerleştirin.



12. Durulama işlemi başlatmak için, ortadaki kahve tuşuna basın. Açma/kapama tuşu ve ortadaki kahve tuşu yanıp söner.

13. Borulardan yakl. 600 ml sıvı akar. Alta yerleştirilmiş hazneyi taşmadan arada boşaltın.

14. Bittikten sonra 3 sinyal sesi verilir, bütün tuşlar 5x yanıp söner, kontrol lambası 5x kırmızı yanıp söner ve makine otomatik olarak standby moduna geçer. Açma/kapama tuşu, kahve düğmeleri ve kontrol lambası söner. Kireç giderme işlemi tamamlanmıştır.

Uzun zaman kullanılmadığında

Makineyi uzun zaman kullanmadığınızda, örn. tatile gittiğinizde, hijyen açısından makinenin hortum sisteminde bulunan suyu akıtmayı öneririz. Aşağıdaki gibi hareket edin:



1. Makineyi kapatmak için gerekirse açma/kapama düğmesine basın.

2. Kahve çıkışının altına bir hazne yerleştirin.

3. Gerekirse kolu aşağıya bastırın.

4. Su haznesini tekrar boşaltın ve tekrar yerine oturtun.



5. 3 kahve tuşunu aynı anda basılı tutun ve ilave olarak açma/kapama tuşuna basın.

6. Düğmeleri tekrar bırakın.



Açma/kapama tuşu kırmızı yanıp sönüyor.

Pompa, arta kalan suyu makinenin içinden boşaltır. Makinenin içindeki su tamamen boşaldığında, otomatik olarak kapanır. Arta kalan su alta yerleştirilmiş haznenin içine dökülür.

Sinyal sesi duyulur ve makine otomatik olarak standby moduna geçer.

- Basıncın sistemden boşaltılması için, kolu arkaya doğru kaldırın. Bu esnada makineden bir miktar su daha damlar.
- Sonra kolu yeniden aşağıya katlayın, bu şekilde kapsül girişi kapanır.
- Damlama kabını boşaltın.

Daha sonraki bir zamanda makineyi tekrar çalıştırdığınızda, „Çalıştırma - ilk kullanımdan önce“ bölümünde açıklandığı gibi hareket edin.

Kontrol lambası kırmızı renkte yanıp söner ve bir sinyal sesi duyulur.

Su haznesi boş mu?

- ▷ Su haznesini taze suyla doldurun.
- ▷ Kahve tuşlarının her hangi birine basın. Pompa çalışmaya başlar. Borular suyla dolduğunda pompa otomatik olarak kapanır.
- ▷ Kahve tuşları sürekli olarak yandığında, makine tekrar kullanıma hazırdır.

Kol, demleme işlemi esnasında yukarı kaldırıldı mı?

Demleme işlemi hemen iptal edilir.

- ▷ Kolu tekrar aşağıya indirin.
- ▷ Sinyal sesini kapatmak için kahve tuşlarından her hangi birine basın.

Kahve çıkış deliğinden su damlıyor.

Isıtma işlemi esnasında sistemdeki su genişler. Böylece kahve çıkış deliğinden bir miktar su damlar.

Demleme işleminde su, yüksek basınçla kapsülün arasından geçirilir. Kol hareket ettirildiğinde basınç boşalır ve kahve akar. Bu sistem gereğidir ve bir arıza değildir. Bu nedenle içinde taze demlenmiş kahve bulunan fincanı, kolu tamamen arkaya doğru kaldırdıktan sonra damlama ızgarasından alın.

Fincanın içinde telve bulunmakta.

Fincanda her zaman az bir miktar kahve telvesi kalır. Bu sistem gereğidir ve bir arıza değildir.

de

cs

pl

sk

hu

tr

ro

si

Kahve yeterince sıcak değil. Espresso için özellikle kahve miktarı, fincana göre çok az olduğu için hızlı soğur. Fincanı önceden ısıtın: Fincana sıcak su doldurun ve kahveyi koymadan hemen önce dökün.

Kontrol lambası sürekli sarı yanıyor. Makine kireçten arındırılmalıdır. Takip eden günlerde makinedeki kireci giderin. Daha fazla beklemeyin, aksi halde daha fazla kireç oluşacağından, kireç arındırıcı etki etmeyebilir. Tarafınızdan neden olunan bu arıza garanti kapsamına dahil edilmez. „Kireç giderme“ bölümünde belirtilen işlemleri yapın.

Kol aşağıya indirilemiyor. Kapsül haznesinin dolu olup olmadığını kontrol edin. Gerekirse boşaltın. Kapsül, doldurma deliğine takıldığında, kolu tamamen arkaya kaldırın ve kapsülü yukarıdan aşağıya doğru bastırın. Deforme olmuş bir kapsülü tekrar kullanmayın.

İmha etme

Ambalajı malzeme türüne göre imha edin. Bunun için bölgenizdeki kağıt, mukavva ve hafif ambalaj toplama merkezlerinin sunduğu imkanlardan faydalanabilirsiniz.



Bu sembolle işaretlenen **cihazlar**, ev atıkları ile birlikte atılmamalıdır! Yasalara göre atık cihazlarınızı, ev çöpünden ayrı atmak zorundasınız. Atık cihazları ücretsiz olarak geri alan toplama merkezleri hakkında bilgi için bağlı olduğunuz belediyeye danışabilirsiniz.

Teknik bilgiler

Tip / Model:	Cafissimo 313212
Ürün numarası:	bkz. bölüm „Garanti“
Şebeke gerilimi:	220-240 V ~ 50 Hz
Güç:	1500 Watt
Kapalı durumda elektrik tüketimi:	0,04 Watt
Kapanma otomatiji:	yakl. 9 dakika
Koruma sınıfı:	I
Pompa basıncı:	maks. 15 bar
Ses basınç seviyesi:	<70dB(A)
Ortam sıcaklığı:	+10° ile +40°C arasında
Fabrika kahve pişirme verileri :	Filtre kahve 125 ml Caffè Crema 125 ml Espresso 40 ml

Tchibo için özel olarak üretilmiştir:

Tchibo GmbH, Überseering 18,
22297 Hamburg, Germany,
www.tchibo.com.tr



Garanti belgesi

07.07.2014-140009

Üretici veya İthalatçı Firmasının:

Unvanı: TCHİBO KAHVE MAM. DAĞ.

ve PAZ. TİC. LTD. ŞTİ

Adresi: BARBAROS MAH.
LALE SOK. NO: 2/7
MY OFFİCE BİNASI
ATAŞEHİR - İSTANBUL /
TÜRKİYE

Telefonu: +90 216 575 44 11

Faks: +90 216 576 04 84

e-posta: info@tchibo.com.tr

Yetkilinin İmzası:

Firmanın Kaşesi:

Tchibo Kahve MAM. DAĞ. ve PAZ. TİC. LTD. ŞTİ.
Barbaros Mah. Çarşı Sok. My Office Binası
No:1-7-Ataşehir / İSTANBUL (Yeni Adres)
ANONİM ŞİRKETİ M.V.D. 333 042 4403
İSTANBUL TİCARİET ODASI 568850
www.tchibo.com.tr
Tel:0216 575 44 11 Faks:0216 576 04 84

Satıcı Firmasının:

Unvanı: TCHİBO KAHVE MAM. DAĞ.
ve PAZ. TİC. LTD. ŞTİ

Adresi: BARBAROS MAH.
LALE SOK. NO: 2/7
MY OFFİCE BİNASI
ATAŞEHİR - İSTANBUL /
TÜRKİYE

Telefonu: +90 216 575 44 11

Faks: +90 216 576 0484

e-posta: info@tchibo.com.tr

Fatura Tarih ve Sayısı:

Teslim Tarihi ve Yeri:

Yetkilinin İmzası:

Tchibo Kahve MAM. DAĞ. ve PAZ. TİC. LTD. ŞTİ.
Barbaros Mah. Çarşı Sok. My Office Binası
No:1-7-Ataşehir / İSTANBUL (Yeni Adres)
ANONİM ŞİRKETİ M.V.D. 333 042 4403
İSTANBUL TİCARİET ODASI 568850
www.tchibo.com.tr
Tel:0216 575 44 11 Faks:0216 576 04 84

Firmanın Kaşesi:

MALIN

Cinsi: KAHVE
MAKİNESİ

Markası: TCM

Modeli: 313 212

Garanti Süresi: 3 YIL

Azami Tamir Süresi: 20 iş günü

Bandrol ve Seri No:

Ürün numarası



Ürün
numarası

Tip / Model

Caffissimonuzun ürün numarasını makinenizin altındaki tip etiketinde bulabilirsiniz. Caffissimo'nuzu yana yatırmadan önce su haznesini

çıkartın ve ön çekmeceyi kapsül haznesi ve damlama ızgarası ile birlikte dışarıya çekin. Kahve ve su artıkları damlayabileceğinden, makinenin altına bir altlık koyarak yüzeyi koruyun.

Teknik destek

Ürün ile ilgili her türlü soru ve sorunlarınız için

Tchibo Türkiye
Teknik Destek Hattı

☎ 444 2 826

Tchibo Müşteri Hizmetleri çalışma saatleri hafta içi 09:00 - 19:00 saatleri arasındadır. e-posta: servis@tchibo.com.tr

Garanti şartları

- 1) Garanti süresi, malın teslim tarihinden itibaren başlar ve **3 yıldır**.
(Bu süre 2 yıldan az olamaz)
- 2) Malın bütün parçaları dahil olmak üzere tamamı garanti kapsamındadır.
- 3) Malın ayıplı olduğunun anlaşılması durumunda tüketici, 6502 sayılı Tüketicinin Korunması Hakkında Kanunun 11 inci maddesinde yer alan;
 - a) **Sözleşmeden dönme,**
 - b) **Satış bedelinden indirim isteme,**
 - c) **Ücretsiz onarılmasını isteme,**
 - ç) **Satılanın ayıpsız bir misli ile değiştirilmesini isteme, haklarından birini kullanabilir.**
- 4) **Tüketicinin bu haklardan ücretsiz onarım hakkını** seçmesi durumunda satıcı; işçilik masrafı, değiştirilen parça bedeli ya da başka herhangi bir ad altında hiçbir ücret talep etmeksizin malın onarımını yapmak veya yaptırmakla yükümlüdür. Tüketici ücretsiz onarım hakkını üretici veya ithalatçıya karşı da kullanabilir. Satıcı, üretici ve ithalatçı tüketicinin bu hakkını kullanmasından müteselsilen sorumludur.
- 5) Tüketicinin, **ücretsiz onarım hakkını** kullanması halinde malın;
 - Garanti süresi içinde tekrar arızalanması,
 - Tamiri için gereken azami sürenin aşılması,
 - Tamirinin mümkün olmadığı için, yetkili servis istasyonu, satıcı, üretici veya ithalatçı tarafından bir raporla belirlenmesi durumlarında; **tüketici malın bedel iadesini, ayıp oranında bedel indirimini veya imkân varsa malın ayıpsız misli ile değiştirilmesini** satıcıdan talep edebilir. Satıcı, tüketicinin talebini reddedemez. Bu talebin yerine getirilmemesi durumunda satıcı, üretici ve ithalatçı müteselsilen sorumludur.
- 6) Malın tamir süresi **20 iş gününü**, binek otomobil ve kamyonetler için ise **30 iş gününü** geçemez. Bu süre, garanti süresi içerisinde mala ilişkin arızanın yetkili servis istasyonuna veya satıcıya bildirim tarihi, garanti süresi dışında ise malın yetkili servis istasyonuna teslim tarihinden itibaren

- başlar. Malın arızasının **10 iş günü** içerisinde giderilememesi halinde, üretici veya ithalatçı; malın tamiri tamamlanıncaya kadar, benzer özelliklere sahip başka bir malı tüketicinin kullanımına tahsis etmek zorundadır. Malın garanti süresi içerisinde arızalanması durumunda, tamirde geçen süre garanti süresine eklenir.
- 7) Malın kullanma kılavuzunda yer alan hususlara aykırı kullanılmasından kaynaklanan arızalar garanti kapsamı dışındadır.
- 8) Tüketici, garantiden doğan haklarının kullanılması ile ilgili olarak çıkabilecek uyuşmazlıklarda yerleşim yerinin bulunduğu veya tüketici işleminin yapıldığı yerdeki **Tüketici Hakem Heyetine veya Tüketici Mahkemesine** başvurabilir.
- 9) Satıcı tarafından bu **Garanti Belgesinin** verilmemesi durumunda, tüketici **Gümrük ve Ticaret Bakanlığı Tüketicinin Korunması ve Piyasa Gözetimi Genel Müdürlüğüne** başvurabilir.

Cuprins

- 91 Scopul și locul utilizării
- 91 Despre aceste instrucțiuni
- 92 Instrucțiuni de siguranță
- 94 Pe scurt
- 94 Panou de comandă - funcția tastelor
- 95 Punerea în funcțiune - înainte de prima utilizare
- 95 Decompresivitatea
- 96 Spălarea aparatului
- 96 Cea mai puternică aromă - cel mai bun gust
- 96 Poziționarea ceștilor mici / mari sau a paharelor
- 97 Prepararea cafelei
- 98 Reglarea tăriei cafelei
- 99 Mod standby - mod repaus
- 99 Curățarea
- 100 Îndepărtarea calcarului
- 101 Înainte de o perioadă mai lungă de neutilizare
- 102 Defecțiune / Remediu
- 103 Eliminarea deșeurilor
- 103 Date tehnice
- 104 Garanția

Scopul și locul utilizării

Aparatul a fost conceput pentru următoarele scopuri de utilizare:

- Prepararea cafelei filtru, caffè crema, espresso și ceaiului cu capsulele Tchibo.

Aparatul este destinat uzului casnic și domeniilor similare uzului casnic, precum

- în magazine, birouri sau medii de lucru asemănătoare,
- în medii agricole,
- de către oaspeții hotelurilor, motelurilor, pensiunilor și altor facilități de cazare.

Amplasați aparatul într-un spațiu interior, uscat. Evitați umiditatea ridicată a aerului sau concentrația de praf. Aparatul este conceput pentru a fi utilizat la o temperatură a mediului ambiant de la +10 până la +40°C.

Despre aceste instrucțiuni

Citiți instrucțiunile de siguranță și utilizați aparatul doar conform descrierii din aceste instrucțiuni, pentru a nu se ajunge, din neatenție, la accidente sau pagube materiale. Păstrați aceste instrucțiuni pentru o utilizare ulterioară. La predarea acestui aparat se va preda și manualul de utilizare.

Simbolurile din aceste instrucțiuni:



Acest simbol vă avertizează asupra pericolului de accidentare!



Acest simbol vă avertizează asupra pericolului de accidentare prin electrocutare!

Avertizări:

PERICOL avertizează asupra posibilității de accidentare gravă și a pericolului de moarte,
AVERTIZARE avertizează asupra pericolului de accidentare sau pagubelor materiale grave,

ATENȚIE avertizează asupra pericolului de răni ușoare sau daune materiale.



Informațiile suplimentare sunt marcate cu acest simbol.

Instrucțiuni de siguranță



PERICOL pentru copii și persoanele cu capacități limitate în utilizarea aparatelor

- Copiii nu trebuie să se joace cu aparatul. Nu lăsați aparatul și cablul de alimentare la îndemâna copiilor cu vârste sub 8 ani.
- Acest aparat poate fi folosit de către copiii cu vârstă de peste 8 ani și de persoanele cu capacități fizice, senzoriale sau mintale reduse sau cu lipsă de experiență sau cunoștințe, dacă acestea sunt supravegheate sau instruite cu privire la utilizarea în condiții de siguranță a aparatului și înțeleg riscurile care rezultă.
- Copiii nu au voie să curețe aparatul, exceptând cazul în care aceștia au peste 8 ani și sunt supravegheați. Aparatul nu necesită întreținere.
- Pentru a simplifica și mai mult utilizarea sertarului frontal, a recipientului pentru captarea capsulelor și tăvița de scurgere în aparat, aceste componente sunt prevăzute cu magneți. A nu se lăsa la îndemâna copiilor, deoarece există riscul ca unul dintre magneții folosiți să se desprindă. Dacă magneții sunt înghițiți sau inhalați, consultați imediat medicul. Contactul magneților cu interiorul corpului uman poate duce la leziuni grave.
- Poziționați aparatul departe de accesul copiilor.
- Nu lăsați ambalajele la îndemâna copiilor. Există, printre altele, pericol de sufocare!

PERICOL de electrocutare

- Nu scufundați niciodată aparatul, fișa și cablul de alimentare în apă, deoarece există pericolul de electrocutare. Nu prindeți niciodată fișa cu mâinile umede. Nu utilizați aparatul în aer liber.
- Nu lăsați aparatul să funcționeze nesupravegheat.
- Conectați aparatul numai la o priză instalată conform prevederilor cu contacte de protecție, a cărei tensiune de alimentare corespunde datelor tehnice ale aparatului.
- Cablul de alimentare nu va fi răsucit sau strivit. Țineți-l la distanță de muchii ascuțite și sursele de căldură.
- Nu utilizați aparatul dacă acesta, cablul de alimentare sau fișa sunt deteriorate sau dacă aparatul a fost scăpat.
- Nu modificați aparatul, cablul de alimentare sau alte părți ale acestuia. Aparatele electrice pot fi reparate numai de personal specializat în instalații electrice, întrucât reparațiile nespecializate pot avea ca rezultat pagube semnificative. Solicitați reparațiile unui atelier de specialitate.
- Scoateți fișa din priză, ...
 - ... când apare o defecțiune,
 - ... când nu utilizați aparatul mai mult timp,
 - ... înainte de a curăța aparatul.Trageți de fișă, nu de cablul de alimentare.
- Pentru a separa complet aparatul de sursa de alimentare, scoateți fișa din priză.

AVERTIZARE de opări/arsuri

- Nu atingeți orificiul de curgere a cafelei nici în timpul utilizării, nici imediat după utilizare. Evitați contactul cu cafeaua care se revarsă.
- În timpul funcționării, nu ridicați maneta, fanta pentru introducerea capsulelor închisă și nu scoateți recipientul pentru captarea capsulelor.

ATENȚIE de accidente sau daunele materiale

Folosiți exclusiv capsule originale Tchibo Cafissimo.

- Nu utilizați capsule de la alt producător, capsule deteriorate sau deformată și nu umpleți niciodată cu cafea vrac, deoarece aceasta deteriorează aparatul. În acest caz, reparația nu va fi acoperită de garanție.
- Utilizați aparatul numai cu recipientul de captare a capsulelor și grătarul de scurgere montate.
- Introduceți în rezervorul de apă numai apă proaspătă, rece, de la rețea, respectiv potabilă. Nu folosiți apă minerală carbogazoasă sau alte lichide.
- Îndepărtați calcarul din aparat imediat ce pe afișaj vă este indicat acest lucru.
- În fanta pentru capsulelor se află două dornuri. Aceste două dornuri străpung capsula la apăsarea manetei în jos, din ambele părți. Nu atingeți niciodată interiorul fantei pentru capsulelor. Nu țineți degetele sau obiecte în apropierea orificiului pentru capsulelor, în timp ce coborâți maneta.

- Nu ridicați aparatul prinzându-l de manetă. Pentru a-l mișca, prindeți-l de carcasa exterioară.
- Așezați aparatul pe o suprafață stabilă, plană, bine luminată, rezistentă la umiditate și căldură.
- Nu așezați aparatul pe o plită, direct lângă un cuptor fierbinte, radiator sau altele asemenea, evitând astfel topirea carcasei acestuia.
- Poziționați cablul de alimentare astfel încât să preveniți pericolul de împiedicare. Nu lăsați cablul să atârne peste margine, pentru ca aparatul să nu poată fi tras în jos.
- Țineți la distanță cartelele cu benzi magnetice, precum cardurile de credit, cardurile EC etc. de sertarul frontal, recipientul pentru captarea capsulelor și tăvița de scurgere, respectiv de magneții integrați în acestea. Cartelele pot fi deteriorate. Țineți departe și mediile magnetice de stocare și toate aparatele care sunt afectate de magnetism sau a căror funcționare poate fi perturbată.
- Aparatul este dotat cu piciorușe antiderapante. Suprafețele de lucru sunt acoperite cu diverse lacuri și materiale sintetice și sunt tratate cu diverse produse de îngrijire. Din acest motiv nu se poate exclude complet faptul ca aceste componente conțin substanțe ce ar putea ataca și înmuia piciorușele aparatului. Dacă este cazul, așezați sub aparat un suport antiderapant.
- Aparatul nu trebuie expus temperaturilor sub 4 °C. Apa rămasă în sistemul de încălzire ar putea îngheța și cauza astfel pagube.

de

cs

pl

sk

hu

tr

ro

si

Pe scurt

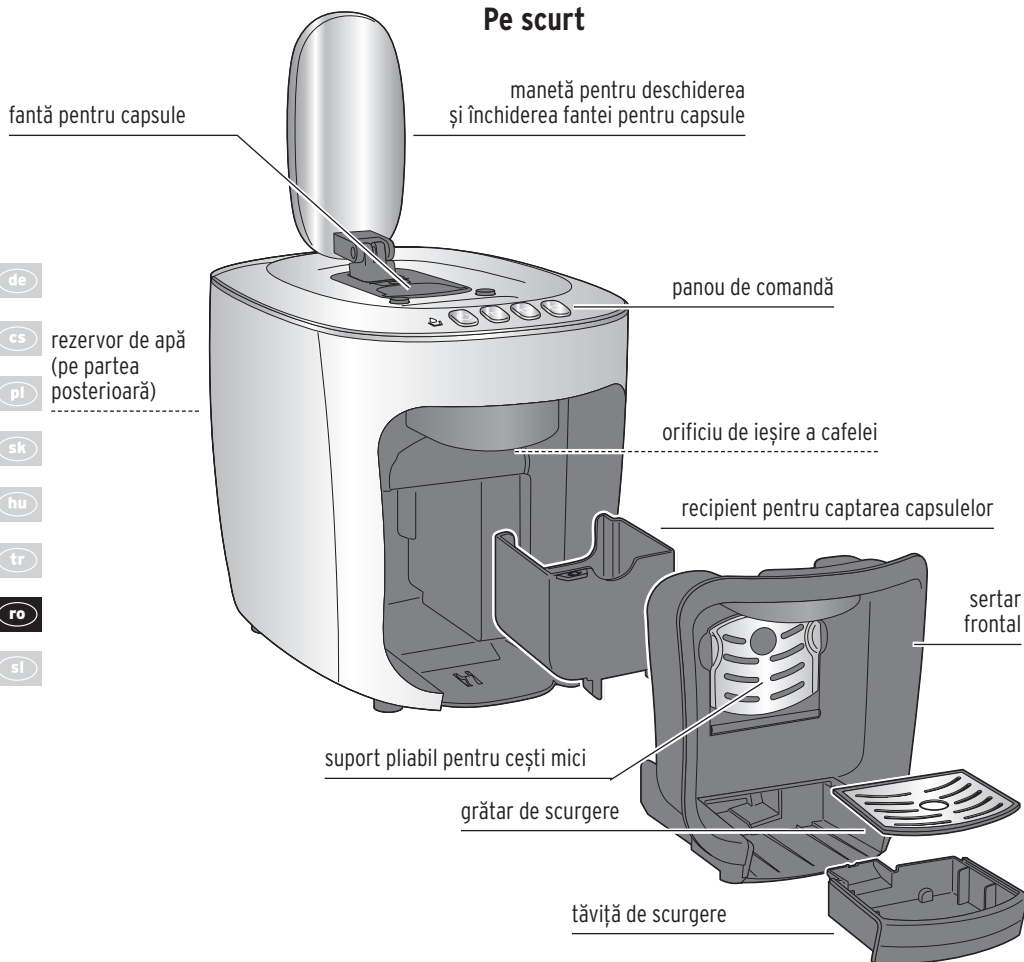

Panou de comandă - funcția tastelor

Culorile tastelor se pot vedea numai dacă aparatul este pornit.



Lumină de control

- Pâlpâie în roșu (**rezervorul de apă este gol**)
- Se aprinde în galben (**aparatul trebuie curățat de calcar**)



Pornire/oprire aparat



Preparare espresso
(ceașca albă mică pentru capsula neagră)



Preparare caffè crema
(ceașca galbenă pentru capsula galbenă)
Preparare ceai
(capsulele de ceai Cafissimo)



Preparare cafea filtru
(ceașca albastră pentru capsula albastră)

Punerea în funcțiune - înainte de prima utilizare

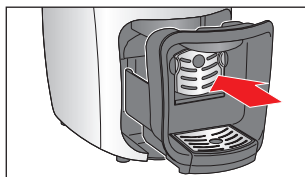

1. Asigurați-vă că recipientul pentru captarea capsulelor este introdus corect în sertarul frontal. Sertarul frontal trebuie împins până când se oprește și tăvița de curgere trebuie introdusă corect.



2. Umpleți rezervorul de apă până la marcajul MAX, cu apă proaspătă, rece, de la rețea, respectiv apă potabilă.

- Lăsați rezervorul de apă introdus în aparat, deschideți clapeta de deasupra rezervorului de apă și umpleți cu apă prin fanta pentru introducere din rezervorul de apă sau ...

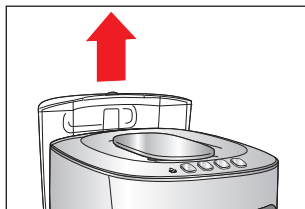

... trageți rezervorul de apă drept în sus și apoi umpleți-l cu apă.

Când introduceți din nou rezervorul de apă în aparat, apăsați-l până când se oprește.

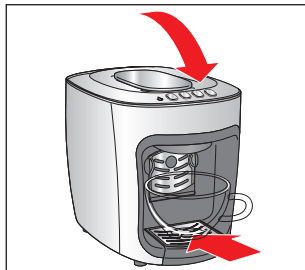

3. Maneta trebuie să fie coborâtă. Coborâți-o, după caz.

4. Așezați o ceașcă goală sub orificiul de ieșire a cafelei.

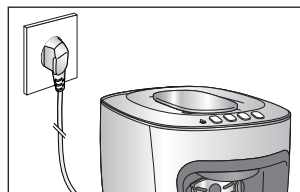

5. Introduceți fișa într-o priză ușor accesibilă.



6. Apăsați tasta Pornire/Oprire. Se aude un ton de semnal scurt. Butonul Pornit/Oprit și butoanele de sortiment de cafea pâlpâie.



7. **Apăsați butonul galben de sortiment de cafea.** Pompa pornește. Imediat ce conductele sunt umplute cu apă, aceasta se oprește automat. În ceașca poziționată dedesubt va curge o cantitate mică de apă.



Butonul Pornit/Oprit și butoanele de sortiment de cafea pâlpâie și aparatul se încălzește pentru prepararea cafelei.

8. Aruncați apa din ceașcă și executați 2 cicluri de spălare a aparatului, conform descrierii din capitolul „Curățarea”. După aceasta, aparatul poate fi utilizat.

Decomprimarea

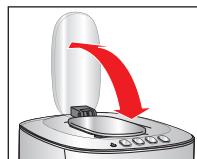

Ridicați la loc maneta după fiecare preparare a cafelei, astfel încât capsula să cadă și presiunea să poată fi evacuată din sistem. Coborâți la loc maneta, dacă nu utilizați aparatul, astfel încât fanta pentru capsule să fie închisă.

Spălarea aparatului

După prima punere în funcțiune sau după ce nu ați utilizat aparatul mai mult de 2 zile, executați un ciclu de spălare a acestuia, lăsând să curgă 2 cești de apă (fără capsule).



1. Umpleți rezervorul de apă până la marcajul MAX, cu apă proaspătă, rece, de la rețea, respectiv apă potabilă.
2. Așezați o ceașcă goală sub orificiul de curgere a cafelei.
3. Maneta trebuie să fie coborâtă. Coborâți-o, după caz.
4. Porniți aparatul.
5. Apăsăți butonul galben de sortiment de cafea de îndată ce toate butoanele luminează constant. Pompa introduce apă în conducte, aceasta curgând în ceașca așezată dedesubt.



6. Vărsați apa.
7. Repetați pașii 2 până la 6.
8. La final, goliți tăvița de scurgere.

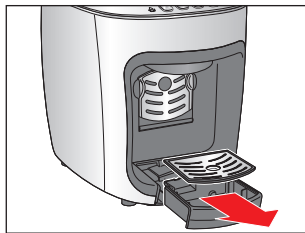

În acest scop, trageți tăvița de scurgere și scoateți grătarul de scurgere. Goliți tăvița de scurgere.

9. Poziționați din nou în aparat tăvița de scurgere cu grătarul de scurgere introdus.

Cea mai puternică aromă - cel mai bun gust

O capsulă per ceașcă

Fiecare capsulă este porționată pentru o ceașcă de cafea.

Aromă completă

Introduceți capsula numai când aveți nevoie de ea. Capsula este străpunsă la introducere. Dacă rămâne neutilizată, aroma dispăre.

Preîncălzirea ceștii

Umpleți ceașca cu apă fierbinte, pe care o aruncați cu puțin înainte de utilizarea ceștii. Astfel, cafeaua espresso, caffè crema sau cafeaua filtru au un gust mai bun.

Tăria cafelei

Reglați tăria cafelei după gustul dumneavoastră, ajustând cantitatea de apă. Acest lucru este foarte simplu și este descris în capitolul „Reglarea tăriei cafelei”.

Poziționarea ceștilor mici / mari sau a paharelor



Pentru ceștile mici, coborâți suportul pentru cești, așa cum este ilustrat.

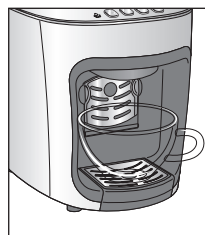

Pentru ceștile mari, ridicați suportul pentru cești.

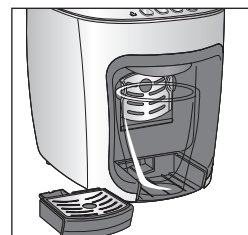

Pentru pahare sau căni, ridicați suportul pentru cești și scoateți tăvița de scurgere.

Prepararea cafelei

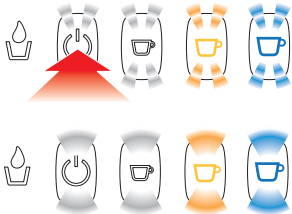

1. Apăsăți butonul Pornit/Oprit pentru a porni aparatul. Butonul Pornit/Oprit și butoanele de sortiment de cafea pâlpâie și începe procesul de încălzire.

Aparatul este gata de funcționare de îndată ce tastele luminează constant. În plus se aude un ton de semnal scurt.

i În timpul încălzirii se evacuează presiunea din aparat. În acest caz, este posibil ca apa încă rămasă în aparat să curgă prin orificiul de ieșire a cafelei.

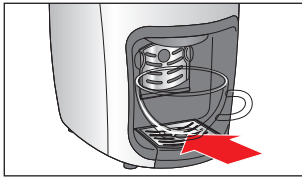

2. Acum așezați o ceașcă sub orificiul de ieșire a cafelei.

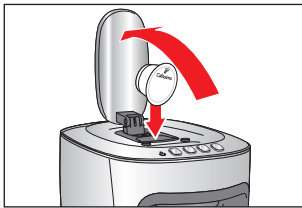

3. Ridicați din nou maneta până când se oprește și așezați o capsulă, așa cum este ilustrat, cu capacul complet în față.

Capsula trebuie să fie intactă:

Nu o străpungeți și **nu** îndepărtați capacul capsulei, nu introduceți capsule deformat!

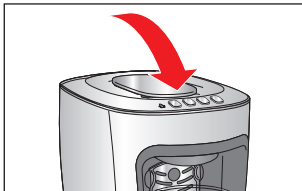

4. Coborâți maneta complet.

Capacul și fundul capsulei sunt astfel străpunse.

5. Apăsăți butonul de sortiment de cafea, corespunzător capsulei introduse. Procesul de preparare începe și se oprește automat.



capsulă neagră (espresso)



= butonul alb



capsulă galbenă (caffè crema)



= butonul galben



capsulă albastră (cafea filtru)



= butonul albastru



La espresso și caffè crema, ca în cazul espressoarelor profesionale, o cantitate mică de cafea este prefiartă, astfel încât aroma să se poată dezvolta în mod optim. Acest procedeu se observă printr-o scurtă oprire la începutul procesului de preparare. Cafeaua filtru se prepară ca la un aparat de cafea obișnuit, fără prefierbere.

Sfat: Puteți regla tăria cafelei ajustând cantitatea de apă. Procedura o găsiți în capitolul „Reglarea tăriei cafelei”.

Setare inițială la cumpărarea aparatului:

espresso cca. 40 ml | **caffè crema** cca. 125 ml | **cafea filtru** cca. 125 ml

- ▷ În cazul în care doriți să opriți procesul de preparare mai devreme, apăsați încă o dată același buton corespunzător sortimentului de cafea în timpul procesului de preparare.



6. Înainte de a scoate ceașca, ridicați din nou maneta până când se oprește.

Se evacuează presiunea din aparat. Acum se va mai scurge puțină cafea. Capsula cade în recipientul de captare.

Reglarea tăriei cafelei

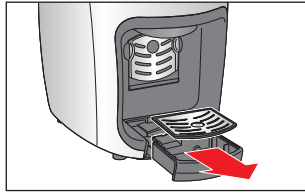

7. După utilizare, scoateți tăvița de scurgere și aruncați apa din tăvița de scurgere. În funcție de sistem, în timpul fiecărui proces de preparare, în tăvița de scurgere se adună o cantitate mică de apă rămasă și puțin zaț de cafea.

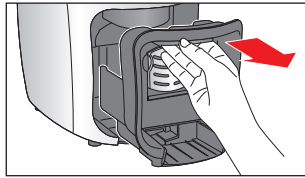

8. Trageți sertarul frontal, așa cum este ilustrat pe mânerul încastat.

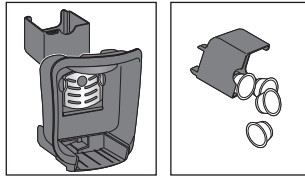

9. Scoateți recipientul pentru captarea capsulelor.
10. Goliți zilnic recipientul de captare a capsulelor, respectiv atunci când este plin. În acesta încap cca. 4 capsule.



Nu lăsați capsulele consumate în fanta pentru capsule. Goliți zilnic recipientul pentru captarea capsulelor. Dacă ați uitat cumva o capsulă într-o zi în aparat, spălați aparatul, așa cum este descris în capitoul „Spălarea aparatului”.

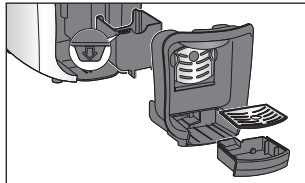

11. Apoi reintroduceți toate piesele înapoi în mașină.
La montarea recipientului pentru captarea capsulelor, aveți grijă ca săgeata de pe recipient să arate în direcția sertarului frontal.

Reglați tăria cafelei după gustul dumneavoastră, ajustând cantitatea de apă. Puteți realiza acest lucru manual pentru un singur proces de preparare a cafelei sau prin programarea tuturor viitoarelor procese de preparare a cafelei.

Reglarea tăriei pentru procesul curent de preparare (fără memorare)

- ▷ În cazul în care cafeaua este **prea slabă**, opriți mai devreme curgerea apei prin apăsarea butonului care pâlpâie.
- ▷ În cazul în care cafeaua este **prea tare**, reîncepeți procesul de preparare, fără a introduce o nouă capsulă. Apăsați butonul imediat după ce a curs suficientă apă.

Setare inițială la cumpărarea aparatului:

espresso cca. 40 ml | **caffè crema** cca. 125 ml | **cafea filtru** cca. 125 ml

Cantitatea de apă poate fi setată între cca. 30 și 250 ml.

Fixarea tăriei (memorare)

Puteți modifica pentru o durată mai lungă setările din fabrică pentru cantitățile de apă. Astfel veți obține întotdeauna exact cafeaua pe care o doriți. Pentru fiecare tip de cafea este posibilă câte o setare individuală: câte una pentru espresso (ceașca albă), caffè crema (ceașca galbenă) și cafea filtru (ceașca albastră).

1. Procedați ca în cazul preparării cafelei: umpleți rezervorul de apă, introduceți o capsulă și așezați dedesubt o ceașcă.
2. Țineți apăsat butonul corespunzător sortimentului de cafea până când cantitatea dorită a curs în ceașcă.
3. Odată cu eliberarea butonului, cantitatea este memorată.

Dacă setarea nu corespunde preferințelor dvs., modificați-o prin simpla repetare a procedurii.

Curățarea

Restabilirea setărilor din fabrică

Puteți reveni la cantitățile inițiale de apă.



1. Dacă este necesar, apăsați butonul Pornit/Oprit pentru a opri aparatul.



2. Țineți apăsată butoanele de sortiment de cafea din stânga și din dreapta, apoi apăsați butonul Pornit/Oprit.



Cele 3 butoane de sortiment de cafea pâlpâie și se aude un ton de semnal pentru confirmare.

3. Eliberați butoanele. Setările din fabrică sunt restabilite.

Mod standby - mod repaus

În cazul în care, în aproximativ 9 minute nu a fost apăsat niciun buton, aparatul trece automat în modul standby. Butonul Pornit/Oprit și butoanele de sortiment de cafea se sting. Acum, aparatul consumă o cantitate redusă de curent. Aceasta este pe de o parte o funcție de siguranță, iar pe de altă parte se economisește energie. Totuși, ar trebui ca după utilizare să opriți întotdeauna aparatul cu butonul de Pornire/Oprire.

 Pentru a deconecta aparatul de la sursa de alimentare, scoateți fișa din priză.



▷ Pentru a porni din nou aparatul, apăsați pur și simplu butonul Pornit/Oprit.



PERICOL de moarte prin electrocutare!

- Scoateți fișa din priză înainte de a curăța aparatul.
- Nu scufundați niciodată aparatul, fișa și cablul de alimentare în apă sau în alte lichide.
- Nu curățați aparatul sub jet de apă, ci numai conform descrierii următoare.

ATENȚIE - pagube materiale

Pentru curățare, nu utilizați produse chimice ori de curățare puternice sau abrazive.

Curățarea carcasi

- ▷ Ștergeți carcasa cu o lavetă moale și umedă.
- ▷ Dacă este necesar, ștergeți și sertarul pentru recipientul de captare a capsulelor, cu o lavetă moale și umedă.

Clătiți zilnic rezervorul de apă

- ▷ Clătiți zilnic rezervorul de apă sub jet de apă. Astfel se evită depunerile de calcar sau de diverse particule, care colmatează filtrul de pe fundul rezervorului de apă.

Curățați bine rezervorul de apă, o dată pe săptămână

Rezervorul de apă trebuie curățat o dată pe săptămână.

- ▷ Curățați rezervorul de apă în apă caldă, cu utilizarea unui detergent pentru mașina de spălat vase. Clătiți-l bine sub jet de apă și apoi uscați-l. Rezervorul de apă nu poate fi spălat în mașina de spălat vase.

de

cs

pl

sk

hu

tr

ro

si

Curățarea recipientului de captare a capsulelor și tăviței/grătarului de scurgere

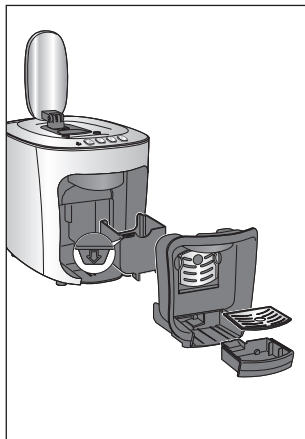

1. Trageți tăvița de scurgere.
2. Scoateți grătarul de scurgere din tăvița de scurgere și goliți tăvița de scurgere.
3. Trageți sertarul frontal și scoateți recipientul pentru captarea capsulelor.
4. Goliți recipientul pentru captarea capsulelor.
5. Spălați toate componentele, cu utilizarea unui detergent pentru mașina de spălat vase. Uscați bine componentele. Toate componentele (cu excepția aparatului în sine) pot fi curățate și în mașina de spălat vase.
6. În final, introduceți din nou toate componentele în aparat.

Curățarea suportului pentru cești

Supportul pentru cești poate fi scos, pentru simplificarea curățării.



1. Ridicați suportul pentru cești.
2. Trageți suportul pentru cești înspre față, din partea dreaptă.
3. Curățați suportul pentru cești în mașina de spălat vase sau manual și după aceea uscați-l cu atenție.

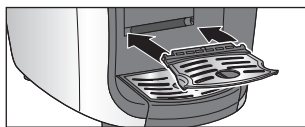

4. Așezați suportul pentru cești în cleme și împingeți-l spre dreapta, în ghidaj, așa cum este ilustrat.

Îndepărtarea calcarului



Dacă lumina de control luminează galben, aparatul trebuie să fie curățat de calcar. Îndepărtați calcarul în următoarele zile. Nu așteptați mai mult pentru că altfel se poate depune atât de mult calcar încât agentul de îndepărtare a calcarului nu va mai avea efect. **Procesul de îndepărtare a calcarului durează aproximativ 30 de minute.**



Procesul de îndepărtare a calcarului nu poate fi întrerupt. Dacă procesul de îndepărtare a calcarului a fost, totuși, întrerupt (de exemplu, din cauza unei pene de curent), la următoarea pornire, acesta trebuie dus până la capăt. În acest timp, utilizarea aparatului este blocată și nu este posibilă.

ATENȚIE - Defectarea aparatului din cauza depunerilor de calcar!

- **Îndepărtați calcarul din aparat de îndată ce aparatul vă indică acest lucru** (după cca. 50 l). Astfel veți mări durata de viață a aparatului dumneavoastră și veți economisi energie.
- Nu utilizați agenți de îndepărtare a calcarului pe bază de acid formic.
- Utilizați pentru îndepărtarea calcarului un agent lichid din comerț pentru aparatele de cafea și espresso. Alte substanțe ar putea deteriora aparatul și/sau ar putea fi ineficiente.

Sfat: Agenți de îndepărtare a calcarului: vă recomandăm durgol® swiss espresso® - disponibil în orice filială Tchibo și în magazinele de specialitate.

Pentru îndepărtarea calcarului, procedați după cum urmează:



1. Dacă este necesar, apăsați butonul Pornit/Oprit pentru a opri aparatul.

Utilizarea produsului durgol® swiss espresso®:

- ▷ Scoateți rezervorul de apă din aparat și introduceți o porție (125 ml) de durgol® swiss espresso® în rezervorul de apă gol. Adăugați apă până la marcajul MAX. Introduceți la loc rezervorul de apă.

► Dacă folosiți alt agent de îndepărtare a calcarului, respectați indicațiile producătorului. Introduceți soluția de îndepărtare a calcarului până la marcajul MAX. Introduceți la loc rezervorul de apă.

2. Coborâți maneta.
3. Dacă este necesar, scoateți tăvița de scurgere.
4. Așezați un recipient de cel puțin 250 ml sub orificiul de curgere a cafelei.

Recipientul așezat dedesubt va trebui golit de mai multe ori în timpul procesului de îndepărtare a calcarului.



5. Țineți apăsat butonul Pornit/Oprit timp de aproximativ 5 secunde.

6. Eliberați butonul. Butonul Pornit/Oprit și butoanele de sortiment de cafea luminează.



7. Apăsați din nou butonul Pornit/Oprit, pentru a iniția îndepărtarea calcarului. Procesul de îndepărtare a calcarului începe. În plus, butonul alb de sortiment de cafea pâlpâie.

Aparatul pompează de mai multe ori soluție pentru îndepărtarea calcarului în conductele aparatului, la intervale de 5 minute. De fiecare dată curg cca. 125 ml în recipient.

8. Aruncați apa după fiecare proces de pompare, pentru ca recipientul așezat dedesubt să nu se reverse.



După finalizare, butonul alb de sortiment de cafea se aprinde și butonul mediu de sortiment de cafea luminează. Se aud 2 tonuri de semnal.

9. Scoateți recipientul de apă ridicându-l drept în sus. Curățați bine rezervorul de apă, așa cum este descris în capitolul „Curățarea”/secțiunea „Curățați bine rezervorul de apă, o dată pe săptămână”. Acum începe etapa de spălare (a se vedea pagina următoare).

Etapa de spălare

10. Pentru etapa de spălare, umpleți rezervorul de apă până la marcajul MAX cu apă rece de la rețea.

11. Așezați un recipient gol (de cel puțin 250 ml) sub orificiul de curgere al cafelei.



12. Apăsați butonul de sortiment de cafea din mijloc pentru a porni spălarea. Butonul Pornit/Oprit și butonul mediu de sortiment de cafea pâlpâie.

13. Se spală cu cca. 600 ml. Observați recipientul așezat dedesubt și goliți-l înainte să se reverse.

14. După finalizare, se aud 3 tonuri de semnal, toate butoanele pâlpâie de 5 ori, lumina de control pâlpâie de 5 ori în roșu și aparatul trece automat în modul standby. Butonul Pornit/Oprit, butoanele de sortiment de cafea și lumina de control se sting. Îndepărtarea calcarului este încheiată.

Înainte de o perioadă mai lungă de neutilizare

Dacă aparatul nu se utilizează pentru o perioadă mai lungă de timp, de exemplu când plecați în concediu, recomandăm îndepărtarea apei din sistemul de conducte al acestuia, din motive de igienă. Procedați după cum urmează:



1. Dacă este necesar, apăsați butonul Pornit/Oprit pentru a opri aparatul.

2. Așezați un recipient sub orificiul de ieșire a cafelei.
3. Coborâți maneta, după caz.
4. Goliți rezervorul de apă și introduceți-l la loc.



5. Țineți apăsată simultan cele 3 butoane de sortiment de cafea și apăsați în plus butonul Pornit/Oprit.



6. Eliberați din nou butoanele.

Tasta Pornire/Oprire pâlpâie în roșu.

Pompa transportă apa rămasă din sistemul de conducte al aparatului. Se oprește automat, imediat ce s-a evacuat toată apa. Apa rămasă curge în recipientul așezat dedesubt.

Se aude un ton de semnal și aparatul trece automat la modul standby.

7. Ridicați maneta, pentru ca presiunea să poată fi evacuată din sistem. Acum va mai picura puțină apă.
8. Apoi coborâți din nou maneta, astfel încât fanta pentru capsule să se închidă.
9. Goliți tăvița de scurgere.

Dacă doriți să repuneți aparatul în funcțiune mai târziu, procedați conform descrierii din capitolul „Punerea în funcțiune - înaintea de prime utilizare”

Defecțiuni / Remediu

Lumina de control pâlpâie roșu și se aude un semnal sonor.

Rezervorul de apă este gol?

- ▷ Umpleți rezervorul de apă cu apă proaspătă.
- ▷ Apăsați unul dintre butoanele de sortiment de cafea. Pompa pornește. Imediat ce conductele sunt umplute cu apă, pompa se oprește automat.
- ▷ Când butoanele de sortiment de cafea luminează constant, aparatul este din nou pregătit de utilizare.

Maneta a fost ridicată în timpul procesului de preparare?

Procesul de preparare se întrerupe imediat.

- ▷ Coborâți din nou maneta.
- ▷ Apăsați unul dintre butoanele de sortiment de cafea, pentru a opri semnalul sonor.

Picură apă din orificiul de curgere al cafelei.

Apa se prelinge în sistem la încălzire. Astfel, picură apă din orificiul de curgere a cafelei.

Apa este împinsă prin capsulă, la presiune ridicată, în timpul fierberii. Dacă maneta este mișcată ulterior, se evacuează presiunea și cafeaua curge. Acest lucru este condiționat de sistem și nu reprezintă un defect. De aceea luați mai întâi ceașca cu cafeaua proaspăt preparată de pe grătarul de scurgere, apoi ridicați maneta complet.

Zaț de cafea în ceașcă.

Întotdeauna va rămâne puțin zaț în ceașca de cafea. Acest lucru este condiționat de sistem și nu reprezintă un defect.

Cafeaua nu este suficient de fierbinte.	În special la espresso, cantitatea de cafea este atât de redusă în comparație cu ceașca, încât se răcește repede. Preîncălziți mai întâi ceașca: umpleți ceașca cu apă fierbinte, pe care o aruncați cu puțin înainte de utilizarea ceștii.
Lumina de control luminează permanent în galben.	Trebuie îndepărtat calcarul din aparat. Îndepărtați calcarul în următoarele zile. Nu așteptați mai mult, pentru că altfel se poate depune atât de mult calcar încât agentul de îndepărtare a calcarului nu va mai avea efect. Un astfel de defect cauzat de utilizator nu este acoperit de garanție. Procedați conform descrierii din capitolul „Îndepărtarea calcarului”.
Maneta nu poate fi coborâtă.	Verificați dacă recipientul pentru captarea capsulelor nu este plin. Goliți-l dacă este cazul. Dacă o capsulă se blochează în orificiul de introducere, împingeți maneta complet spre spate și apăsați capsula de sus în jos. Nu reutilizați o capsulă deformată.

Eliminarea deșeurilor

Eliminați **ambalajul** pe sortimente de deșeuri. În acest scop folosiți posibilitățile de colectare a hârtiei, cartonului și ambalajelor ușoare.



Aparatele marcate cu acest simbol nu trebuie eliminate împreună cu gunoiul menajer!

Aveți obligația legală de a arunca aparatele vechi separat de gunoiul menajer. Pentru informații cu privire la centrele de colectare care primesc gratuit aparate vechi contactați administrația orașului sau comunei dumneavoastră.

Date tehnice

Tip / Model:	Cafissimo 313212
Cod produs:	a se vedea capitolul „Garanția”
Tensiune rețea:	220–240 V ~ 50 Hz
Putere:	1500 W
Consumul de energie în modul decuplat:	0,04 W
Oprire automată:	cca. 9 minute
Clasa de protecție:	I
Presiunea pompei:	max. 15 bari
Nivel de presiune acustică:	<70dB(A)
Temperatura mediului ambiant:	+10 până la +40 °C
Cantități de preparare din fabrică:	cafea filtru 125 ml caffè crema 125 ml espresso 40 ml
Made exclusively for:	Tchibo GmbH, Überseering 18 22297 Hamburg, Germany www.tchibo.ro

de

cs

pl

sk

hu

tr

ro

si



Garanția

Oferim o garanție de 40 de luni de la data achiziției.

Acest produs a fost fabricat în conformitate cu cele mai noi metode de fabricație și a fost supus unui control strict al calității. Vă garantăm calitatea ireproșabilă a acestui produs.

Dacă, în ciuda așteptărilor, în perioada de garanție apar defecțiuni, atunci reclamați acest lucru la punctul de achiziționare.

Colegii din locația respectivă vă vor ajuta cu plăcere și vor stabili împreună cu dumneavoastră ce trebuie făcut.

Garanția nu acoperă daunele apărute ca urmare a utilizării necorespunzătoare sau a neîndeptării depunerilor de calcar, precum și ca urmare a pieselor de uzură și a consumabilelor folosite.

Dacă aveți întrebări vă rugăm să aveți la îndemână documentul de achiziție și codul produsului.

Drepturile legale privind garantarea nu sunt îngrădite prin prezenta garanție.

Cod produs

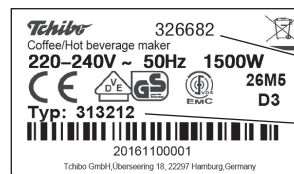

cod produs

Tip / Model

Găsiți codul produsului dumneavoastră Cafissimo pe plăcuța de identificare de la baza carcasei.

Înainte de a arunca aparatul Cafissimo, scoateți-i rezervorul de apă și trageți sertarul din față cu tăvița de scurgere și recipientul pentru captarea capsulelor. Protejați suprafața de așezare cu un suport, pentru că se pot scurge resturi de cafea/apă.

de

cs

pl

sk

hu

tr

ro

si

Vsebina

- 105 Namen uporabe in mesto uporabe
- 105 K navodilom
- 106 Varnostni napotki
- 108 Pregled vseh delov
- 108 Upravljalno polje - funkcija tipk
- 109 Zagon - pred prvo uporabo
- 109 Razbremenitev pritiska
- 110 Izpiranje aparata
- 110 Najboljša aroma - najboljši okus
- 110 Podstavitev velikih / malih skodelic ali kozarcev
- 111 Kuhanje kave
- 112 Prilagoditev intenzivnosti kave
- 113 Standby modus - modus mirovanja
- 113 Čiščenje
- 114 Odstranjevanje apnenca
- 115 Ob daljši neuporabi
- 116 Motnja / pomoč
- 117 Odstranitev
- 117 Tehnični podatki
- 118 Garancija

Namen uporabe in mesto uporabe

Aparat je koncipiran za sledeče namene uporabe:

- kuhanje klasične kave, caffè creme, espressa in čaja s kapsulami znamke Tchibo.

Zraven tega je namenjen za uporabo v gospodinjstvu in gospodinjstvu podobnih področjih, kot na primer:

- v trgovinah, pisarnah ali podobnih delovnih okoljih,
- na kmetijskih posestvih,
- za goste v hotelih, motelih, penzionih z zajtrkom in drugih stanovanjskih objektih.

Aparat postavite v suhem notranjem prostoru. Izognite se visoki zračni vlagi ali koncentraciji prahu. Aparat je primeren za uporabo pri temperaturi okolice od +10 do +40 °C.

K navodilom

Preberite varnostne napotke in aparat uporabljajte samo tako, kot piše v teh navodilih, da ne bi nehote prišlo do poškodb ali škode.

Navodila prihranite za kasnejše branje.

Če boste aparat predali drugi osebi, priložite tudi ta navodila.

Oznake v navodilih:



Ta oznaka vas opozarja na nevarnosti poškodb.



Ta oznaka vas opozarja na nevarnosti poškodb zaradi elektrike.

Opozorilne besede:

NEVARNOST opozarja pred možnimi težjimi poškodbami in na življenjsko nevarnost,

OPOZORILO opozarja pred poškodbami ali težjo materialno škodo,

POZOR opozarja pred blagimi poškodbami ali škodo na izdelku.



Tako so označene dopolnilne informacije.

de

cs

pl

sk

hu

tr

ro

sl

Varnostni napotki

NEVARNOST za otroke in osebe z omejeno zmožnostjo upravljanja naprav

- Otroci se z napravo ne smejo igrati. Napravo in omrežni kabel držite v stran od otrok, mlajših od 8 let.
- Napravo lahko uporabljajo otroci, stari nad 8 let, kakor tudi osebe z zmanjšanimi fizičnimi, senzornimi ali duševnimi zmožnostmi ali s pomanjkljivimi izkušnjami ali znanjem, če so pod nadzorom ali pa so bili seznanjeni z varno uporabo naprave in razumejo posledice tveganja.
- Otroci naprave ne smejo čistiti, razen če so stari nad 8 let in so med tem pod nadzorom. Naprave ni potrebno vzdrževati.
- Da bi sprednji predal, zbiralno posodo za kapsule in odcejalno posodo še lažje namestili na napravo, so ti deli opremljeni z magnetom. Če se eden od nameščenih magnetov sprosti, držite otroke od njega v stran. Če otrok magnet pogoltne ali vdihne, nemudoma poiščite zdravniško pomoč. Povezava magnetov v človeškem telesu lahko povzroči resne poškodbe.
- Aparat postavite na mesto, ki je izven dosega otrok.
- Ovojni material hranite izven dosega otrok. Obstaja tudi nevarnost zadušitve!

NEVARNOST zaradi elektrike

- Aparata, vtiča in omrežnega kabla nikoli ne potaplajte v vodo, saj obstaja nevarnost električnega udara. Omrežnega vtiča se nikoli ne dotikajte z vlažnimi rokami. Aparata ne uporabljajte na prostem.
- Aparata med delovanjem ne pustite nenadzorovanega.
- Aparat priključite samo v ustrezno vgrajeno vtičnico z varnostnimi kontakti, katere omrežna napetost je v skladu s tehničnimi podatki aparata.
- Omrežni kabel se ne sme prepogniti ali stisniti. Omrežni kabel ne sme priti v bližino ostrih robov in virov vročine.
- Aparata ne uporabljajte, če so aparat, omrežni kabel ali omrežni vtič poškodovani ali če je naprava padla na tla.
- Na aparatu, omrežnem kablu ali drugih delih ne izvajajte sprememb. Električne naprave lahko popravijo samo strokovnjaki za elektriko, saj lahko zaradi nestrokovnih popravil nastanejo znatne posredne škode. Popravila prepustite usposobljenemu strokovnjaku ali Servisnemu centru.
- Omrežni vtič izvlcite iz vtičnice, ...
 - ... če se pojavi motnja,
 - ... če aparata dlje časa ne uporabljate,
 - ... preden aparat očistite.Povlecite omrežni vtič, nikoli omrežni kabel.
- Da aparat popolnoma ločite od napajanja s tokom, povlecite omrežni vtič iz vtičnice.

OPOZORILO pred oparinami/opeklinami

- Med, kakor tudi neposredno po uporabi, ne prijemajte za odprtino za iztekanje kave. Izogibajte se stiku z iztekajočo se kavo.
- Med obratovanjem ne vzdigujte vzvoda, odprtino za polnjenje s kapsulo pustite zaprto in ne izvlecite zbiralne posode za kapsule.

POZOR pred nevarnostmi poškodb ali materialnimi škodami

- **Uporabljajte izključno originalne Tchibo Cafissimo kapsule.** Ne uporabljajte kapsul drugega proizvajalca, poškodovanih ali deformiranih kapsul in tudi nikoli ne polnite z rzsuto kavo, saj bi se aparat lahko poškodoval. Popravila v tem primeru ne spadajo pod garancijo.
- Aparat uporabljajte le z vstavljeno zbiralno posodo za kapsule in odcejalno rešetko.
- V posodo za vodo polnite le svežo, hladno vodovodno oz. pitno vodo. Ne uporabljajte mineralne, gazirane vode ali drugih tekočin.
- Na aparatu odstranite apnenec, takoj, ko je to prikazan.
- V odprtini za kapsule se nahajata dva jezička. Ta oba jezička s pritiskom vzvoda navzdol prebodeta kapsulo iz obeh strani. Nikoli ne posegajte v odprtino za kapsule. Medtem ko vzvod potisnete navzdol, držite prste ali predmete v stran od odprtine za kapsule.
- Aparata ne dvigujte za vzvod. Da ga prestavite, ga primite za zunanje ohišje.

- Aparat postavite na stabilno, ravno površino, ki je dobro osvetljena in neobčutljiva na vlago in toploto.
- Aparata ne postavite na ploščo štedilnika, neposredno ob vročo pečico, grelnik ali podobno, da se ohišje ne bi stalilo.
- Omrežni kabel položite tako, da ne predstavlja možnosti spotika. Ne pustite ga viseti čez rob, da pri tem aparat ne bi padel na tla.
- Kartice z magnetnimi trakovi, kot kreditne kartice, debetne kartice itd., držite v stran od sprednjega predala, zbiralne posode za kapsule in odcejalne posode oz. od v njih integriranih magnetov. Kartice bi se lahko poškodovale. Od njih držite v stran tudi magnetne spominske medije ter vse naprave, ki lahko vplivajo zaradi magnetizma in s svojo funkcionalnostjo ovirajo.
- Aparat je opremljen z nožicami proti drsenju. Delovne površine so zaščitene z različnimi laki in umetnimi snovmi in se negujejo z različnimi sredstvi. Zato ne moremo popolnoma izključiti možnosti, da nekatera od teh sredstev vsebujejo snovi, ki lahko negativno vplivajo na material nožic naprave in ga omeščajo. Po potrebi postavite pod aparat podlago, ki preprečuje drsenje.
- Aparat ne sme biti izpostavljen temperaturi pod 4 °C. Ostanek vode v grelnem sistemu bi lahko zmrznil in povzročil škodo.

de

cs

pl

sk

hu

tr

ro

sl

Pregled vseh delov

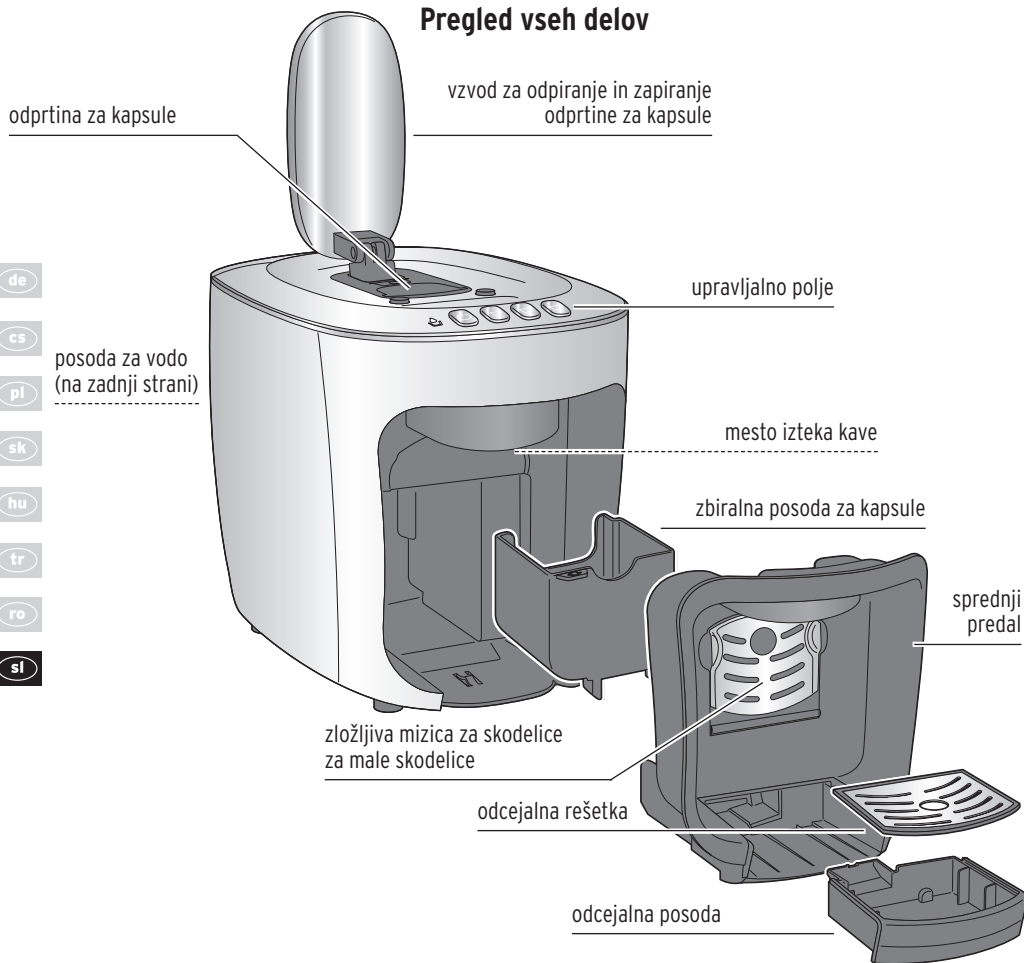

Upravljalno polje - funkcija tipk

Barve tipk so vidne le ob vklopljenem aparatu.



Kontrolna lučka

- Utripa rdeče (**posoda za vodo prazna**)
- Sveti rumeno (**aparatu je potrebno odstraniti apnenec**)



Vklop/izklop aparata



Priprava espresso
(mala bela skodelica za črno kapsulo)



Priprava caffè Creme
(rumena skodelica za rumeno kapsulo)
Priprava čaja
(Cafissimo Tee kapsule)



Priprava klasične kave
(modra skodelica za modro kapsulo)

Zagon - pred prvo uporabo

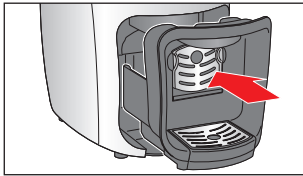

1. Prepričajte se, da je zbiralna posoda za kapsule pravilno vstavljena v sprednji predal. Sprednji predal mora biti vložten do zaskoka in odcejalna posoda pravilno vstavljena.



2. Posodo za vodo napolnite do oznake MAX s svežo, hladno vodovodno oz. pitno vodo.
 - Ali pa pustite posodo za vodo vstavljeno v aparatu, odprite zgoraj pokrov na posodi za vodo in vodo napolnite skozi odprtino za polnjenje posode za vodo ali ...

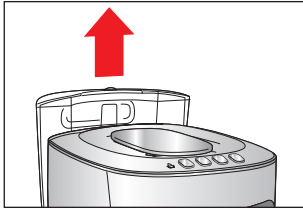

- ... posodo za vodo izvlecite navzgor in ter jo nato napolnite z vodo. Ko posodo za vodo znova vstavite v aparat, jo do zaskoka potisnite navzdol.

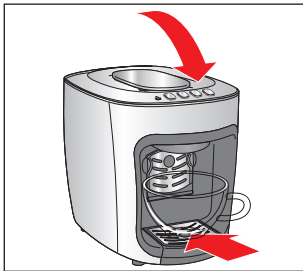

3. Vzvod mora biti poklopljen navzdol. Po potrebi ga poklopite navzdol.
4. Pod mesto izteka kave postavite prazno skodelico.

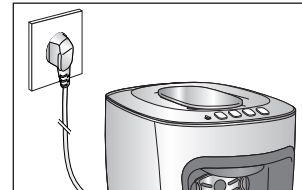

5. Omrežni vtič vtaknite v dobro dostopno vtičnico.



6. Pritisnite tipko za vklop/izklop. Zasliši se kratek zvočni signal. Tipka za vklop/izklop in tipke za kavo utripajo.



7. **Pritisnite rumeno tipko za kavo.** Črpalka se aktivira. Takoj ko so napeljave napolnjene z vodo, se samodejno ustavi. Majhna količina vode steče v podstavljeno skodelico.



- Tipka za vklop/izklop in tipke za kavo utripajo in aparat se segreva za pripravo kave.

8. Vodo v skodelici izlijte v stran in aparat 2x splahnite, kot opisano v poglavju „Izpiranje aparata“. Po tem je aparat pripravljen za uporabo.

Razbremenitev pritiska

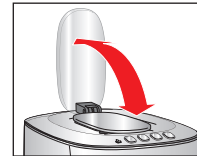

Po vsakem procesu kuhanja vzvod vedno poklopite nazaj, da kapsula pade ven in pritisk v sistemu uide ven. Če aparata ne uporabljate več, vzvod znova poklopite navzdol, da je odprtina za kapsule zaprta.



Izpiranje aparata

Po prvem zagonu ali ko aparata niste uporabili več kot 2 dni, aparat izperite, tako da pustite preteči 2 skodelici vode (brez kapsule).



1. Posodo za vodo napolnite do oznake MAX s svežo, hladno vodovodno oz. pitno vodo.
2. Pod odprtino za iztekanje kave postavite prazno skodelico.
3. Vzvod mora biti poklopljen navzdol. Po potrebi ga poklopite navzdol.
4. Aparat vklopite.



5. Takoj, ko vse tipke svetijo trajno, pritisnite rumeno tipko za kavo. Črpalka spere vodo skozi napeljavne, ki teče v podstavljeno skodelico.

6. Vodo odlijte.
7. Ponovite korake 2 do 6.
8. Na koncu spraznite odcejalno posodo.

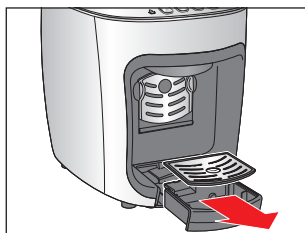

Ob tem odcejalno posodo povlecite ven ter snemite odcejalno rešetko. Odcejalno posodo izpraznite.

9. Odcejalno posodo z vstavljenimi odcejalno rešetko znova vstavite v aparat.

Najboljša aroma - najboljši okus

Ena kapsula na skodelico

Vsaka kapsula je porcionirana za eno skodelico kave.

Polna aroma

Kapsulo vstavite šele, ko jo potrebujete. Kapsula se bo ob vstavljanju prebodla. Če ostane neuporabljena, se aroma razblini.

Predgretje skodelice

Skodelico napolnite z vročo vodo, ki jo tik pred uporabo skodelice zlijete vstran. Tako so Espresso, Caffè Crema ali klasična kava najboljšega okusa.

Intenzivnost kave

Intenzivnost kave prilagodite vašemu osebnemu okusu, s tem da prilagodite količino vode. To gre zelo enostavno in je opisano v poglavju „Prilagoditev intenzivnosti kave“.

Podstavek velikih / malih skodelic ali kozarcev

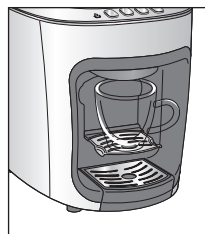

Kot prikazano, za male skodelice mizico za skodelice poklopite navzdol.

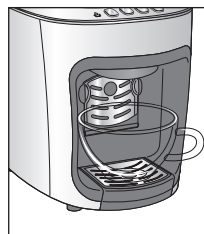

Za velike skodelice mizico za skodelice poklopite navzgor.

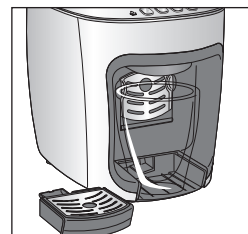

Za kozarce ali lončke mizico za skodelice poklopite navzgor ter snemite odcejalno posodo.

Kuhanje kave

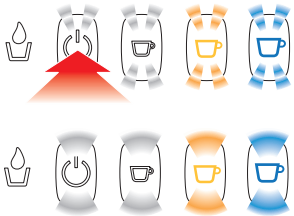

1. Pritisnite tipko za vklop/izklop, da aparat vklopite.

Tipka za vklop/izklop in tipke za kavo utripajo in pričel se je postopek segrevanja.

Aparat je pripravljen za uporabo, ko vse tipke trajno svetijo. Dodatno se zasliši kratek zvočni signal.



Pri segrevanju iz aparata uhaja pritisk. Pri tem lahko iz mesta izteka kave morebiti izteka še nekoliko ostanka vode.

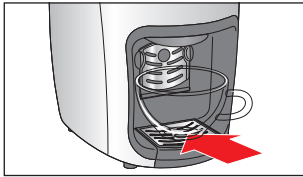

2. Pod mesto izteka kave sedaj postavite skodelico.

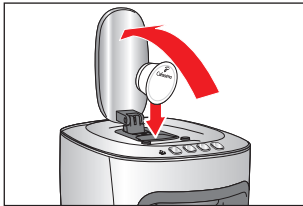

3. Vzvod do zaskoka poklopite nazaj in kot prikazano, vstavite kapsulo s pokrovom obrnjeno naprej.

Kapsula mora biti nepoškodovana:

Ne prebodite in **ne** odstranite pokrova kapsule, ne vstavite deformirane kapsule!

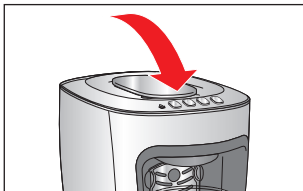

4. Vzvod poklopite popolnoma navzdol. Kapsula se bo pri tem na dnu in pokrovu prebodla.

5. Pritisnite tipko za kavo, ki ustreza vstavljeni kapsuli.

Pričetek in zaključek procesa kuhanja se izvede samodejno.



črna kapsula
(Espresso)

=



bela
tipka za kavo



Pri Espresso in Caffè Crema se bo, kot pri profesionalnih Espresso aparatih, majhna količina kave pred-kuhala, da se lahko optimalno razvije aroma. Ta postopek je opazen kot kratka zaustavitev na začetku procesa kuhanja. Klasična kava bo, kot pri običajnem aparatu za kavo, pripravljena brez predhodnega kuhanja.



rumena
kapsula
(Caffè Crema)

=



rumena
tipka za kavo

Nasvet:

Intenzivnost kave lahko prilagodite tako, da prilagodite količino vode. Kako to storite, najdete v poglavju „Prilagoditev intenzivnosti kave“.



modra
kapsula
(klasična kava)

=



modra
tipka za kavo

Prednastavitev aparata ob nakupu:

espresso pribl. 40 ml | **caffè crema** pribl. 125 ml | **klasična kava** pribl. 125 ml

► Če želite postopek kuhanja predčasno ustaviti, med postopkom kuhanja isto tipko za kavo pritisnite še enkrat.

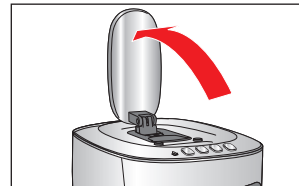

6. Preden skodelico vzamete ven, vzvod do zaskoka poklopite nazaj.

Pritisk uhaja iz aparata.

Pri tem izteče še nekoliko kave.

Kapsula pade v zbiralno posodo.

Prilagoditev intenzivnosti kave

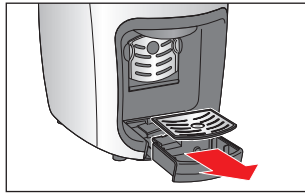

7. Po uporabi odcejalno posodo izvlecite ven ter iz odcejalne posode izlijte vodo ven. Odvisno od sistema se pri vsakem postopku kuhanja v odcejalni posodi zbere neka količina ostanka vode ter nekoliko kavne usedline.

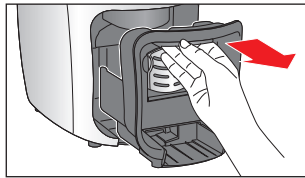

8. Kot prikazano, sprednji predal za kotanjo ročaja povlecite ven.

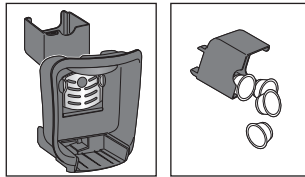

9. Snemite zbiralno posodo za kapsule.
10. Zbiralno posodo za kapsule praznite dnevno oz. kadar je polna. Noter ustreza pribl. 4 kapsul.



Rabljene kapsule ne pustite v odprtini za kapsule. Zbiralno posodo dnevno izpraznajte. Če ste eno kapsulo nekaj dni pozabili v aparatu, aparat sperite, kot opisano v poglavju „Izpiranje aparata“.

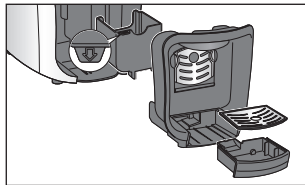

11. Na koncu vse dele spet vstavite v aparat. Pazite na to, da zbiralno posodo za kapsule znova pravilno vstavite - puščica na posodi mora kazati v smer sprednjega predala.

Intenzivnost kave prilagodite vašemu osebnemu okusu, s tem da prilagodite količino vode. To lahko izvedete med posameznim procesom kuhanja ali pa jo shranite.

Prilagoditev intenzivnosti trenutnega procesa kuhanja (brez shranjevanja)

- ▷ Če je kava **premedla**, predčasno ustavite pretok vode s pritiskom na utripajočo tipko za kavo.
- ▷ Če je kava **premočna**, pričnite s procesom kuhanja znova, brez da vstavite novo kapsulo. Pritisnite tipko, kakor hitro je preteklo dovolj vode.

Prednastavitev aparata ob nakupu:

espresso pribl. 40 ml | **caffè crema** pribl. 125 ml | **klasična kava** pribl. 125 ml

Količina vode se lahko nastavi med pribl. 30 in 250 ml.

Nastavitev stalne intenzivnosti (shranjevanje)

Tovarniško nastavljen količino vode lahko trajno spremenite. Zaradi tega lahko dobite vašo priljubljeno kavo vedno takšno, kot jo želite. Glede na vrsto kave je možna individualna nastavitev: Po ena za Espresso (bela skodelica), Caffè Crema (rumena skodelica) in klasično kavo (modra skodelica).

1. Postopajte kot med postopkom kuhanja kave: Napolnite posodo za vodo, vstavite kapsulo ter podstavite skodelico.
2. Ustrezno tipko za kavo pridržite tako dolgo, dokler v skodelico ne nateče zelena količina.
3. S sprostitvijo tipke je količina trajno shranjena.

Če nastavitev ne ustreza vašemu okusu, jo spremenite, tako da postopek enostavno ponovite.

Čiščenje

Ponovna vzpostavitev tovarniških nastavitvev

Prvotne količine vode lahko znova nastavite.



1. Da aparat izklopite, po potrebi pritisnite tipko za vklop/izklop.



2. Pridržite levo in desno tipko za kavo ter nato pritisnite tipko za vklop/izklop.



Tri tipke za kavo svetijo in zasliši se zvočni signal za potrditev.

3. Tipke izpustite. Tovarniške nastavitve količine vode so ponastavljene.

Standby modus - modus mirovanja

Če se 9 minut ne pritisne nobena tipka, se aparat samodejno preklopi v Standby modus. Tipka za vklop/izklop in tipke za kavo ugasnejo. Aparat sedaj troši le še neznatno malo toka. To je po eni strani varnostna funkcija, po drugi strani pa s pomočjo te funkcije varčujete energijo. Vsekakor pa je priporočljivo aparat po uporabi izklopiti s pritiskom na tipko za vklop/izklop.



Da aparat popolnoma ločite od napajanja s tokom, povlecite omrežni vtič iz vtičnice.



- ▷ Da aparat znova vklopite, enostavno pritisnite tipko za vklop/izklop.



NEVARNOST - življenjska nevarnost zaradi električnega udara

- Preden aparat očistite, izvlecite iz vtičnice omrežni vtič.
- Aparata, omrežnega vtiča in omrežnega kabla nikoli ne potaplajte v vodo ali druge tekočine.
- Aparata ne čistite z vodnim curkom, temveč samo kot nadalje opisano.

POZOR - materialna škoda

Pri čiščenju ne uporabljajte ostrih kemikalij, agresivnih ali abrazivnih čistilnih sredstev.

Čiščenje ohišja

- ▷ Ohišje obrišite z mehko, vlažno krpo.
- ▷ Po potrebi obrišite tudi predal za zbiralno posodo za kapsule z mehko, rahlo navlaženo krpo.

Dnevno izpiranje posode za vodo

- ▷ Posodo za vodo dnevno sperite pod tekočo vodo. S tem se prepreči, da apnenčaste odlaganine ali drugi delci zamašijo filter na dnu zbiralnika za vodo.

Enkrat tedensko temeljito čiščenje posode za vodo

Posodo za vodo očistite enkrat tedensko.

- ▷ Posodo za vodo očistite v topli vodi z dodatkom sredstva za pomivanje posode. Pod tekočo vodo jo temeljito sperite in nato osušite. Ni primerna za pomivanje v pomivalnem stroju.

de

cs

pl

sk

hu

tr

ro

sl

Odstranjevanje apnenca

Čiščenje zbiralne posode za kapsule in odcejalne posode/rešetke

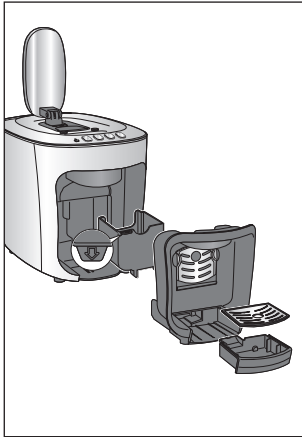

1. Odcejalno posodo izvlecite ven.
2. Odcejalno rešetko vzemite iz odcejalne posode in odcejalno posodo izpraznite.
3. Sprednji predal izvlecite ter snemite zbiralno posodo za kapsule.
4. Izpraznite zbiralno posodo za kapsule.
5. Vse posamezne dele operite z dodatkom sredstva za pomivanje posode. Dele dobro osušite. Vse dele (razen samega aparata) lahko očistite tudi v pomivalnem stroju.
6. Nato vse dele znova namestite v aparat.

Čiščenje mizice za skodelice

Za lažje čiščenje lahko mizico za skodelice snamete.



3. Mizico za skodelice operite v pomivalnem stroju ali ročno ter jo nato skrbno osušite.

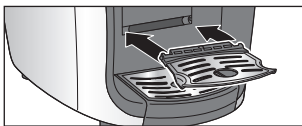

4. Mizico za skodelice vstavite levo v držalo in jo potisnite desno - kot prikazano - v vodilo.



Ko kontrolna lučka sveti rumeno, morate iz parata odstraniti apnenec. Apnenec odstranite v naslednjih dneh. Ne čakajte dlje časa, saj se sicer lahko tvori toliko apnenca, da odstranjevalec apnenca več ne bo učinkovit.

Proces odstranjevanja apnenca traja pribl. 30 minut.



Postopka odstranjevanja apnenca ne morete prekiniti. Če je postopek odstranjevanja apnenca kljub temu prekinjen (npr. zaradi izpada toka), se mora ob naslednjem vklopu izvesti do konca. Uporaba aparata je do takrat blokirana in ni mogoča.

POZOR - škoda na aparatu zaradi poapnitve

- **Na aparatu odstranite apnenec, takoj, ko je to prikazan** (po pribl. 50 l). To podaljša življenjsko dobo vašega aparata in varčuje energijo.
- Ne uporabljajte sredstev, katerih osnova je mravljinčja kislina.
- Uporabljajte običajno tekoče sredstvo za odstranjevanje apnenca, ki je primerno za kavne in Espresso aparate. Druga sredstva lahko materiale v napravi poškodujejo in/ali so neučinkovita.

Odstranjevanje apnenca

Uporabljajte običajno tekoče sredstvo za odstranjevanje apnenca, ki je primerno za kavne in Espresso aparate. Upošteвайте navedbe proizvajalca. Za odstranjevanje apnenca postopajte, kot sledi:



1. Da aparat izklopite, po potrebi pritisnite tipko za vklop/izklop.
- ▷ Raztopino za odstranjevanje apnenca napolnite do oznake MAX. Posodo znova namestite.
2. Vzvod poklopite navzdol.
 3. Po potrebi odstranite odcejalno posodo.
 4. Pod odprtino za iztekanje kave podstavite najmanj 250 ml posodo.

Podstavljeno posodo morate med postopkom odstranjevanja apnenca večkrat izprazniti.



5. Tipko za vklop/izklop pridržite za pribl. 5 sekund.



6. Tipko izpustite. Tipka za vklop/izklop in kontrolna lučka svetita.

Aparat večkrat v 5-minutnih razmikih črpa raztopino za odstranjevanje apnenca v napeljavo. Pri tem vsakič priteče pribl. 125 ml v posodo.

8. Po vsakem postopku črpanja vodo vedno vrzite v stran, da ne bi teklo čez podstavljeno posodo.



Po zaključku bela tipka za kavo ugasne in sveti srednja tipka za kavo. Zaslišita se 2 zvočna signala.

9. Posodo za vodo izvlecite ravno navzgor. Posodo za vodo temeljito očistite, kot opisano v poglavju „Čiščenje“ / razdelek „Enkrat tedensko temeljito čiščenje posode za vodo“. Sedaj se prične faza izpiranja (glejte naslednjo stran).

Faza izpiranja

10. Za fazo izpiranja napolnite zbiralnik za vodo do oznake MAX z mrzlo vodo iz pipe.

11. Pod odprtino za iztekanje kave postavite prazno (najmanj 250 ml) posodo.



12. Pritisnite srednjo tipko za kavo, da pričnete z izpiranjem. Tipka za vklop/izklop in srednja tipka za kavo utripata.

13. Izpralo se bo pribl. 600 ml. Nadzorujte podstavljeno posodo ter jo spraznite, preden se prelije.

14. Po zaključku se zaslišijo 3 zvočni signali, vse tipke utripnejo 5x, kontrolna lučka utripne 5x rdeče in aparat se samodejno preklopi v Standby modus. Tipka za vklop/izklop, tipke za kavo in kontrolne lučka ugasnejo. Odstranjevanje apnenca je zaključeno.

Ob daljši neuporabi

Če aparata dlje časa ne uporabljate, npr. če se odpeljete na dopust, iz higienskih razlogov priporočamo, da odstranite vodo iz sistemske napeljave aparata. Postopajte, kot sledi:



1. Da aparat izklopite, po potrebi pritisnite tipko za vklop/izklop.

2. Pod mesto izteka kave postavite posodo.

3. Po potrebi vzvod poklopite navzdol.

4. Posodo za vodo izpraznite ter jo znova namestite.

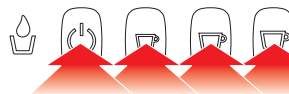

5. Vse 3 tipke za kavo istočasno pridržite in dodatno pritisnite tiko za vklop/izklop.

6. Tipki znova izpustite.

de

cs

pl

sk

hu

tr

ro

sl



Tipka za vklop/izklop utripa rdeče.

Črpalka potisne preostalo vodo iz napeljave aparata. Samodejno se ustavi, takoj ko se v njej ne nahaja več voda. Preostala voda teče v podstavljeno posodo.

Zasliši se signalni ton in aparat se samodejno preklopi v Standby modus.

7. Vzvod poklopite nazaj, da lahko pritisk uide iz sistema. Pri tem kaplja še vedno nekoliko vode.
8. Nato vzvod spet poklopite navzdol, da je odprtina za kapsule zaprta.
9. Odcejalno posodo izpraznite.

Če želite aparat kasneje znova uporabiti, postopajte kot opisano v poglavju „Žagon - pred prvo uporabo“.

Motnja / pomoč

Kontrolna lučka utripa rdeče in sliši se signal.

Je posoda za vodo prazna?

- ▷ Posoda za vodo napolnite s svežo vodo.
- ▷ Pritisnite eno od tipk za kavo. Črpalka se aktivira. Takoj ko so napeljave napolnjene z vodo, se črpalka samodejno ustavi.
- ▷ Ko tipke za kavo stalno svetijo, je aparat znova pripravljen za uporabo.

Je vzvod med procesom kuhanja poklopljen nazaj?

Proces kuhanja se nemudoma prekine.

- ▷ Vzvod znova poklopite navzdol.
- ▷ Pritisnite eno od tipk za kavo, da izključite signalni ton.

Voda kaplja iz odprtine za iztekanje kave.

Pri segrevanju se voda širi po sistemu. Zaradi tega iz odprtine za iztekanje kave voda nekoliko kaplja.

Med kuhanjem se voda pod velikim pritiskom stisne skozi kapsulo. Na zaključku kuhanja se vzvod premakne, uhaja pritisk in kava pride ven. To je sistemsko pogojeno in ne predstavlja okvare. Zato vzemite skodelico s sveže kuhano kavo iz odcejalne rešetke šele, ko ste vzvod popolnoma poklopili nazaj.

Kavna usedlina v skodelici.

V skodelici ostane vedno malo kavne usedline. To je sistemsko pogojeno in ne predstavlja okvare.

de

cs

pl

sk

hu

tr

ro

sl

Kava ni dovolj vroča.	Posebej pri Espresso je količina kave v razmerju s skodelico tako majhna, da se hitro ohladi. Skodelico predgrejte: Skodelico napolnite z vročo vodo, ki jo tik pred uporabo skodelice zlijete vstran.
Kontrolna lučka trajno sveti rumeno.	Iz aparata je potrebno odstraniti apnenec. Apnenec odstranite v naslednjih dneh. Ne čakajte dlje časa, saj se sicer lahko tvori toliko apnenca, da odstranjevalec apnenca več ne bo učinkovit. Takšna samo-povzročena okvara ne spada pod garancijo. Postopajte kot je opisano v poglavju „Odstranjevanje apnenca“.
Vzvoda se ne da potisniti navzdol.	Preverite, ali je zbiralna posoda za kapsule polna. Po potrebi jo izpraznite. Če se je kapsula zataknila v odprtini za polnjenje, vzvod poklopite popolnoma nazaj in kapsulo potisnite skozi od zgoraj navzdol. Deformirane kapsule ne vstavite znova.

Odstranitev

Embalažo odstranite v skladu s sistemom ločevanja odpadkov. V ta namen izkoristite krajevne možnosti zbiranja papirja, kartona in lahke embalaže.



Nprav, ki so označene s tem simbolom, ne smete odstraniti skupaj z gospodinjskimi odpadki!

Po zakonu morate stare naprave odstraniti ločeno od gospodinjskih odpadkov. Informacije glede zbiralnih mest, ki stare naprave brezplačno prevzamejo, so vam na voljo na vaši občinski ali mestni upravi.

Tehnični podatki

Tip / model:	Cafissimo 313212
Številka artikla:	glejte poglavje „Garancija“
Omrežna napetost:	220–240 V ~ 50 Hz
Moč:	1500 Watt
Poraba energije v izklopljenem stanju:	0,04 Watt
Izklopna avtomatika:	pribl. 9 min
Varnostni razred:	I
Pritisk črpalke:	največ 15 bar
Raven zvočnega tlaka:	< 70 dB(A)
Temperatura okolice:	+10 °C do +40 °C
Tovarniško nastavljene količine kuhanja:	Klasična kava 125 ml Caffè Crema 125 ml Espresso 40 ml
Made exclusively for:	Tchibo GmbH, Überseering 18, 22297 Hamburg, Germany



de

cs

pl

sk

hu

tr

ro

sl

Garancija

Zagotavljamo **40 mesecev** garancije od izročitve blaga.

Ta izdelek je bil izdelan po najnovejših tovarniških metodah in podvržen natančnim kontrolam kakovosti. Zagotavljamo brezhibno kakovost tega izdelka, ki začne teči z izročitvijo blaga potrošniku.

Ta garancija velja na območju Republike Slovenije.

V času garancije brezplačno popravimo vse morebitne napake materiala ali proizvodne nepravilnosti. Pogoj za dodelitev jamstva je dokazilo o nakupu pri Tchibo ali pri od Tchibo pooblaščenem partnerju.

Garancija velja 40 mesecev, v katerem dajalec garancije zagotavlja potrošniku vzdrževanje in rezervne dele od izročitve blaga potrošniku.

Če nepričakovano odkrijete pomanjkljivost, prosimo izpolnite priložen servisni obrazec. Skupaj s kopijo računa in skrbno zapakiranim izdelkom ga pošljite na Servisni center.

Garancija ne izključuje pravic potrošnika, ki izhajajo iz odgovornosti prodajalca za napake na blagu.

Izjeme, ki jih garancija ne krije, so poškodbe, ki so nastale zaradi neustreznega ravnanja ali zaradi tega, ker niste odstranjevali apnenca, kot tudi potrošni material. Le-tega lahko naročite na telefonski številki, ki je navedena.

Popravila izven garancije lahko proti plačilu izvedete pri Servisnem centru.

Zakonsko določene garancijske pravice s to garancijo niso omejene.

Številka artikla



Številka artikla

Tip / Model

Številko artikla lahko najdete na tipski tablici na dnu ohišja vašega aparata Cafissimo.

Preden daste aparat Cafissimo na stran, snemite posodo za vodo in izvlecite sprednji

predal z zbiralno posodo za kapsule ven. Površino, na katero je aparat postavljen, zaščitite s pomočjo podlage, saj lahko iz aparata kapljajo ostanki kave/vode.

Servis Cafissimo

SERVISNI CENTER CAFISSIMO

SerVic d.o.o.

Brnčičeva 5

1231 Ljubljana Črnuče

SLOVENIJA



Servisna linija

01 600 14 15

Pon - Pet od 9. do 12. ure

E-pošta: service@tchibo.eu

Service-Scheck | Servis Formu

Bitte diesen Scheck in Blockschrift ausfüllen und mit dem Artikel einsenden.
Lütfen bu formu büyük harflerle doldurun ve ürün ile birlikte gönderin.

Name, Vorname | Soyad, Ad

Straße, Nr. | Caddde, No.

PLZ, Ort | PK, Şehir

Land | Ülke

Tel. (tagsüber) | Tel. (gündüz)

Fehler/Mangel | Hata/Kusur

Kaufdatum | Satın alma tarihi

Datum/Unterschrift | Tarih/İmza

Checkliste zur Einsendung | Gönderim öncesi kontrol listesi :

- Nutzen Sie eine gute Verpackung.
- Kopieren Sie den Kaufbeleg und fügen ihn bei.
- Sichern Sie lose Teile.
- Entfernen Sie alte Kapseln.
- İyi durumda olan bir ambalaj kullanın.
- Satın alma belgesini kopyalayın ve ambalaja ekleyin.
- Gevşek parçaları emniyete alın.
- Eski kapsülleri makinenin içinden çıkarın.

Liegt kein Garantiefall vor* | Garanti durumu söz konusu değilse* :

(bitte ankreuzen | lütfen işaretleyin)

- Maschine bitte unrepariert zurücksenden.
Lütfen makineyi tamir edilmemiş halde iade edin.

- Bitte Kostenvoranschlag erstellen.
Lütfen fiyat teklifi oluşturun.

*Sie tragen die Kosten für Rücksendungen von Artikeln, die sich außerhalb der Garantie und Gewährleistung befinden.

*Garanti kapsamı dışında olan makinenin iade masrafları sizden tahsil edilir.

Artikelnummer (bitte ausfüllen) | Ürün numarası (lütfen doldurunuz)

(Die Artikelnummer Ihrer Cafissimo finden Sie auf dem Typenschild am Gehäuseboden.)

(Cafissimonuzun ürün numarasını makinenizin altındaki tip etiketinde bulabilirsiniz.)

de

cs

pl

sk

hu

tr

ro

si

Kupon servisowy | Servisní šek | Servisni obrazec

Prosíme vyplniť kupon drukowanymi literami i dołączyć go do produktu. Šek prosím vyplňte hůlkovým písmem a odešlete jej společně s výrobkem. Prosimo, da servisni obrazec izpolnite s tiskanimi črkami in ga pošljete skupaj z izdelkom.

de

Nazwisko, imię | Příjmení, jméno | Ime, priimek

cs

Ulice, numer | Ulice a číslo | Ulica, št.

pl

sk

Kod pocztowy, miejscowość | PSC, místo | Poštna št., kraj

hu

Kraj | Země | Država

tr

ro

Tel. (w ciągu dnia) | Tel. č. (přes den) | Tel. (čez dan)

sl

Usterka/wada | Chyba/vada | Okvara/hapaka

Data zakupu | Datum prodeje | Datum nakupa

Data/Podpis | Datum/podpis | Datum/podpis

Numer artykułu (prosimo vyplniť)
Číslo výrobku (prosím vyplňte)
Številka artikla (prosimo, izpolnite)

(Numer artykułu ekspresu Cafissimo znajduje się na tabliczce znamionowej na spodzie obudowy ekspresu.)
(Číslo výrobku Vašeho kávovaru najdete na typovém štítku na dně kávovaru Cafissimo.)
(Številko artikla vašega Cafissimo najdete na tipski tablici na dnu ohišja).

Lista kontrolna przed wysyłką | Důležité pokyny k zaslání výrobku Kontrolní seznam za pošiljanje:

- Użyj właściwego opakowania. Výrobek dobře zabalte. Uporabite dobro embalažo.
- Dołączyć kopię dowodu zakupu. Přiložte kopii účtenky. Kopirajte dokaz o nakupu ter ga priložite.
- Zabezpieczyć luźne części. Zajistěte volné díly. Zavarujte proste elemente.
- Usunąć stare kapsułki. Odstraňte z výrobku použité kapsle. Odstranite stare kapsule.

Jeżeli usterka nie jest objęta gwarancją*

Pokud se nejedná o opravu ze záruky*

V primeru brez garancije:* :

(prosimo zakrešlic | prosím zaškrtněte | prosimo, označite)

- | | |
|---|---|
| <input type="checkbox"/> Proszę o zwrot ekspresu bez naprawy. Zašlete mi prosím neopravený kávovar zpět. Aparat prosím pošlijte nepopravljen nazaj. | <input type="checkbox"/> Proszę o oszacowanie kosztów naprawy. Zašlete mi prosím předběžný rozpočet nákladů. Prosím, izstavite predračun. |
|---|---|

*Ponoszą Państwo koszty odesłania produktów, których nie obejmuje gwarancja/rękojmia.

*Pokud již výrobek není v záruční době a nevztahuje se na něj záruka, hradíte náklady na zaslání výrobku zpět.

*Stroške vračila izdelka, ki ni več v garanciji in nima poročta, nostite vi.



Szervizlap | Servisná návratka | Formular de service

Kérjük, hogy nyomtatott nagybetűkkel töltsd ki és a termékkel együtt küldd be.
Vypĺňte prosím servisnú návratku paličkovým písmom a zašlite ju spolu s výrobkom.
Vă rugăm să completați formularul cu majuscule și să îl atașați produsului.

Vezetéknév, keresztnév | Priezvisko, meno | Nume, prenume

Utca, házszám | Ulica, číslo | Stradă, nr.

Irányítószám, település | PSČ, miesto | Cod poștal, localitate

Ország | Krajina | Țară

Tel. (napközben) | Tel. (cez deň) | Tel. (pe timpul zilei)

Hiba/kár | Chyby/nedostatky | Eroare/defect

Vásárlás dátuma | Dátum zakúpenia | Data cumpărării

Dátum/aláírás | Dátum/podpis | Data/semnătură

Cikkszám (kérjük töltsd ki)
Číslo výrobku (prosíme vyplniť)
Cod produs (a se completa)

- - - - -

(A Ön Cafissimo készülékének a cikkszám a burkolat alján lévő típus táblán található.)

(Číslo výrobku vášho kávovaru Cafissimo nájdete na typovom štítku na spodku jeho telesa.)

(Găsiți codul produsului dumneavoastră Cafissimo pe plăcuța de identificare de la baza carcasei.)

Visszaküldési ellenőrző lista | Pred odoslaním výrobku skontrolujte
Listă de verificare:

- Megfelelő csomagolást használjon.
Výrobok dobre zabaľte.
Utilizați un ambalaj corespunzător.
- Biztosítsa a nem rögzített alkatrészeket.
Zabezpečte voľné diely.
Fixați părțile libere.

- Fénymásolja le és mellékelje a vásárlási bizonylatot.
Přiložte kopii účtenky.
Fotocopiați și atașați dovada cumpărării.
- Távolítsa el a régi kapszulákat.
Odstráňte z výrobku staré kapsuly.
Îndepărtați capsulele vechi.

Ha nem érvényes a garancia*

Ak oprava nie je klasifikovaná ako záručná*

Dacă reparația nu este acoperită de garanție*:

(kérjük jelölje be | prosíme označiť | a se bifa)

- Kérem, hogy a készüléket javítás nélkül küldjék vissza.
Prosím o spätné zaslanie kávovaru bez opravy.
Vă rugăm să expediați aparatul nereparat.

- Kérem, hogy készítsenek egy árajánlatot.
Prosím o predbežnú kalkuláciu nákladov na opravu.
Doresc să primesc o ofertă cu costurile reparației.

*Azon termékek esetén, amelyekre a garancia nem vonatkozik, a csomagküldés díja Önt terheli.

*V prípade, že výrobok nie je v záručnej dobe, alebo sa na výrobok nevzťahuje záruka, náklady na spätné zaslanie výrobku hradí zákazník.

*Veți suporta cheltuielile de expediere a produsului care nu se mai află în perioada de garanție.

de

cs

pl

sk

hu

tr

ro

si





Cafissimo
CAFFÈ CREMA
India

Cafissimo
ESPRESSO
Brasil

Cafissimo

mini