

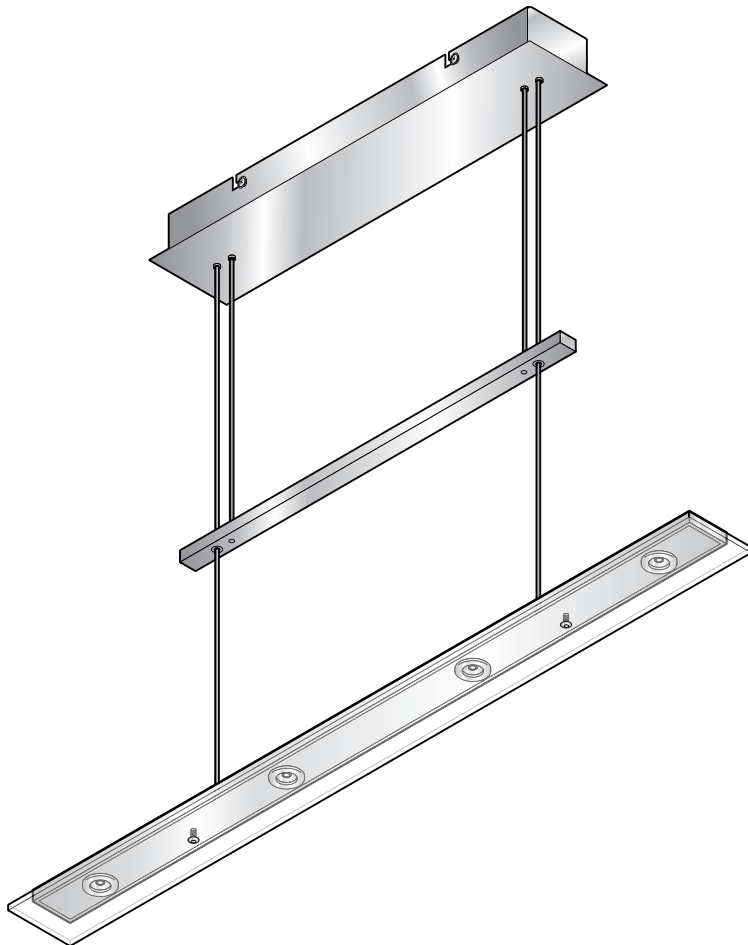

Pendelleuchte



Liebe Kundin, lieber Kunde!

Ihre neue Pendelleuchte in modernem Design passt in fast jeden Raum und spendet ein angenehmes Licht. Dank der eingesetzten LEDs ist sie besonders energiesparend.

Die Pendelleuchte lässt sich schnell und einfach in der Höhe verstellen und kann daher vielfältig eingesetzt werden.

Wir wünschen Ihnen viel Freude mit Ihrer neuen Leuchte.

Ihr Tchibo Team



www.tchibo.de/anleitungen

Inhalt

- | | | | |
|----------|--|-----------|---|
| 3 | Zu dieser Anleitung | 7 | Montage |
| 3 | Sicherheitshinweise | 7 | Höhe einstellen |
| 5 | Auf einen Blick (Lieferumfang) | 8 | Leuchte einschalten |
| 6 | Montage vorbereiten | 8 | Reinigen |
| 6 | Auspacken | 8 | Entsorgen |
| 6 | Bohrlöcher anzeichnen und Halterung montieren | 9 | Technische Daten |
| 7 | Elektrischer Anschluss - Nur für Fachkräfte | 9 | Garantie |
| | | 10 | Tchibo Service Center und Kundenberatung |
-

Zu dieser Anleitung

Lesen Sie aufmerksam die Sicherheitshinweise und benutzen Sie den Artikel nur wie in dieser Anleitung beschrieben, damit es nicht versehentlich zu Verletzungen oder Schäden kommt.

Bewahren Sie diese Anleitung zum späteren Nachlesen auf.

Bei Weitergabe des Artikels ist auch diese Anleitung mitzugeben.

Zeichen in dieser Anleitung:



Dieses Zeichen warnt Sie vor Verletzungsgefahren.



Dieses Zeichen warnt Sie vor Verletzungsgefahren durch Elektrizität.

Das Signalwort **GEFAHR** warnt vor möglichen schweren Verletzungen und Lebensgefahr.

Das Signalwort **WARNUNG** warnt vor Verletzungen und schweren Sachschäden.

Das Signalwort **VORSICHT** warnt vor leichten Verletzungen oder Beschädigungen.



So sind ergänzende Informationen gekennzeichnet.

Sicherheitshinweise



Verwendungszweck

Die Pendelleuchte ist für den Einsatz im Privathaushalt konzipiert und für gewerbliche Zwecke nicht geeignet. Sie ist für trockene Innenräume konzipiert und für Feuchträume (z.B. Badezimmer) ungeeignet.



Zur Montage auf normal entflammaren Materialien geeignet.

GEFAHR für Kinder

- Kinder erkennen nicht die Gefahren, die bei unsachgemäßem Umgang mit Elektrogeräten entstehen können. Halten Sie Kinder daher von dem Artikel fern.

- Halten Sie Kinder von Kleinteilen und Verpackungsmaterial fern. Es besteht u.a. Erstickungsgefahr!

GEFAHR durch Elektrizität

- **Die elektrische Installation muss von Fachpersonal durchgeführt werden. Dabei sind die Installationsvorschriften der VDE 0100 zu beachten.**
- Die Leuchte darf nicht auf leitendem Untergrund installiert werden.
- Die Leuchte darf nicht in explosionsgefährdeten Räumen benutzt werden.

- Bringen Sie die Leuchte nicht mit Wasser oder anderen Flüssigkeiten in Berührung und tauchen Sie sie nicht in Wasser, da sonst die Gefahr eines elektrischen Schlages besteht.
- Vor der elektrischen Installation muss die Sicherung ausgeschaltet bzw. die Stromleitung spannungslos geschaltet werden. Sonst besteht Stromschlaggefahr!
- Vergewissern Sie sich, dass sich keine Rohre oder Leitungen an der Bohrstelle befinden.
- Schließen Sie die Leuchte nicht an, wenn die Anschlussleitung oder andere Teile sichtbare Schäden aufweisen.
- Die Leuchte darf nur an eine Stromleitung angeschlossen werden, die mit den technischen Daten der Leuchte übereinstimmt.
- Die LEDs sind nicht dimmbar. Verwenden Sie daher für den Artikel keinen Dimmer.
- Nehmen Sie keine Veränderungen an der Leuchte oder der Anschlussleitung vor. Die Anschlussleitung darf auch nicht vom Benutzer selbst ausgetauscht werden. Lassen Sie Reparaturen nur von einer Fachwerkstatt oder im Service Center durchführen, um Gefährdungen zu vermeiden.

- Die Pflege der Leuchte beschränkt sich auf die Oberfläche. Zum Reinigen verwenden Sie nur ein trockenes Tuch, da keine Feuchtigkeit an die stromführenden Teile gelangen darf.

WARNUNG vor Verbrennung

- Lassen Sie die Leuchte abkühlen, bevor Sie sie reinigen.

VORSICHT - Sachschäden

- Die beiliegenden Dübel und Schrauben sind für feste Decken geeignet. Informieren Sie sich vor der Deckenmontage im Fachhandel über das geeignete Montagematerial für Ihre Decke und tauschen es ggf. aus.
- Seien Sie vorsichtig bei der Montage und beim Zusammensetzen der Leuchte. Es besteht die Gefahr, dass die Glasabdeckung bricht. Verletzungsgefahr! Aufgrund ihrer Bauart kann die Leuchte hin- und herschwingen. Lassen Sie sich nach Möglichkeit von einer zweiten Person helfen.
- Aufgrund ihrer extrem langen Lebensdauer ist ein Wechseln der LEDs nicht erforderlich. Sie können und dürfen nicht gewechselt werden. Beim Öffnen kann die Leuchte beschädigt werden.

Auf einen Blick (Lieferumfang)

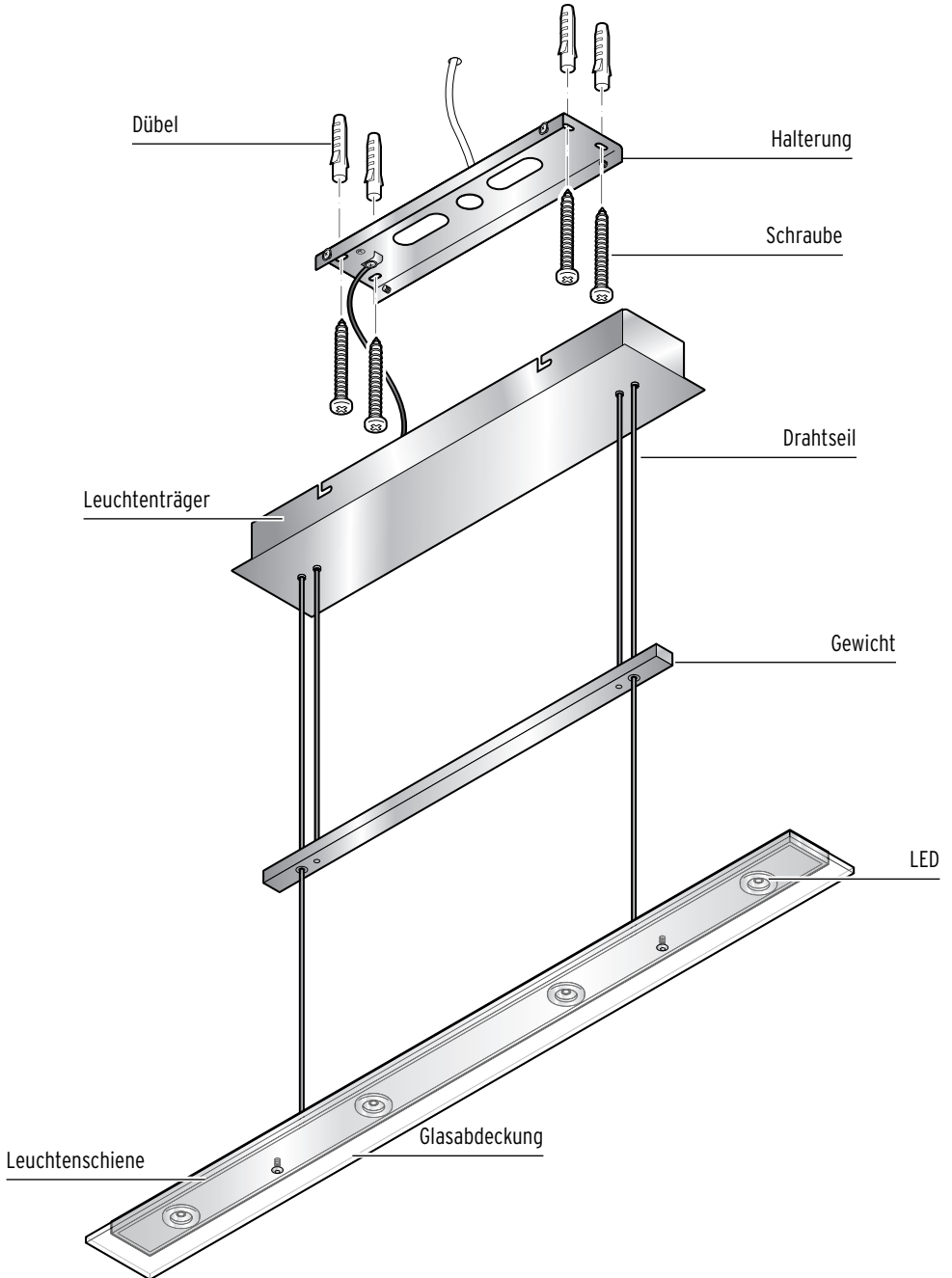

Montage vorbereiten

Auspacken

1. Entfernen Sie sämtliches Verpackungsmaterial. Achten Sie darauf, dass Sie nicht versehentlich Montagematerial wegwerfen.
2. Prüfen Sie, ob die Leuchte unbeschädigt ist und alle Teile vorhanden sind.

Bohrlöcher anzeichnen und Halterung montieren



GEFAHR - Lebensgefahr durch Stromschlag

- Vergewissern Sie sich, dass sich keine Rohre oder Leitungen an der Bohrstelle befinden. **Schalten Sie die Sicherung aus.**



Das beiliegende Montagematerial ist für eine feste Decke geeignet. Erkundigen Sie sich ggf. vor der Montage, ob es auch für Ihre Decke geeignet ist.

Um die Bohrlöcher anzuzeichnen, verwenden Sie die Halterung als Schablone.

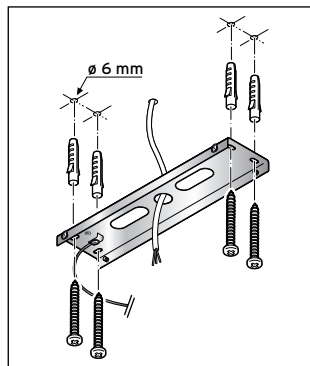
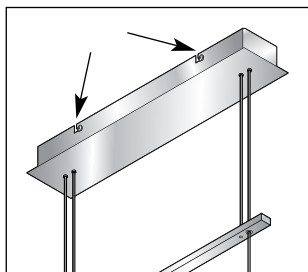

1. Lockern Sie die vier Schrauben, mit denen die Halterung am Leuchtenträger befestigt ist. **Drehen Sie die Schrauben nicht ganz heraus!**
2. Schieben Sie die Halterung aus den Schlitzen am Leuchtenträger.
3. Halten Sie die Halterung an die Stelle, wo Sie die Leuchte montieren wollen, und markieren Sie die Bohrlöcher.
4. Bohren Sie die Löcher für die Dübel.
5. Führen Sie die Stromleitung (Deckenkabel) durch die Kabelführung der Halterung.
6. Befestigen Sie die Halterung mit Schrauben und Dübeln an der Decke. Richten Sie die Halterung in den Langlöchern aus, bevor Sie sie festschrauben.

Elektrischer Anschluss - Nur für Fachkräfte



GEFAHR - Lebensgefahr durch Stromschlag

- Die elektrische Installation muss von Fachpersonal durchgeführt werden. Dabei sind die Installationsvorschriften der VDE 0100 zu beachten.
- Vor der elektrischen Installation muss die Sicherung ausgeschaltet bzw. die Stromleitung spannungslos geschaltet werden.

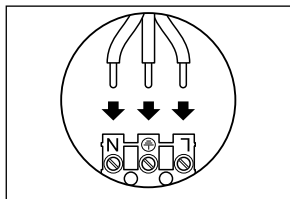

- ▷ Lassen Sie die Stromleitung von Fachpersonal mit der Lüsterklemme verbinden.

Montage

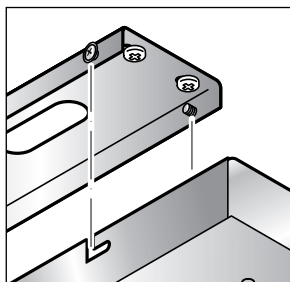

1. Schieben Sie den Leuchenträger auf die vier leicht eingedrehten Befestigungsschrauben der Halterung auf.
2. Schieben Sie den Leuchenträger anschließend zur Seite, so dass die vier Befestigungsschrauben in den seitlichen Schlitz des Leuchenträgers sitzen.
3. Drehen Sie die Befestigungsschrauben fest.

Höhe einstellen

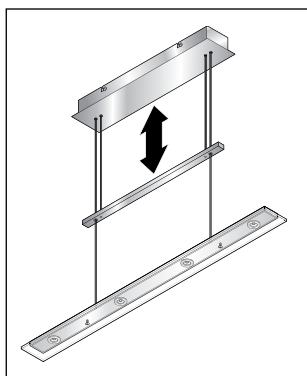

Stellen Sie die gewünschte Höhe ein, indem Sie das Gewicht entsprechend verschieben.

- ▷ Leuchte höher hängen:
Gewicht nach unten ziehen.
- ▷ Leuchte tiefer hängen:
Gewicht nach oben ziehen.

Leuchte einschalten

1. Schalten Sie die Sicherung erst wieder ein bzw. stellen Sie die Spannung in der Stromleitung wieder her, wenn Sie alle Montageschritte ausgeführt haben.
2. Drücken Sie auf den Lichtschalter, um zu prüfen, ob die Leuchte korrekt angeschlossen ist.



LEDs sind extrem langlebig. Die hier eingesetzten LEDs können und dürfen nicht getauscht werden.

Reinigen



GEFAHR - Lebensgefahr durch Stromschlag

- Die Pflege der Leuchte beschränkt sich auf die Oberfläche. Zur Reinigung verwenden Sie nur ein trockenes Tuch, weil keine Feuchtigkeit an die stromführenden Teile gelangen darf.

1. Schalten Sie die Leuchte aus und warten Sie, bis alle heißen Teile ausreichend abgekühlt sind.
2. Reinigen Sie alle Teile der Leuchte mit einem trockenen Tuch.

Entsorgen

Der Artikel und seine Verpackung wurden aus wertvollen Materialien hergestellt, die wiederverwertet werden können. Dies verringert den Abfall und schont die Umwelt.

Entsorgen Sie die **Verpackung** sortenrein. Nutzen Sie dafür die örtlichen Möglichkeiten zum Sammeln von Papier, Pappe und Leichtverpackungen.



Geräte, die mit diesem Symbol gekennzeichnet sind, dürfen nicht mit dem Hausmüll entsorgt werden!

Sie sind gesetzlich dazu verpflichtet, Altgeräte getrennt vom Hausmüll zu entsorgen. Informationen zu Sammelstellen, die Altgeräte kostenlos entgegennehmen, erhalten Sie bei Ihrer Gemeinde- oder Stadtverwaltung.

Technische Daten

Modell:	309 592
Netzspannung:	220-240 V ~ 50 Hz
Leistung:	16 W
Leuchtmittel:	4x 3 W, LED (nicht austauschbar)
Schutzklasse:	I 
Schutzart:	IP20
Höhenverstellung:	900-1700 mm
Made exclusively for:	Tchibo GmbH, Überseering 18, 22297 Hamburg, Germany www.tchibo.de

Im Zuge von Produktverbesserungen behalten wir uns technische und optische Veränderungen am Artikel vor.



Garantie

Die Tchibo GmbH übernimmt **3 Jahre Garantie** ab Kaufdatum.

Tchibo GmbH, Überseering 18, 22297 Hamburg, Germany

Innerhalb der Garantiezeit beheben wir kostenlos alle Material- oder Herstellfehler. Voraussetzung für die Gewährung der Garantie ist die Vorlage eines Kaufbelegs von Tchibo oder eines von Tchibo autorisierten Vertriebspartners.

Diese Garantie gilt innerhalb der EU, der Schweiz und in der Türkei. Sollte sich wider Erwarten ein Mangel herausstellen, füllen Sie bitte den beigefügten Service-Scheck aus. Schicken Sie ihn zusammen mit einer Kopie des Kaufbelegs und dem sorgfältig verpackten Artikel an das Tchibo Service Center.

Wenn Sie den Artikel **innerhalb Deutschlands** verschicken, füllen Sie bitte den DHL-Versandschein aus,

kleben ihn auf das Paket und versenden Sie den Artikel kostenfrei per DHL.

Von der Garantie ausgenommen sind Schäden, die auf unsachgemäßer Behandlung beruhen, sowie Verschleißteile / Verbrauchsmaterial. Diese können Sie unter der angegebenen Rufnummer bestellen.

Nichtgarantiereparaturen können Sie gegen individuelle Berechnung zum Selbstkostenpreis vom Tchibo Service Center durchführen lassen.

Die gesetzlichen Gewährleistungsrechte werden durch diese Garantie nicht eingeschränkt.



Der Artikel wird in dem genannten Tchibo Service Center repariert. Bitte senden Sie ihn direkt an das für Ihr Land zuständige Service Center. Nur dann kann eine zügige Bearbeitung und Rücksendung erfolgen.

Für Produktinformationen, Zubehöbestellungen oder Fragen zur Serviceabwicklung rufen Sie bitte unsere Tchibo Kundenberatung an. Bei Rückfragen geben Sie die Artikelnummer an.

Tchibo Service Center und Kundenberatung

Deutschland

**TCHIBO
SERVICE CENTER
RTS**
Erfurter Höhe 105
99610 Sömmerda
DEUTSCHLAND



01805 - 38 33 38

14 Cent/Min. a. d. Festnetz;
maximal 42 Cent/Min. a. d. Mobilfunk

FAX:

01805 - 38 33 39

14 Cent/Min. a. d. Festnetz;
maximal 42 Cent/Min. a. d. Mobilfunk

Montag - Sonntag
(auch an Feiertagen)
von 8.00 bis 22.00 Uhr

E-Mail: TCM-Service@tchibo.de

Österreich

**TCHIBO
SERVICE CENTER
SÖMMERDA**
Paketfach 90
4005 Linz
ÖSTERREICH



0800 - 711 020 012

(gebührenfrei)

Montag - Sonntag
(auch an Feiertagen)
von 8.00 bis 22.00 Uhr

E-Mail: kundenservice@tchibo.at

Schweiz

**TCHIBO
SERVICE CENTER
SCHWEIZ**
Hirsrütiweg
4303 Kaiseraugst
SCHWEIZ



0844 - 22 55 82

(Ortstarif)

Montag - Sonntag
(auch an Feiertagen)
von 8.00 bis 22.00 Uhr

E-Mail: kundenservice@tchibo.ch

Artikelnummer:

D 309 592

Deutschland Österreich Schweiz

DHL-Versandschein - nur innerhalb Deutschlands



Name _____

Straße, Nr. _____

PLZ, Ort _____

UNFREI-Paketmarke anbringen

Unfrei

Paketzentrum 99



99610.204.106.02 0

E	einzuziehendes Entgelt EUR
---	-------------------------------------

**TCHIBO
 SERVICE CENTER
 RTS
 Erfurter Höhe 105
 99610 Sömmerda
 DEUTSCHLAND**



Service-Scheck

Bitte den Scheck in Blockschrift ausfüllen und mit dem Artikel einsenden.

Name _____

Straße, Nr. _____

PLZ, Ort _____

Land _____

Tel. (tagsüber) _____

**Liegt kein
 Garantiefall vor:**
 (bitte ankreuzen)

Artikel bitte
 unrepariert
 zurücksenden.

Bitte Kosten-
 voranschlag
 erstellen, wenn
 Kosten von über
 EUR 10,-/SFR 17,-
 entstehen.





DHL-Versandschein - nur innerhalb Deutschlands

1. Schneiden Sie dieses Blatt aus.
2. Schreiben Sie Ihren Namen und Ihre Adresse darauf.
3. Kleben Sie das Blatt auf Ihr Paket.
4. Bringen Sie das Paket zur Post, lassen eine Paketnummer aufbringen und versenden es kostenfrei per DHL.

Wichtig: Der Strichcode darf nicht beschrieben oder überklebt werden.
Der Versand ist nur innerhalb Deutschlands möglich!



Service-Scheck

Bitte den Scheck in Blockschrift ausfüllen und mit dem Artikel einsenden.

Artikelnummer: **D 309 592**
Deutschland Österreich Schweiz

Fehlerangabe

Kaufdatum Datum/Unterschrift

