

# Aufbauanleitung

Assembly plan

Instructions de montage

Instrucciones de montaje

Istruzioni di montaggio

Montagevoorschrift



Serien Nr.  
Serial No.  
No. série  
Serie No.  
No. serie  
Seriennummer

## Kleiderschrank 'Cleo' groß

Wardrobe 'Cleo' large • Armoire 'Cleo' grande • Armario 'Cleo' grande • Guardaroba 'Cleo' grande • Kast 'Cleo' groot



Art.-Nr. • Item No. • N° d'art. 14 16 81G

Massiv: Kiefer, weiß lasiert • Solid wood: Pine, white glazed • Massif: Pin, glacé blanc • Madera maciza: Pino, esmaltado blanca • Legno massello: Pino, smaltato bianco • Massief: Pijn, wit gepolijst

# WICHTIG - SORGFÄLTIG LESEN! - FÜR SPÄTERE VERWENDUNG AUFBEWAHREN

**D** Sehr geehrte Kunden!

Wir freuen uns, dass Sie sich für diesen hochwertigen Artikel aus massivem Holz entschieden haben. Wir von Pinolino haben diesen Artikel mit großer Sorgfalt hergestellt. Dabei haben wir ausschließlich europäische Hölzer aus gesicherten Beständen verarbeitet. Die von uns verwendeten Lacke, Öle, Leime und Stoffe sind umweltschonend und entsprechen den strengen Auflagen der Europäischen Sicherheitsnormen.

Um Ihnen unnötige Mühen zu ersparen, lesen Sie zunächst die Aufbauanleitung sorgfältig durch. Kontrollieren Sie die Vollständigkeit der mitgelieferten Teile und sehen Sie sich die Abbildungen genau an, bevor Sie mit der Montage beginnen. Bei unsachgemäßer Bedienung oder Montage und insbesondere bei Veränderungen der Konstruktion erlischt der Garantieanspruch.

## **DIESER KLEIDERSCHRANK ENTSPRICHT DEN EUROPÄISCHEN NORMEN:**

**EN 14749**

**EN 71-3.**

### **Sicherheitshinweis:**

Bitte überzeugen Sie sich regelmäßig vom festen Sitz aller Schrauben. Bitte stellen Sie den Schrank so auf, dass er direkt an der Wand steht. Der Schrank muss in jedem Fall an der Wand gesichert werden.

Bitte benutzen Sie für die Montage den beiliegenden Inbusschlüssel und einen Schraubenzieher. Um Beschädigungen am Produkt zu vermeiden, darf zum Anschrauben der Beschläge kein Akkuschauber verwendet werden.

### **Achtung:**

Denken Sie an das Risiko von offenem Feuer und anderen starken Hitzequellen, wie elektrische Heizstrahler, gasbeheizte Öfen usw. in der unmittelbaren Umgebung des Schrankes.

Kunststoffbeutel und etwaige Kunststoffelemente / Verpackungen sind sofort zu entfernen oder für Kinder unzugänglich aufzubewahren.

Heben Sie die Aufbauanleitung und den Inbusschlüssel für eine spätere Demontage bzw. Montage gut auf.

### **Beachten Sie bitte:**

Nur original Zubehör- und Ersatzteile vom Hersteller oder Lieferanten verwenden.

### **Montagehinweise:**

Bitte achten Sie bei der Montage der Bauteile auf eine gerade, ebene Fläche. Stellen Sie sicher, dass der Artikel nicht schief steht. Zur Schonung des Artikels und Ihrer Fußböden empfehlen wir zur Montage die Umverpackung als Unterlage zu verwenden.

### **Pflege:**

Mit einem weichen, sauberen und sehr leicht angefeuchtetem Tuch abwischen. Näheres dazu finden Sie auch unter [www.pinolino.de](http://www.pinolino.de).

### **Was Sie sonst noch wissen sollten:**

Der Kleiderschrank ist aus massivem Holz gefertigt. Holz ist ein Naturprodukt. Unregelmäßigkeiten in Struktur und Farbe sind typische Merkmale dieses Naturmaterials. Sie begründen daher keinen Mangel.

Bei der Herstellung unserer Möbel und Spielwaren werden ausschließlich Öle, Lacke und Lasuren verarbeitet, die gesundheitlich unbedenklich und speziell für Kindermöbel geeignet sind. Manchmal kann es produktionsbedingt zu Geruchsentwicklungen durch die fabrikneuen Möbel kommen. In diesem Falle empfehlen wir dieser ungefährlichen Geruchsbelästigung durch mehrmaliges Stoßlüften entgegen zu wirken.

### **Im Servicefall:**

Sollte es trotz ständiger Produktionsüberwachung zu einem Mangel kommen, so kreuzen Sie das entsprechende Bauteil auf dieser Aufbauanleitung bitte deutlich an. Drucken Sie sich von unserer Webseite, [www.pinolino.de](http://www.pinolino.de), das Servicefall-Kontaktformular aus. Beschreiben Sie kurz den Fehler bzw. das Problem. Senden Sie die vollständige Aufbauanleitung, die Kopie des Kaufbelegs, sowie das ausgefüllte Kontaktformular-Servicefall, mit Angabe der Seriennummer (diese finden Sie auf dem Karton, auf der Aufbauanleitung und am Artikel), an unsere unten genannte Adresse.

**OHNE RÜCKSENDUNG DIESER AUFBAUANLEITUNG UND DES KAUFBELEGS  
ERFOLGT KEINE ANERKENNUNG EINER EVENTUELLEN REKLAMATION.**

Nun wünschen wir Ihnen viel Freude mit  
Ihrem Pinolino-Kleiderschrank.

Hergestellt von:

**Pinolino**  
**Kinderträume GmbH**  
Sprakeler Str. 397  
D-48159 Münster  
Fax +49-(0)251-23929-88  
[service@pinolino.de](mailto:service@pinolino.de)  
[www.pinolino.de](http://www.pinolino.de)



# IMPORTANT - PLEASE READ CAREFULLY! - KEEP FOR FUTURE REFERENCE

**GB** Dear clients,

We are glad that you have chosen this premium product made of solid wood. We, the Pinolino staff, have manufactured this item with greatest care. In doing so, we have exclusively used European timbers from certified forest stands. The lacquers, oils, glues and fabrics that were used are eco-friendly and comply with the strict European safety standards.

To spare you unnecessary effort, carefully read the assembly instructions first. Check whether you have all the parts and study the illustrations carefully before you start the assembly. Improper handling or assembly and especially construction alterations will void all warranty claims.

**THIS WARDROBE COMPLIES WITH THE EUROPEAN NORMS:  
EN 14749  
EN 71-3.**

## **Safety requirements:**

Please check regularly that the screws are well tightened. Please set up the wardrobe so that it is standing against the wall. The wardrobe must always be secured to the wall.

Please use only the enclosed hex key and a screwdriver for the assembly.

To avoid damaging the product, do not use an electric screwdriver for tightening the screws!

## **Warning:**

Take into consideration the risks of open fires and other strong heat sources e.g. electric heaters, gas stoves etc. in the close proximity of the wardrobe.

Synthetic bags or other synthetic elements / wrappings should be immediately removed or kept out of the reach of children.

Keep the assembly plan and the hex key for future disassembly or assembly.

## **Please note:**

Use only original accessories and spare parts from the producer or from the providers.

## **Assembly instructions:**

Please take into consideration that the parts should be assembled on an even, flat surface. Make sure that the article is not inclined. In order to protect the article and the floor, we recommend using the packaging of the article as underlay during the assembly.

## **Maintenance:**

Wipe with a soft, clean and very slightly wet material. Also find details on [www.pinolino.de](http://www.pinolino.de).

## **What else you should know:**

The wardrobe is made of solid wood. Wood is a natural product; irregularities in structure and colour are typical features of this natural product and will thus not constitute a flaw.

In producing our furniture and toys we only use oils, varnishes and glazes that do not pose a health hazard and are appropriate for children's furniture. As a result of the production process, new furniture can sometimes retain a specific odor. To counter this harmless inconvenience we recommend repeated venting.

## **For service cases:**

If, despite constant supervision of the production process, a flaw should turn up, please mark the respective part clearly in this assembly plan. Print the Customer Service contact form from our website, [www.pinolino.de](http://www.pinolino.de). Shortly describe the flaw or the problem. Send the complete assembly plan, a copy of the receipt and the Customer Service contact form, which you have filled in, with the specification of the serial number (it can be found on the packaging, on the assembly instructions and on the article), to our address below.

**WITHOUT RECONSIGNMENT OF THIS ASSEMBLY PLAN AND OF THE RECEIPT, S  
POSSIBLE COMPLAINTS WILL NOT BE TAKEN INTO CONSIDERATION.**

We wish you much joy with your Pinolino wardrobe

Manufactured by:

**Pinolino**  
**Kinderträume GmbH**  
Sprakeler Str. 397  
D-48159 Münster  
Fax +49-(0)251-23929-88  
[service@pinolino.de](mailto:service@pinolino.de)  
[www.pinolino.de](http://www.pinolino.de)



# IMPORTANT - LIRE ATTENTIVEMENT! - A GARDER POUR CONSULTATION ULTÉRIEURE

**F** Chers clients,

Nous vous remercions pour avoir acheté cet article de haute qualité en bois massif. Nous avons produit cet article avec le plus grand soin. On n'utilise que du bois provenant de forêts exclusivement européennes et contrôlées comme étant durablement gérées, où pour chaque arbre coupé, un arbre équivalent est planté. Les laques, les huiles, les adhésifs et les textiles utilisés sont écologiques et correspondent aux normes européennes de sécurité.

Pour vous épargner tout effort inutile nous vous recommandons de lire attentivement et intégralement ces instructions de montage. Assurez vous de la présence dans le paquet de tous les composants listés ci-dessous, avant de commencer les opérations de montage. En cas de manipulation défectueuse, particulièrement dans les cas où les instructions de montage ne sont pas respectées, la garantie sera annulée.

**CETTE ARMOIRE EST CONFORME AUX NORMES EUROPÉENNES:  
EN 14749  
EN 71-3.**

## **Consignes de sécurité:**

Veillez vous assurer régulièrement que toutes les vis sont bien serrées.

Veillez installer l'armoire de manière à ce qu'elle soit en contact direct avec le mur. L'armoire doit toujours être fixée au mur.

Utiliser pour le montage la clé à six pans ci-inclus et un tournevis. Pour ne pas détériorer le produit, vous ne devez pas utiliser un tournevis électrique pour fixer les vis!

## **Attention:**

Pensez aux risques liés aux feux ouverts ou à d'autres sources de fortes chaleurs, comme les radiateurs électriques, les chauffages à gaz etc. à proximité immédiate de l'armoire.

Enlever le papier et le plastique d'emballage et mettez-les immédiatement hors de la portée des enfants!

Veillez conserver soigneusement le manuel de montage et la clé à six pans pour un montage ou un démontage ultérieur.

## **Attention:**

Utilisez seulement des accessoires et pièces originelles recommandées par le producteur ou fournisseur.

## **Indications de montage:**

Faites attention que le montage soit fait sur une surface plane. Assurez-vous que l'article ne penche pas.

Afin de protéger l'article et votre plancher, nous vous conseillons de utiliser l'emballage extérieur comme une sous-couche.

## **Entretien:**

Essayez avec un chiffon doux, propre, très légèrement humide. Vous pouvez trouver plus de détails aussi sur [www.pinolino.de](http://www.pinolino.de).

## **Autres choses que vous devez savoir:**

L'armoire est fabriquée en bois massif. Le bois est un produit naturel et les irrégularités de structure et de couleur sont des caractéristiques typiques de cette matière naturelle. Ainsi, celles-ci ne doivent pas être considérées comme défauts et ne constituent pas un motif permettant de justifier une réclamation.

Pour la fabrication de nos meubles et de nos jouets, nous utilisons exclusivement des vernis, des lasures et des huiles sans danger pour la santé et qui convient particulièrement pour meubles d'enfants. Parfois il se peut qu'en raison du mode de production les meubles neufs dégagent une odeur. En ce cas pour contrecarrer cette odeur inoffensive, nous vous conseillons d'aérer plusieurs fois la pièce.

## **Service:**

Si malgré une surveillance constante de nos produits, un défaut est constaté, veuillez cocher le composant concerné dans ce manuel de montage. Veuillez imprimer le formulaire de contact de notre site [www.pinolino.de](http://www.pinolino.de). Décrivez brièvement le défaut ou bien le problème. Envoyez ces instructions de montage, une copie de la facture et aussi le formulaire Service complété, avec le numéro de série (qui vous trouvez sur le carton, sur les instructions de montage et sur l'article même), à l'adresse indiquée ci-dessous.

**SANS CES INSTRUCTIONS DE MONTAGE ET UNE COPIE DE LA FACTURE OU DE LA QUITTANCE  
D'ACHAT UNE ÉVENTUELLE RÉCLAMATION NE SERA PAS PRISE EN CONSIDÉRATION.**

Nous vous souhaitons de profiter au mieux de votre acquisition.

Avec la plus haute considération,

**Pinolino**  
Kinderträume GmbH  
Sprakeler Str. 397  
D-48159 Münster  
Fax +49-(0)251-23929-88  
[service@pinolino.de](mailto:service@pinolino.de)  
[www.pinolino.de](http://www.pinolino.de)



# ¡IMPORTANTE - LEERSE ATENTAMENTE! - GUARDAR PARA UTILIZACIÓN POSTERIOR

**ES** Muy estimados clientes,

Nos proporciona sumo placer de haber elegido este artículo de calidad de madera macizo. Nosotros, el equipo Pinolino, lo hemos realizado con el más alto cuidado. Hemos utilizado solamente madera de arbolados europeos seguros. Los barnices, aceites, adhesivos y tejidos utilizados son ecológicos y corresponden con las normas estrictas de seguridad de la Unión Europea.

Para evitar el esfuerzo inútil, leen primeramente las instrucciones de montaje atentamente. Comprueben si fueron entregadas a Uds. todas las piezas y estudien atentamente los imágenes antes de comenzar el montaje. El empleo no correspondiente, el montaje incorrecto y especialmente las modificaciones constructivas del artículo pueden tener como consecuencia la pérdida de la garantía.

## **ESTE ARTÍCULO SE ARMONIZA CON LAS NORMAS EUROPEAS:**

**EN 14749**

**EN 71-3.**

### **Recomendación para seguridad:**

Les rogamos de asegurarse a regularidad que los tornillos se encuentran apretados. Les rogamos a colocar el armario así que se apoya directamente en la pared. El armario siempre debe fijarse a la pared.

Les rogamos de emplear en el montaje la llave hexagonal del bulto e un destornillador. Para evitar el deterioro del producto no es permitido la utilización de un destornillador eléctrico para enchufe de campana concerniente el herraje.

### **Atención:**

¡Tengan en consideración el riesgo de una fuente de fuego abierto u otras fuentes poderosas de calor, como radiadores eléctricos, estufas a gas etc en acercamiento del artículo!

Las bolsas de plástico e otros elementos del material plástico/embalaje serán inmediatamente apartados o no siguen quedar en la mano de los niños.

Guardar a cuidado las instrucciones de montaje y llave hexagonal para desmontaje, el montaje posterior respectivamente.

### **Tengan en cuenta las siguientes:**

Empleen solamente los accesorios y repuestos originales del productor o distribuidor. Monten todos los repuestos primeramente ligero y sólo después de terminar el montaje apreten todos los tornillos. Este hecho facilita el montaje y evita que el artículo balancearse.

### **Indicaciones para montaje:**

Asegúrense de que el montaje está efectuado sobre un plano liso e horizontal. El artículo no debe ser inclinado. Para proteger el artículo y suelo de rascaduras les recomendamos a montar el artículo, empleando el embalaje como protección.

### **Cuidado:**

Se borra con un material suave, limpio y muy ligero húmedo. Uds pueden buscar detalles también en [www.pinolino.de](http://www.pinolino.de).

### **Que necesitan Uds saber más:**

El artículo es ejecutado de la madera maciza. La madera es un producto natural, y las irregularidades de estructura y color son características para este material natural. Por eso, ellas no representan un defecto.

En la ejecución de mobiliario y nuestros juguetes se emplean exclusivamente aceites y barnices que no dañan a la salud. En los casos raras, por motivo del proceso de producción, pueden aparecer olores en el mueble nuevo. Para apartar este olor otramete dicho inofensivo, recomendamos una ventilación reiterada.

### **Quejas:**

Si a pesar de la vigilancia continua del proceso de producción encuentran Uds un defecto, les rogamos de circuir en claro dicho elemento sobre la presente instrucción de montaje. Imprimen nuestro formulario de contacto para reclamaciones de nuestro sitio, [www.pinolino.de](http://www.pinolino.de). Describan en resumen el defecto o problema. Envien la instrucción de montaje, la copia del recibo así como el formulario de contacto para quejas llenado, en la dirección de más abajo.

**SIN VUELTA DE LA PRESENTE INSTRUCCIÓN DE MONTAJE Y DEL RECIBO  
UNA POSIBLE QUEJA NO SIGUE SER TENIDA EN CUENTA.**

Deseamos a gozarse de artículo Pinolino.

Producido por:

**Pinolino**  
**Kinderträume GmbH**  
Sprakeler Str. 397  
D-48159 Münster  
Fax +49-(0)251-23929-88  
[service@pinolino.de](mailto:service@pinolino.de)  
[www.pinolino.de](http://www.pinolino.de)



# IMPORTANTE - LEGGERE ATTENTAMENTE! - CONSERVARE PER FUTURE UTILIZZAZIONI

**IT** Gentili clienti,

Complimenti per aver scelto questo prodotto di qualità, realizzato in legno massello. Noi, il personale della Pinolino, lo abbiamo creato con massima cura. Nel farlo, abbiamo utilizzato esclusivamente legnami europei forestali certificati. Le vernici, gli oli, le colle e i tessuti utilizzati sono ecologici e conformi alle severe norme di sicurezza dell'Unione Europea.

Per risparmiarvi fatica inutile, prima leggete attentamente le istruzioni di assemblaggio. Controllate se vi sono stati consegnati tutti i pezzi e studiate attentamente le illustrazioni prima di iniziare l'assemblaggio. L'uso inadeguato o l'assemblaggio errato e, in particolare, le alterazioni costruttive del prodotto dovute al montaggio possono portare alla decadenza della garanzia.

**QUESTO PRODOTTO CORRISPONDE ALLE NORME EUROPEE:  
EN 14749  
EN 71-3.**

## **Requisiti di sicurezza:**

Assicurarsi regolarmente che le viti siano ben serrate. Collocare l'armadio in modo che esso si appoggi direttamente alla parete. L'armadio deve essere sempre fissato alla parete. Per l'assemblaggio si prega di utilizzare solo la chiave a brugola fornita nel pacco e un cacciavite. Per evitare di danneggiare il prodotto, non utilizzare l'avvitatore per serrare le viti.

## **Attenzione:**

Prendere in considerazione il rischio di una fonte di fuoco aperto o altre fonti di calore intenso, come riscaldatori elettrici, stufe a gas ecc. Nelle vicinanze del prodotto!  
I sacchetti in plastica o altri elementi in plastica / confezioni devono essere rimossi immediatamente e tenuti fuori dalla portata dei bambini!  
Conservare con cura le istruzioni di assemblaggio e la chiave a brugola per un eventuale smontaggio, ossia futuro assemblaggio.

## **Si prega di notare:**

Utilizzare soltanto accessori o pezzi di ricambio originali dal produttore o dal fornitore. Prima, montare tutti i pezzi lasciando le viti allentate e solo dopo l'ultimazione dell'assemblaggio serrare bene tutte le viti. Questo facilita l'assemblaggio ed evita l'instabilità del prodotto.

## **Indicazioni per l'assemblaggio:**

Assicurarsi che l'assemblaggio sia eseguito su una superficie liscia ed orizzontale. Il prodotto non deve essere inclinato. Al fine di proteggere il prodotto ed il pavimento da graffi, consigliamo di utilizzare la confezione del prodotto durante l'assemblaggio, come sottofondo.

## **Manutenzione:**

Si pulisce con un panno morbido, pulito e leggermente umido. Per maggiori dettagli si veda anche [www.pinolino.de](http://www.pinolino.de).

## **Che altro si deve sapere:**

Il prodotto è realizzato in legno massello. Il legno è un prodotto naturale, e le irregolarità di struttura e di colore sono caratteristiche tipiche di questo materiale naturale; pertanto esse non dovrebbero essere considerate dei difetti.

Per la fabbricazione dei nostri mobili e giocattoli utilizziamo soltanto oli, vernici e coloranti che non rappresentano un pericolo per la salute. Raramente, a seguito del processo di produzione, i mobili nuovi possono avere un odore specifico. Per contrastare questi odori d'altronde innocui, vi consigliamo di ventilare ripetutamente la stanza.

## **Servizio Clienti:**

Se, nonostante il costante monitoraggio del processo di produzione, doveste rilevare un difetto, si prega di indicare in maniera chiara il rispettivo elemento nel presente libretto di istruzioni. Stampare il modulo di contatto del Servizio Clienti dal nostro sito, [www.pinolino.de](http://www.pinolino.de). Descrivere brevemente il difetto o il problema. Inviare il libretto di istruzioni, la copia della ricevuta nonché il modulo di contatto del Servizio Clienti compilato, all'indirizzo indicato qui sotto.

**SENZA LA RICONSEGNA DEL PRESENTE LIBRETTO DI ISTRUZIONI E DELLA RICEVUTA, GLI EVENTUALI RECLAMI NON SARANNO PRESI IN CONSIDERAZIONE.**

Vi auguriamo di godervi in pieno il prodotto Pinolino.

Prodotto da:

**Pinolino**  
Kinderträume GmbH  
Sprakeler Str. 397  
D-48159 Münster  
Fax +49-(0)251-23929-88  
[service@pinolino.de](mailto:service@pinolino.de)  
[www.pinolino.de](http://www.pinolino.de)



# BELANGRIJK - ZORGVULDIG LEZEN! - VOOR LATERE RAADPLEGING BEWAREN

**NL** Geachte klanten,

Wij verheugen ons erop dat u voor dit kwaliteitsproduct van massief hout heeft gekozen. Wij, de Pinolino-team hebben dit artikel zorgvuldig gemaakt. Wij hebben uitsluitend hout van veilige Europese arboreta. De gebruikte lakken, oliën, lijmen en stoffen zijn milieuvriendelijk en voldoen aan de strenge veiligheidsnormen van de Europese Unie.

Om onnodige inspanning te besparen, leest u eerst zorgvuldig de montageaanwijzing. Controleer eerst dat alle onderdelen geleverd zijn en kijk zorgvuldig naar de beelden voordat u de montage begint. Oneigenlijk gebruik, onjuiste montage en vooral veranderingen in de samenstelling van het artikel kunnen het verval van de garantie als gevolg hebben.

**DEZE KLEDINGKAST VOLDOET AAN DE EUROPESE NORMEN:  
EN 14749  
EN 71-3.**

## **Veiligheidsaanwijzing:**

Zorg regelmatig ervoor dat de schroeven vast zitten. Plaats de kast zodat het direkt tegen de wand aan komt te staan. De kast moet altijd aan de muur worden bevestigd.

Gebruik voor de montage de inbussleutel in de doos en een schroef. Om de beschadiging van het produkt te vermijden is het gebruik van een elektrische schroef niet toegestaan.

## **Waarschuwin:**

Zorg ervoor dat de kledingkast niet in de nabijheid van open vuur of sterke warmtebronnen, zoals elektrische verwarmingstoestel, gaskachel geplaatst is!

De plastik zakken en andere kunststof elementen/ verpakkingen onmiddellijk verwijderen of buiten bereik van de kinderen brengen. De montageaanwijzing en de inbussleutel zorgvuldig bewaren voor een latere demontage, respectievelijk montage.

## **Let op:**

Alleen originele onderdelen en toebehoren van de producent of leverancier gebruiken. Zet alle onderdelen eerst los in elkaar en maak de schroeven vast pas nadat alles gemonteerd is. Dat verkamkelijkt de montage en voorkomt dat het artikel wiebelt.

## **Montagetips:**

Zorgt u ervoor dat de montage op een vlakke, waterpas vloer wordt gedaan. Het artikel moet niet scheef staan. Ter bescherming van het artikel en van uw vloeren tegen krassen, raden wij u aan om bij de montage de verpakking ter bescherming te gebruiken.

## **Onderhoud:**

Met een zachte, schone en heel licht bevochtigde doek schoonmaken. Nadere informatie kunt u ook op [www.pinolino.de](http://www.pinolino.de) vinden.

## **Wat moet u nog weten:**

De kledingkast is van masief hout gemaakt. Het hout is een natuurproduct en onregelmatigheden in de structuur en kleur zijn kenmerkend voor dit natuurmaterieel. Dit is dus geen tekortkoming.

Bij de verwaardiging van onze meubelen en speelgoed worden uitsluitend oliën en lakken gebruikt die niet schadelijk voor de gezondheid zijn. In zeldzame gevallen, kan het gebeuren dat nieuwe meubels vanwege het productieproces bepaalde geuren hebben. Om dit eigenlijk onschedelijke geur te verwijderen raden wij een herhaalde uitluchting aan.

## **Klachten:**

Indien, ondanks een voortdurende toezicht van het productieproces, mocht u een fout ontdekken, kruist u het desbetreffende element duidelijk op deze montageaanwijzing aan. Print de klachtenformulier uit onze website [www.pinolino.de](http://www.pinolino.de) aan. Omschrijft u in het kort het fout of het probleem. Verstuur de montageaanwijzing samen met een kopie van de kwitantie en de klachtenformulier naar het ondervermelde adres.

**ZONDER TERUGGAVE VAN DEZE MONTAGEAANWIJZING EN VAN DE KWITANTIE ZAL EEN EVENTUELE KLACHT NIET IN AANMERKING KOMEN.**

Wij hopen dat u geniet van uw Pinolino kledingkast.

Vervaardigd door:

**Pinolino**  
**Kinderträume GmbH**  
Sprakeler Str. 397  
D-48159 Münster  
Fax +49-(0)251-23929-88  
[service@pinolino.de](mailto:service@pinolino.de)  
[www.pinolino.de](http://www.pinolino.de)



Artikelmaß • Product size • Dimensions de l'article • Mediciones producto • Dimensioni del prodotto • Artikelafmetingen

Karton • Pack • Carton • Embalaje • Confezione • Verpakking

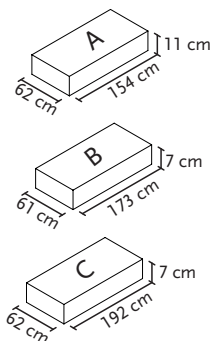
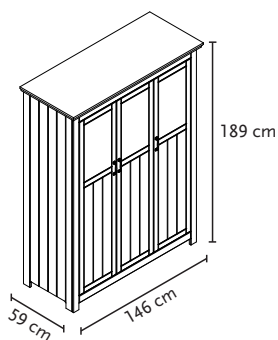

Gewicht • Weight • Poids • Peso • Peso • Gewicht

Karton A • Pack A • Carton A • Bulto A • Pacco A • Doos A: 28 kg  
 Karton B • Pack B • Carton B • Bulto B • Pacco B • Doos B: 28 kg  
 Karton C • Pack C • Carton C • Bulto C • Pacco C • Doos C: 31 kg

Weitere Artikel aus diesem Programm • Other products from this program • Autres articles de cette collection • Otros productos de este programa • Altri prodotti della presente collezione • Andere artikels in dit programma



11 16 81  
 Kinderbett  
 Cot bed  
 Lit de bébé évolutif  
 Cuna  
 Lettino  
 Babybed



14 16 81  
 Kleiderschrank  
 Wardrobe  
 Armoire  
 Armario  
 Guardaroba  
 Kast



13 16 81  
 Wickelkommode  
 Changing unit  
 Commode à langer  
 Cambiador  
 Fasciatoio  
 Commode





**1 x BL**  
 Seitenteil links  
 Left side panel  
 Panneau latéral gauche  
 Parte lateral izquierda  
 Parte laterale sinistra  
 Zijkant links

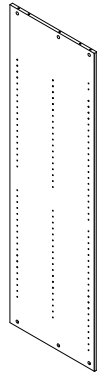

**1 x JM**  
 Mittelwand  
 Intermediary panel  
 Paroi mitoyenne  
 Pared intermediaire  
 Parete intermedia  
 Tussenwand

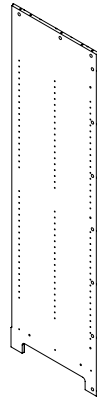

**1 x BR**  
 Seitenteil rechts  
 Right side panel  
 Panneau latéral droite  
 Parte lateral derecha  
 Parte laterale destra  
 Zijkant rechts



**1 x KLVL**  
 Lisene vorne links  
 Left front frame slat  
 Lisière gauche avant  
 Lesena frente izquierda  
 Lesena anteriore sinistra  
 Pilaster voorkant links



**1 x KLVR**  
 Lisene vorne rechts  
 Right front frame slat  
 Lisière droite avant  
 Lesena frente derecha  
 Lesena anteriore destra  
 Pilaster voorkant rechts

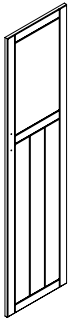

**1 x HR**  
 Tür rechts  
 Right door  
 Porte droite  
 Puerta derecha  
 Anta destra  
 Deur rechts

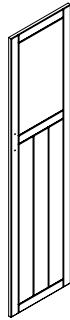

**1 x HM**  
 Tür mittig  
 Intermediary door  
 Porte intermédiaire  
 Puerta medio  
 Anta centrale  
 Deur midden

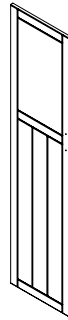

**1 x HL**  
 Tür links  
 Left door  
 Porte gauche  
 Puerta izquierda  
 Anta sinistra  
 Deur links

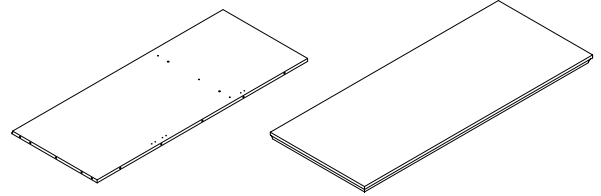

**1 x C**  
 Platte unten  
 Bottom plate  
 Planche inférieure  
 Placa inferior  
 Parte inferiore  
 Onderplank

**1 x G**  
 Platte oben  
 Upper panel  
 Planche supérieure  
 Placa superior  
 Parte superiore  
 Boven plank



**1 x IR**  
 Rückwand rechts  
 Right back panel  
 Panneau arrière droite  
 Panel detrás derecha  
 Pannelo posteriore destra  
 Achterwand rechts



**1 x IL**  
 Rückwand links  
 Left back panel  
 Panneau arrière gauche  
 Panel detrás izquierda  
 Pannelo posteriore sinistra  
 Achterwand links



**1 x IM**  
 Rückwand mittig  
 Intermediary back panel  
 Panneau arrière intermédiaire  
 Panel detrás intermedia  
 Pannelo posteriore intermedia  
 Achterwand midden

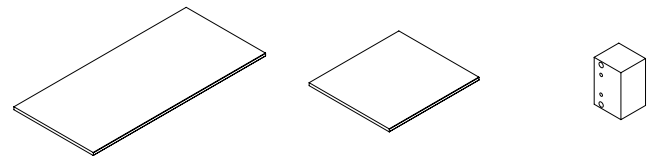

**2 x LG**  
 Einlegeboden lose groß  
 Large loose shelf  
 Étagère amovible grande  
 Estante móvil grande  
 Ripiano mobile grande  
 Losse plank groot

**4 x LK**  
 Einlegeboden lose klein  
 Small loose shelf  
 Étagère amovible petite  
 Estante móvil pequeño  
 Ripiano mobile piccolo  
 Losse plank klein



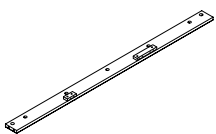

**6 x KK**  
 Klotz  
 Block  
 Billot  
 Bote  
 Ganascia  
 Klosje

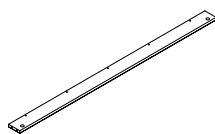



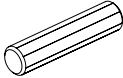
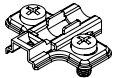

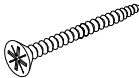



**1 x KO**  
 Verbindungsleiste oben  
 Upper connecting slat  
 Latte de liaison supérieure  
 Listón de junta superior  
 Asse di collegamento superiore  
 Verbindungsstengel boven

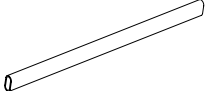

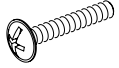
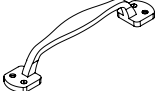
**1 x KU**  
 Verbindungsleiste unten  
 Lower connecting slat  
 Latte de liaison inférieure  
 Listón de junta inferior  
 Asse di collegamento inferiore  
 Verbindungsstengel onder

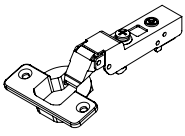
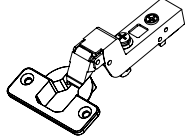
						
<b>22 x</b> WDH 8/30 Holzdübel Dowel Cheville en bois Tapón Tassello in legno Tap	<b>9 x</b> KP1 CLIP Kreuzplatte Mounting plate Embase cruciforme Chapilla bisagra Piastra cerniera Scharnierplaatje	<b>46 x</b> WBE Exzenterstift Eccentric rod Goujon d'assemblage Barra excéntrica Perno eccentrico Excentriek pin	<b>46 x</b> WE 16 Exzenter Eccentric cam Boîtier de ferrure Excéntrico Eccentrico Excentriek	<b>12 x</b> VS 4/45 Holzschraube Wood screw Vis panneaux Tornillo para madera Vite per legno Houtschroef	<b>51 x</b> VR 3/20 Holzschraube für Rückwand Wood screw Vis panneaux Tornillo para madera de panel detrás Vite per legno per parete posteriore Houtschroef voor achterwand	<b>11 x</b> N1 Metallplatte Metal plate Plaque de métal Chapilla metálica Piastra metallica Metalen plaatje

					
<b>2 x</b> TA Halter für Kleiderstange Support for clothes rail Support tringle à vêtements Soporte para barra de vestidos Supporto per l'appendiabiti Houder voor de kledingstang	<b>20 x</b> VS 3,5/15 Holzschraube Wood screw Vis panneaux Tornillo para madera Vite per legno Houtschroef	<b>1 x</b> T Kleiderstange Clothes rail Tringle à vêtements Barra de vestidos Appendiabiti Kledingstang	<b>36 x</b> WBM Duplo-Bodenträger Shelf support Taquet Duplo Soporte para estantes móviles Supporto per ripiani mobili Houder voor de losse rekken	<b>6 x</b> VM 4/22 Griffschraube Metric screw Vis à tête fraisée bombée Tornillo para mango Vite per maniglia Schroef voor de handvat	<b>3 x</b> HK Griff Handle Poignée Mango Maniglia Handvat

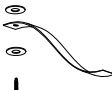
						
<b>3 x</b> SK8 CLIP Scharnier Hinge Charnière Bisagra Cerniera Scharnier	<b>6 x</b> SK15 CLIP Scharnier Hinge Charnière Bisagra Cerniera Scharnier	<b>1 x</b> IS Rückwandverbinder Back panel connector Connecteur de panneau arrière Conectador panel detrás Giunto pannello posteriore Achterwandverbinder	<b>6 x</b> MG Magnet Magnet Aimant Imán Magnete Magneet	<b>12 x</b> VS 3/15 Holzschraube Wood screw Vis panneaux Tornillo para madera Vite per legno Houtschroef	<b>6 x</b> MGNG Magnetnagel Nail for magnet Ongle pour aimant Clavo para imán Chiodo per magnete Nagel voor magneet	<b>1 x</b> N4 Riemen Strap Courroie Correa Cintura Riem

**Zusätzlich benötigtes Werkzeug • Additional necessary tools • Des outils supplémentaires • Otras herramientas necesarias • Altri utensili necessari • Andere benodigde werktuigen**



**Aufbaupersonen • Persons needed for assembly • Personnes nécessaires au montage • Personas necesarias para montaje • Numero di persone occorrenti per il montaggio • Aantal personen voor de montage**



Die Montage sollte unbedingt von 2 Erwachsenen durchgeführt werden!  
The assembly must necessarily be carried out by 2 adults!  
Le montage doit être réalisé par 2 adultes!  
¡El montaje va de ser realizado imprescindible por 2 adultos!  
L'assemblaggio dovrà essere eseguito per forza da 2 persone adulte!  
De montage moet noodzakelijkerwijs door 2 volwassenen worden uitgevoerd!



- Bitte bauen Sie den Artikel nummerisch, nach Reihenfolge auf. Bitte Dübel in das richtige Loch einstecken! Beachten Sie bitte, dass alle Dübel bis zum Anschlag zuerst in das tiefere Loch einzutreiben sind.
- Please set up the article in numerical order. Please, insert the dowels in the correct position! Please note that all dowels should be at first advanced in the deeper hole up to marking.
- Veuillez monter l'article en tenant compte de l'ordre numérique des composants. Assurez-vous que les chevilles en bois sont introduites dans les trous indiqués! Faites attention que tous les goujons en bois sont introduits jusqu'au fond, dans les trous les plus profonds.
- Les rogamos de montar el artículo en orden numérico. ¡Les rogamos de introducir los tapones en los agujeros correctos! Atención, deben tomar en cuenta el hecho que todos los tapones necesitan ser introducidos completamente en orificio, sobre la profundidad entera del mismo.
- Vi chiediamo gentilmente di montare l'articolo in ordine numerica. Siete pregati di inserire i tasselli in legno nei fori adatti! Attenzione, dovete tener conto che tutti i tappi devono essere inseriti nel foro, per tutta la sua profondità.
- U wordt verzocht om het artikel in de volgorde van de nummers te monteren. Steekt u de tappen in de gepaste gaten! Let op: alle verbindingspennen dienen compleet in de gat worden gestoken, op de gehele lengte van de gat.

1

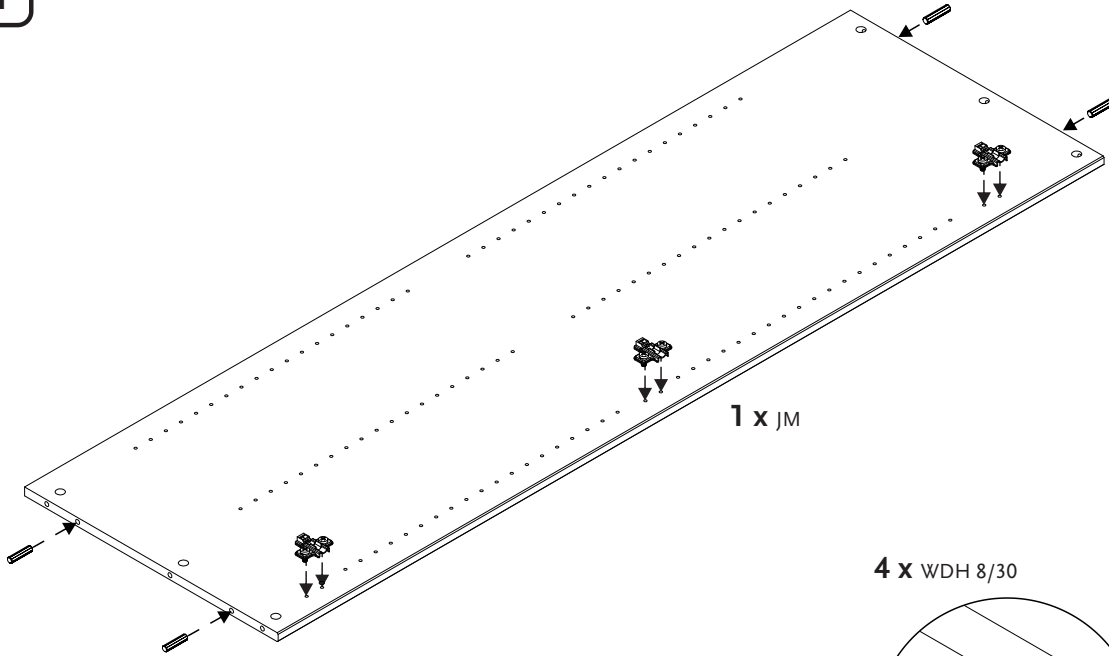

4 x WDH 8/30

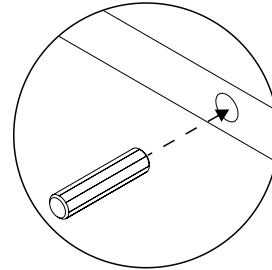

3 x KP1 CLIP

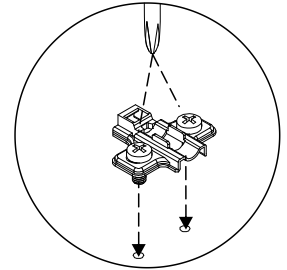

2

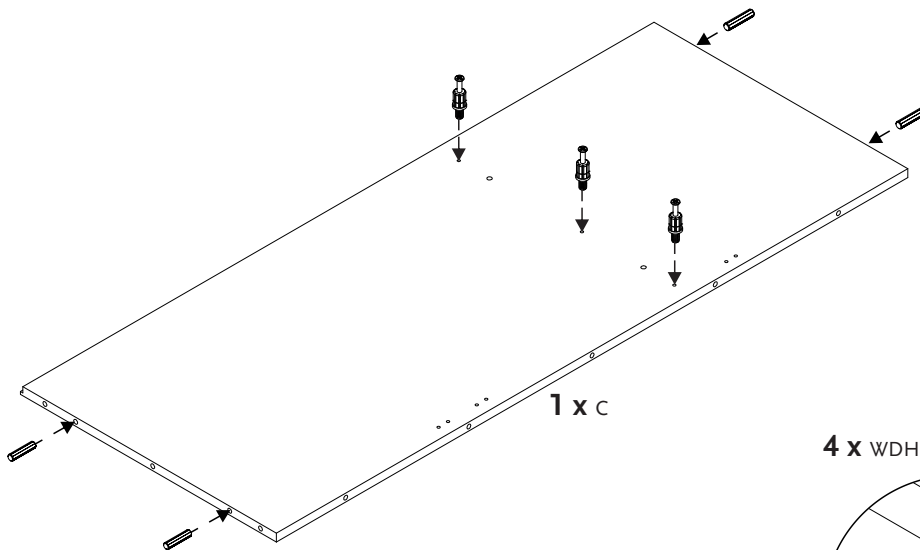

4 x WDH 8/30

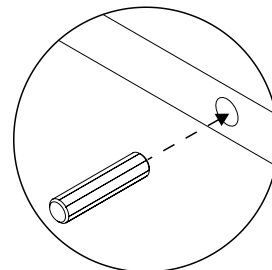

3 x WBE

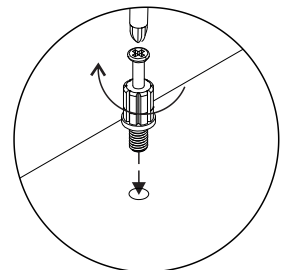

3

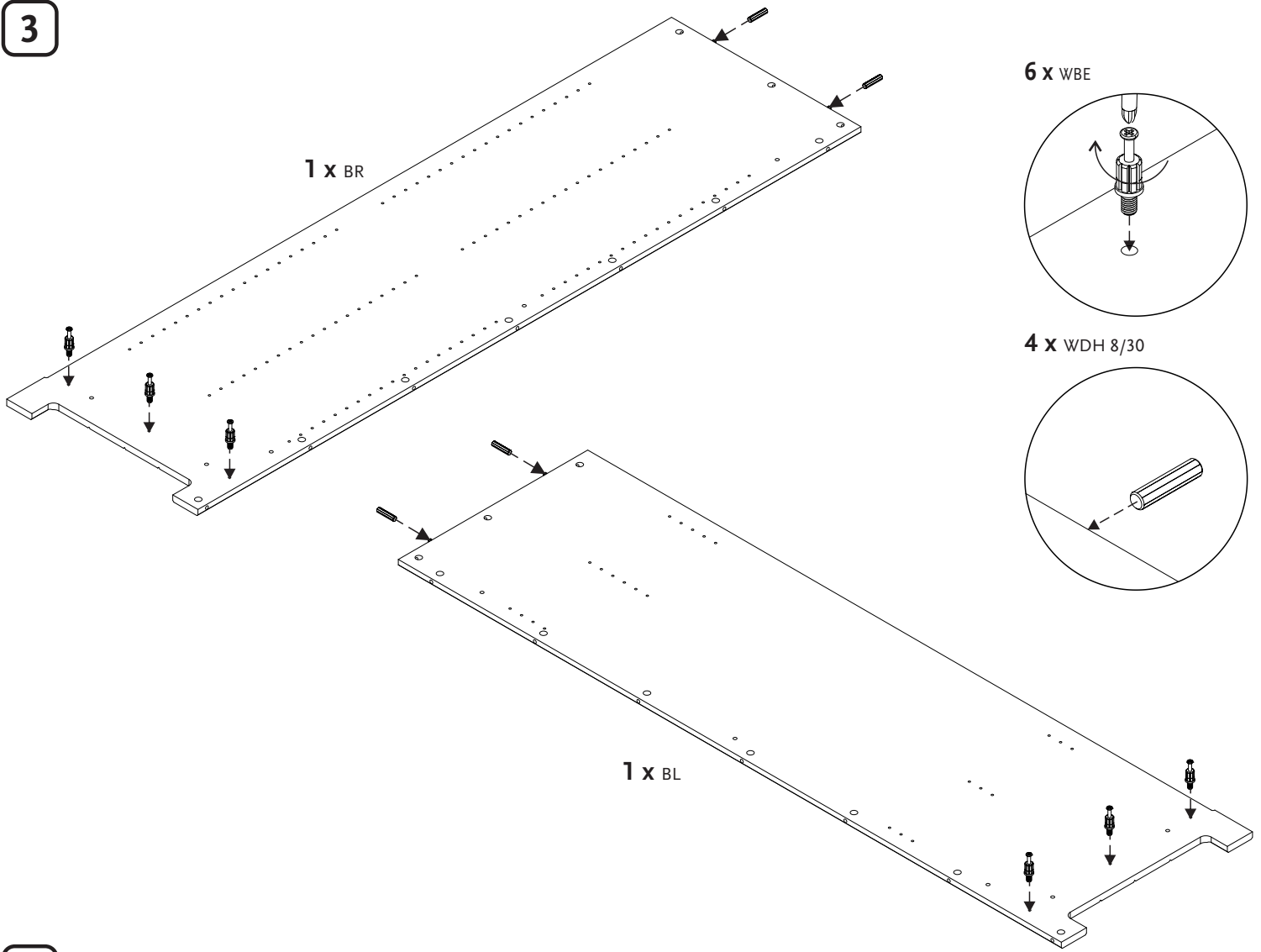

4

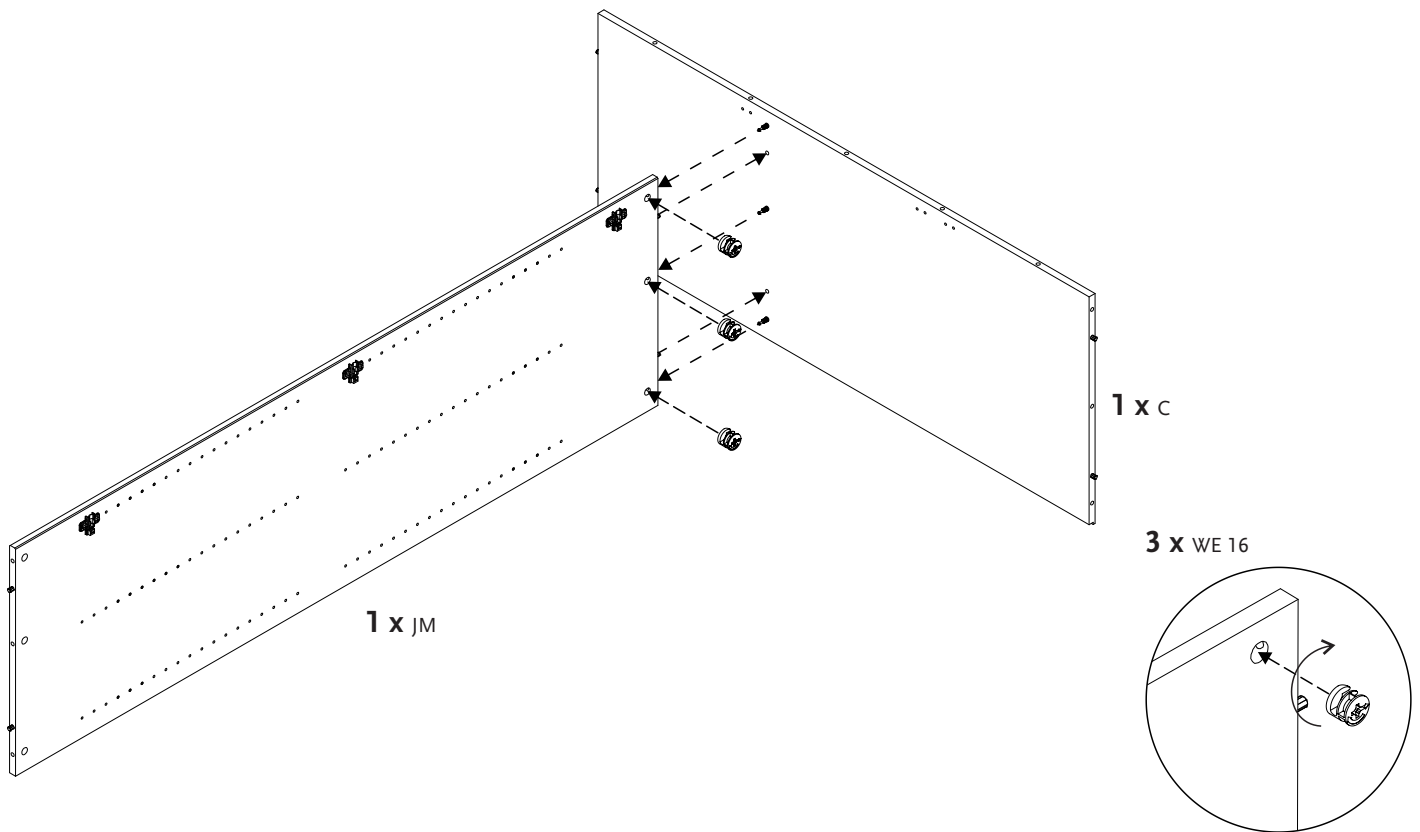

5

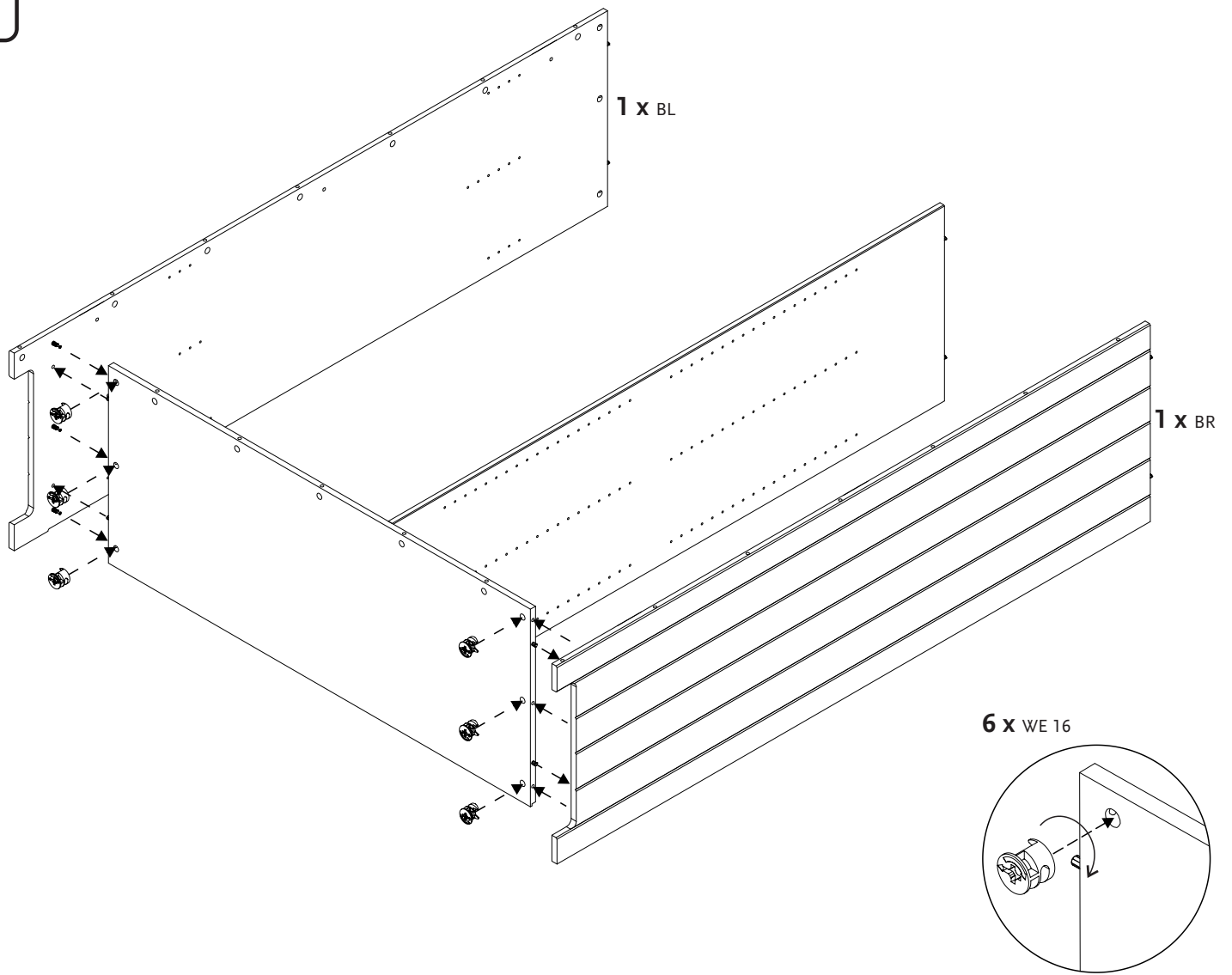

6

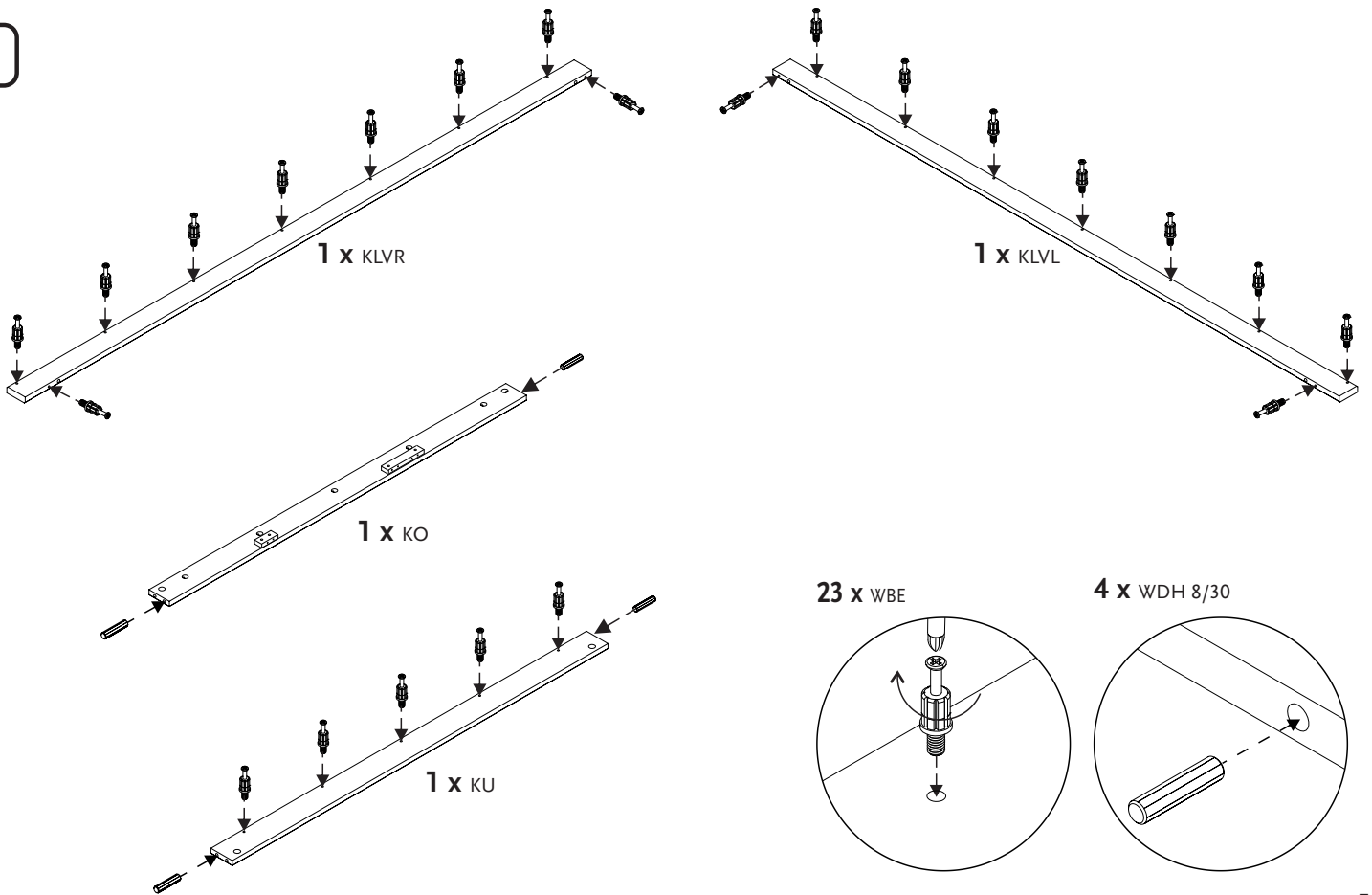

7

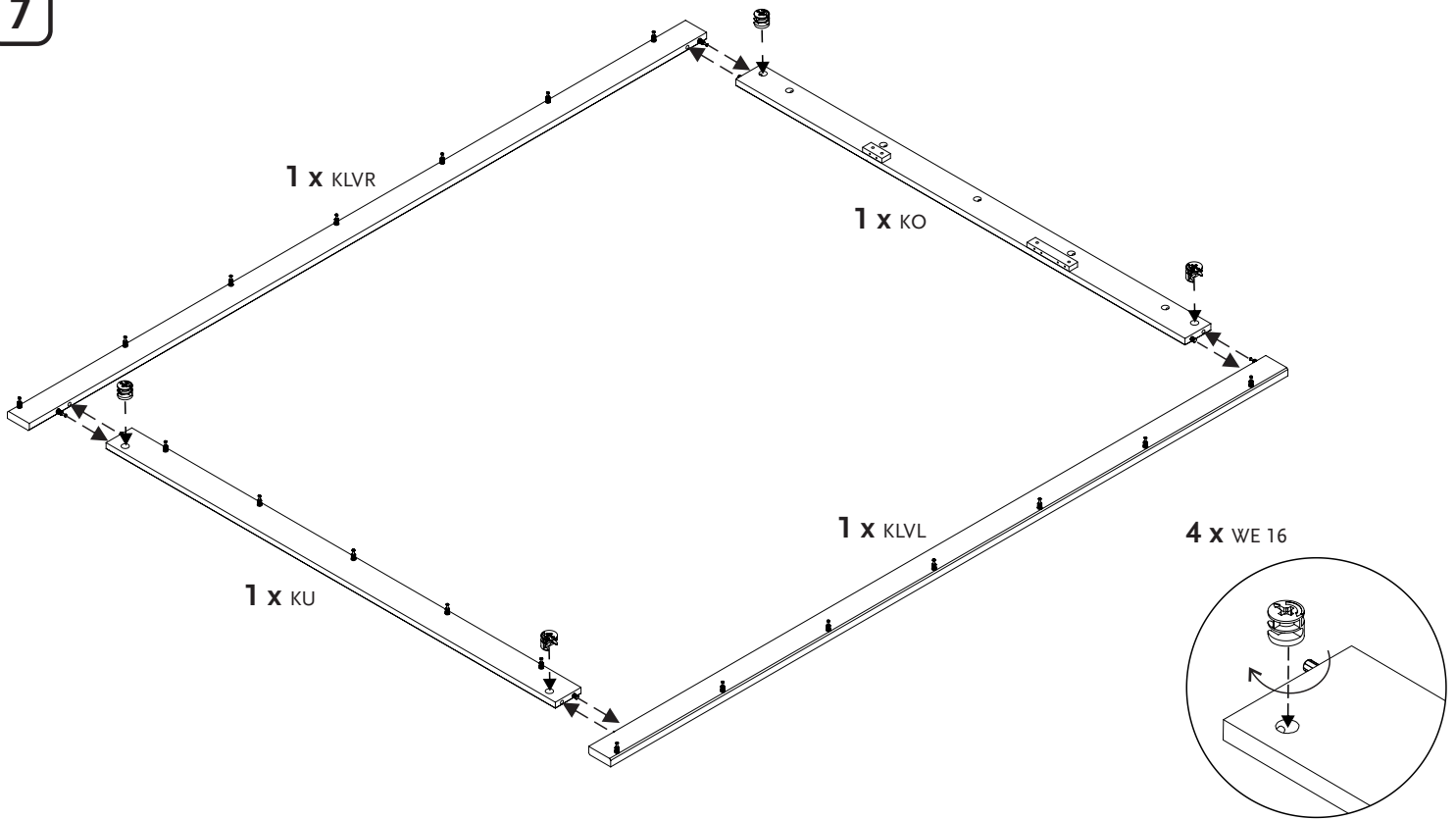

8

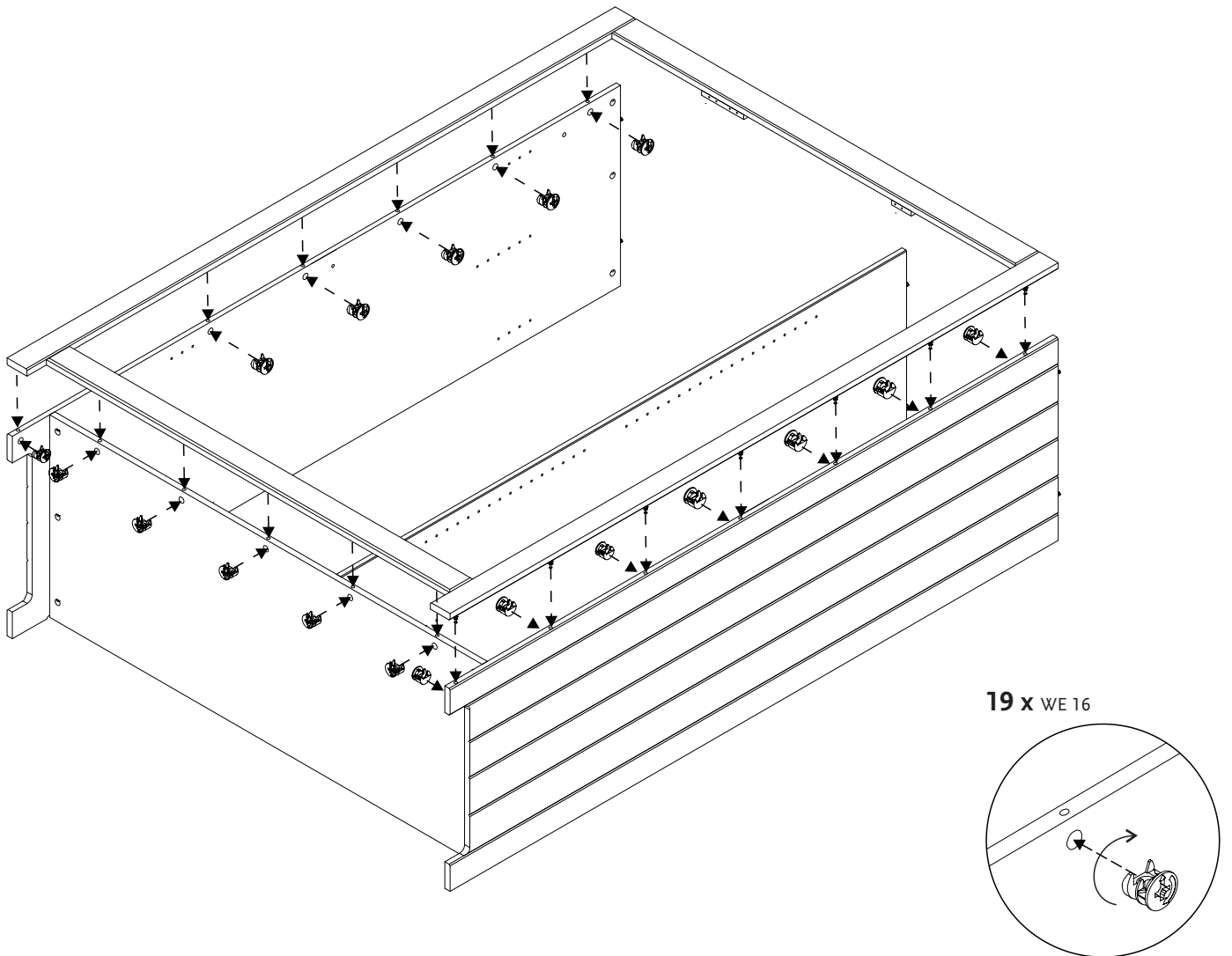

9

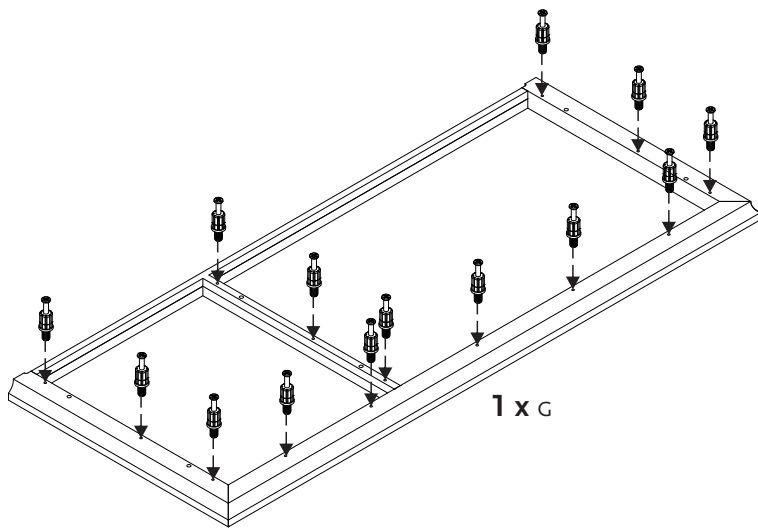

14 x WBE

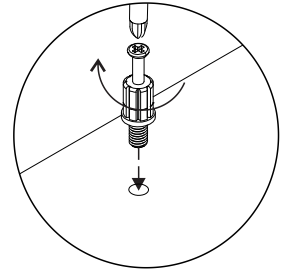

10

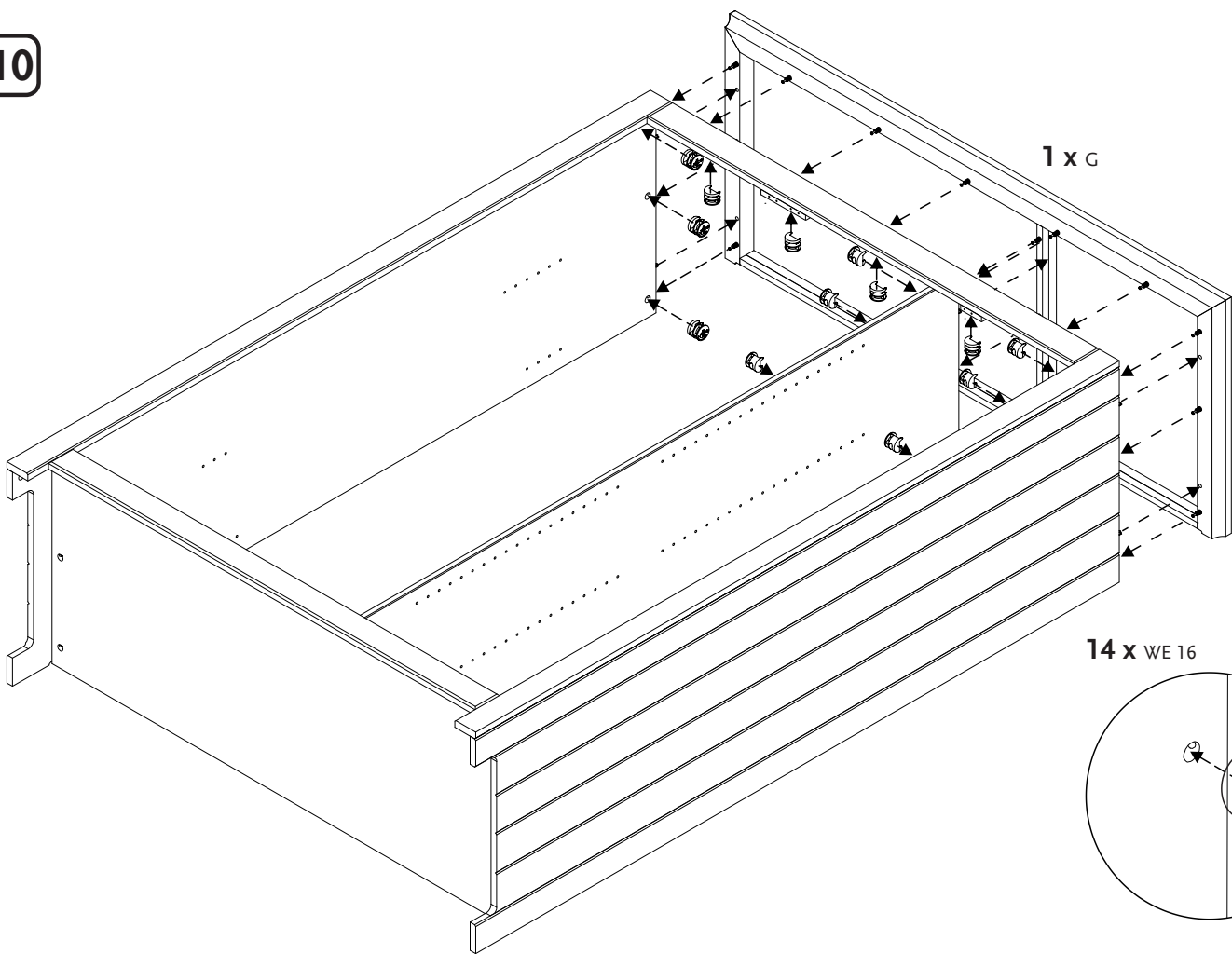

14 x WE 16

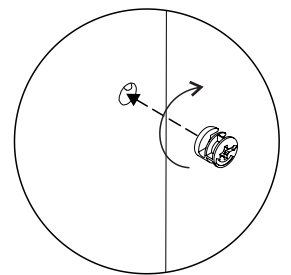

11

6x

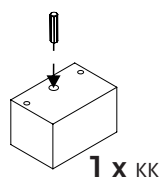

1 x WDH 8/30

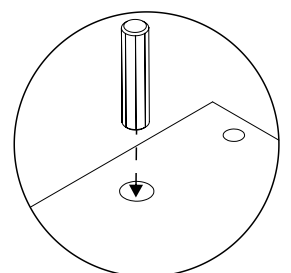

12

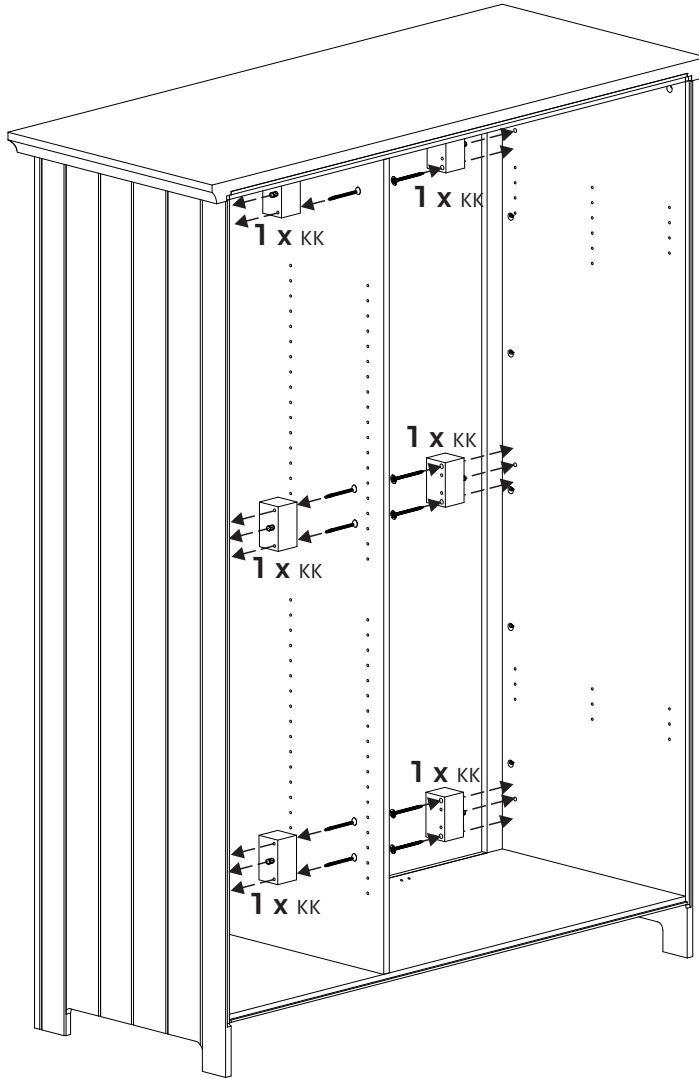

12 x VS 4/45

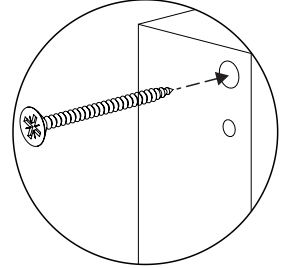

13

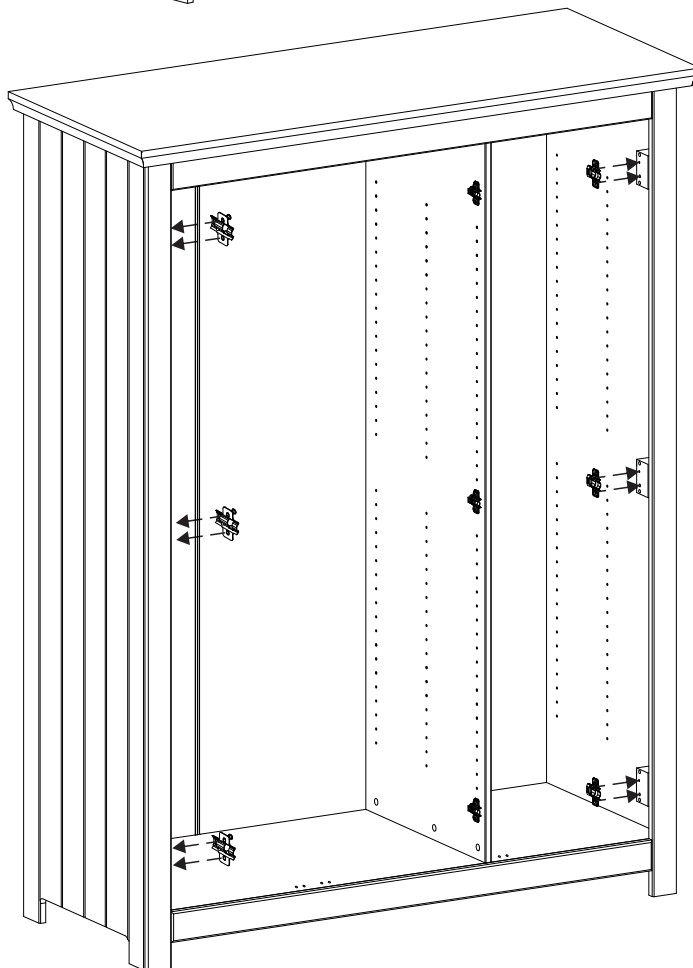

6 x KPT CLIP

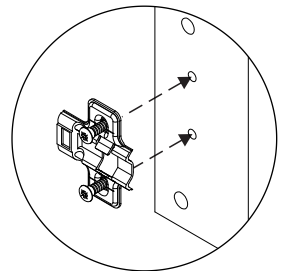



**Achtung • Warning • Attention • Atención • Attenzione • Let op**

• Schrauben Sie die Rückwand erst an, nachdem Sie sich davon überzeugt haben, dass der Kleiderschrank im rechten Winkel montiert ist.

• Screw the back panel only after having convinced yourself that the wardrobe is assembled in a right angle.

• Serrer les vis du panneau arrière seulement après vous avoir convaincu que l'armoire est montée à angle droit.

• Fijan la parte detrás del armario solamente después de que se han asegurado Uds. que eso es montado en ángulo derecho.

• Fissare la parte posteriore dell'armadio, dopo che vi siete assicurati che esso sia assemblato in angolo retto.

• Schroefhet achterkant van de kast nadat u gecheckt heeft dat deze in een rechte hoek gemonteerd is.

14

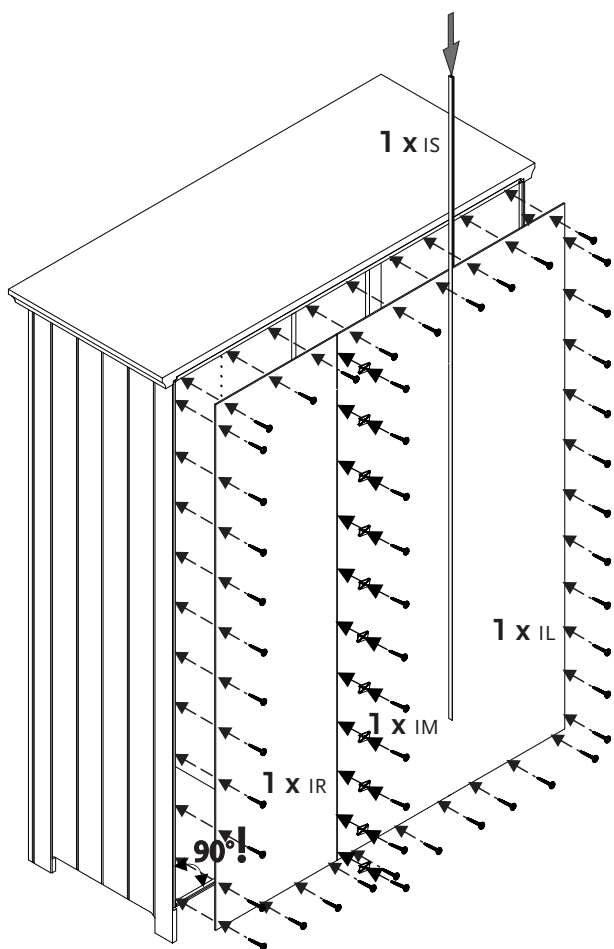

40 x VR 3/20

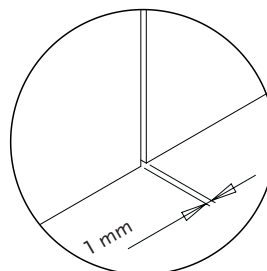
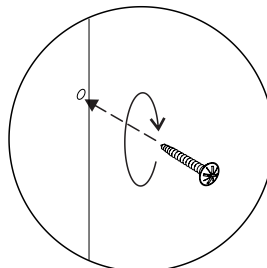

11 x N1 und • and • et • y • e • en

11 x VR 3/20

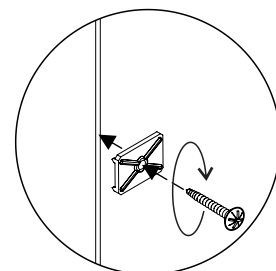

15

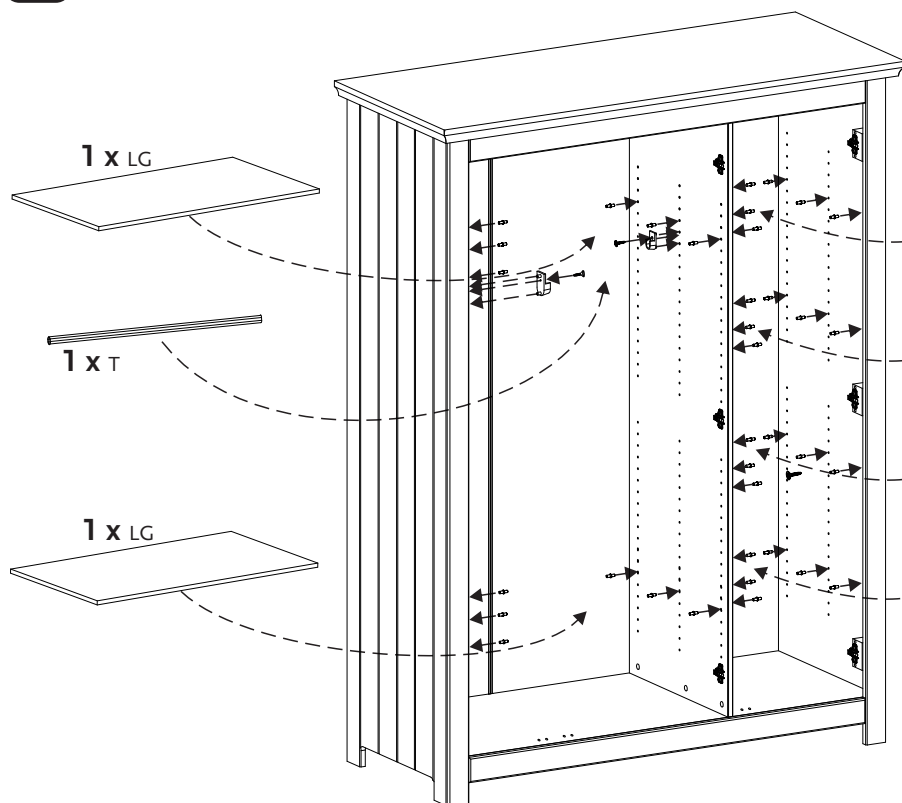

36 x WBM

1 x LK

1 x LK

1 x LK

1 x LK

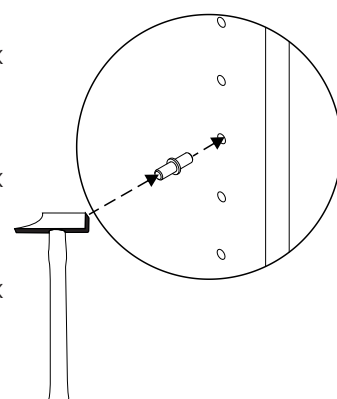

2 x TA und • and • et • y • e • en

2 x VS 3,5/15

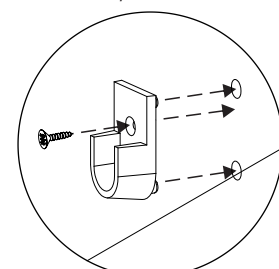

16

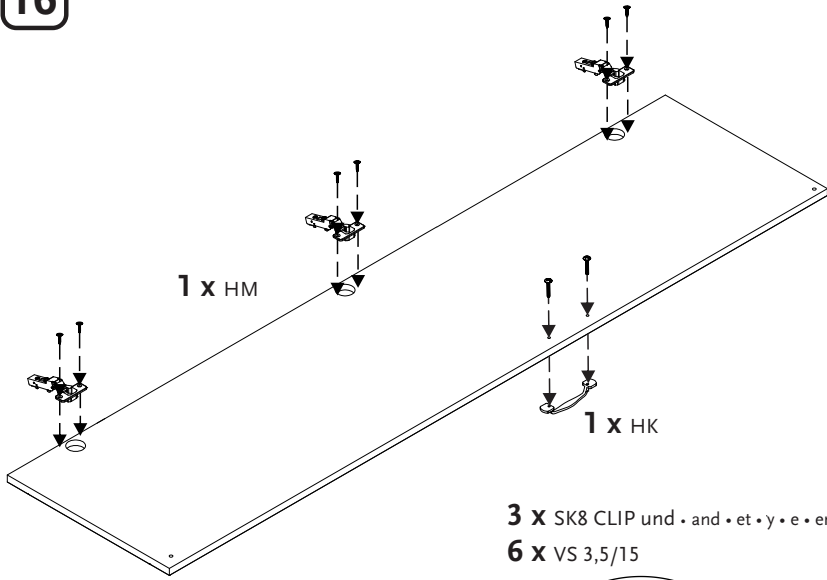

3 x SK8 CLIP und • and • et • y • e • en  
 6 x VS 3,5/15

2 x VM 4/22

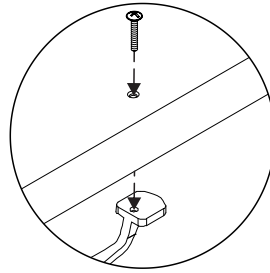
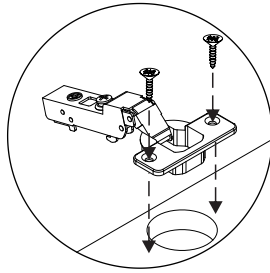

17

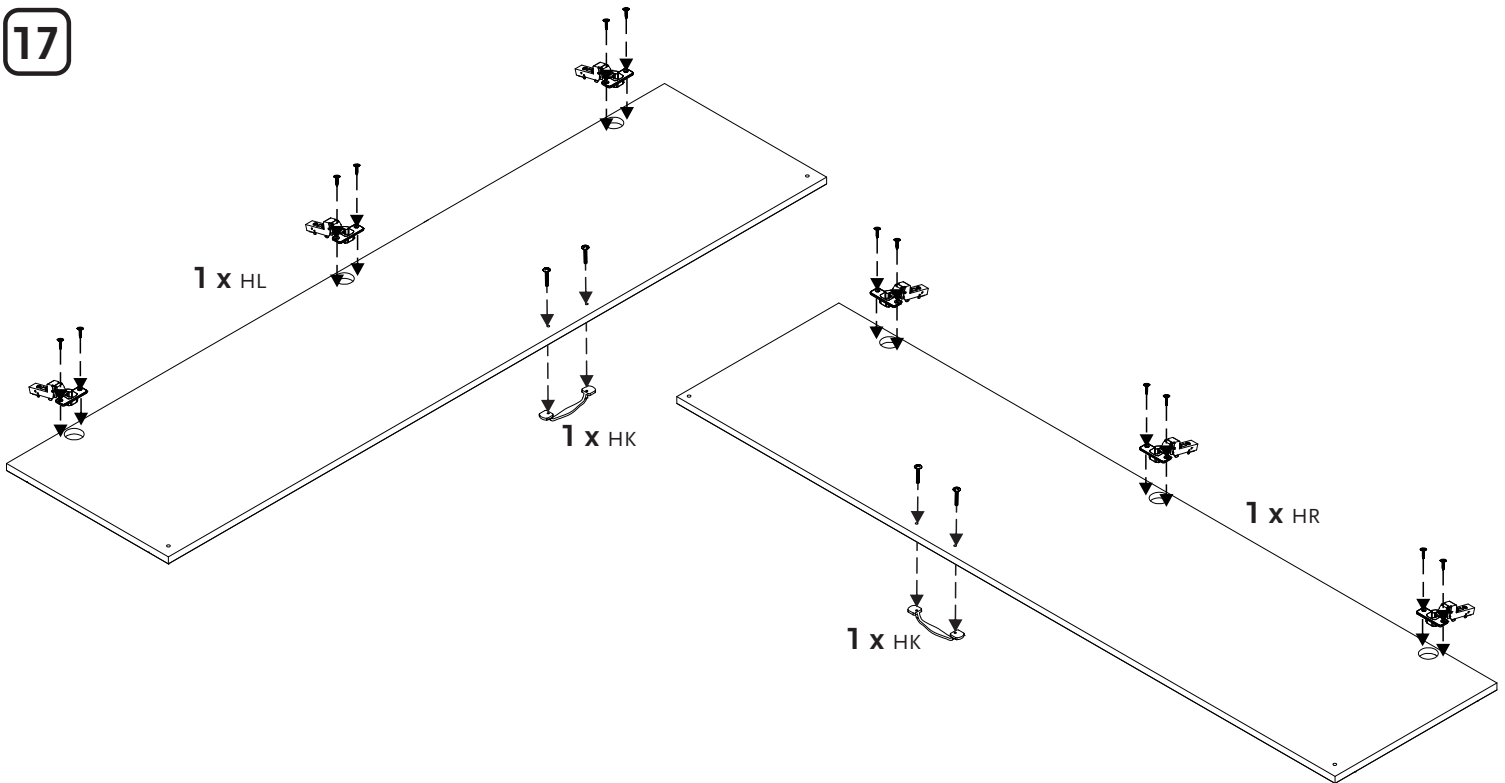

6 x SK15 CLIP und • and • et • y • e • en  
 12 x VS 3,5/15

4 x VM 4/22

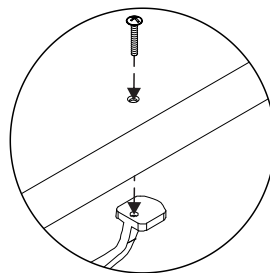
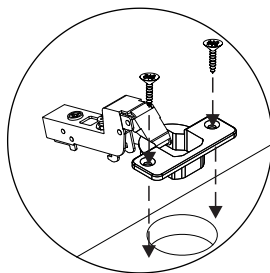

**Achtung • Warning • Attention • Atención • Attenzione • Let op**

- Die Türen nicht weiter als 95° öffnen, da es sonst zu einer Überdehnung der Scharniere kommen könnte.
- Do not open the doors to more than 95°, as the hinge could be overstretched.
- N'ouvrir pas les portes plus de 95°, car sinon cela pourrait conduire à un étirement de charnières.
- No abren la puerta más de 95° porque podría conducir a un alargamiento de bisagras.
- Non aprire l'anta più di 95° in quanto questo potrebbe portare ad un estensione delle cerniere.
- De deur niet meer dan 95° openen, dit zou een druk op het scharnier kunnen veroorzaken.

18

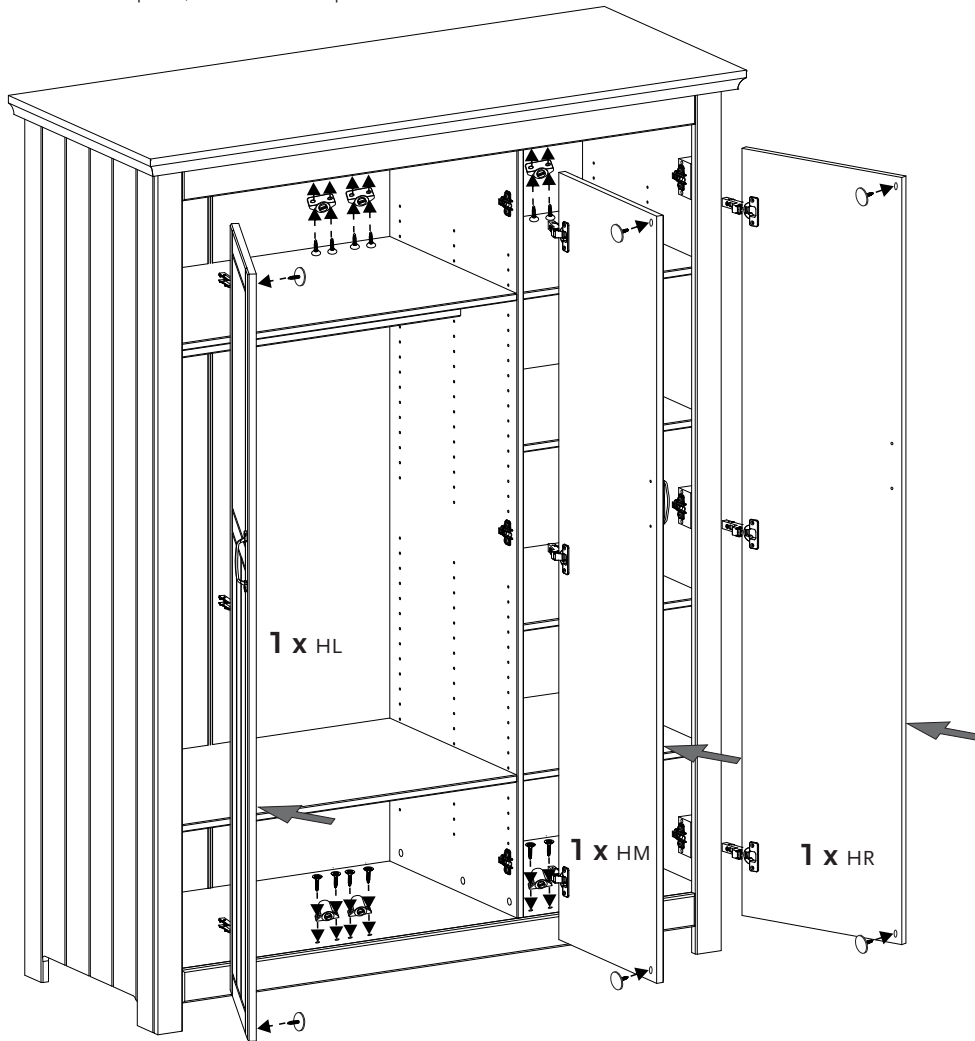

6 x MG und • and • et • y • e • en  
12 x VS 3/15

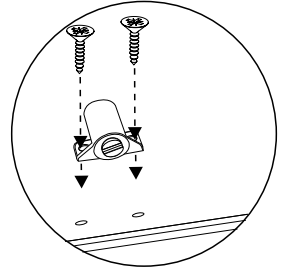

6 x MGNG

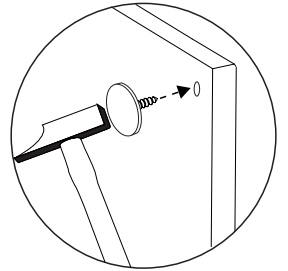

**Die Einstellung der Tür funktioniert wie folgt:**

- The door must be adjusted as follows:
- L'installation de la porte doit être faite de la manière suivante:
- La regulación de la puerta se efectuará así:
- La regolazione dell'anta sarà effettuata come di seguito riportato:
- Het afstellen van de deur wordt gedaan als volgt:

**Für HM • For HM • Pour HM • Para HM • Per HM • Voor HM**

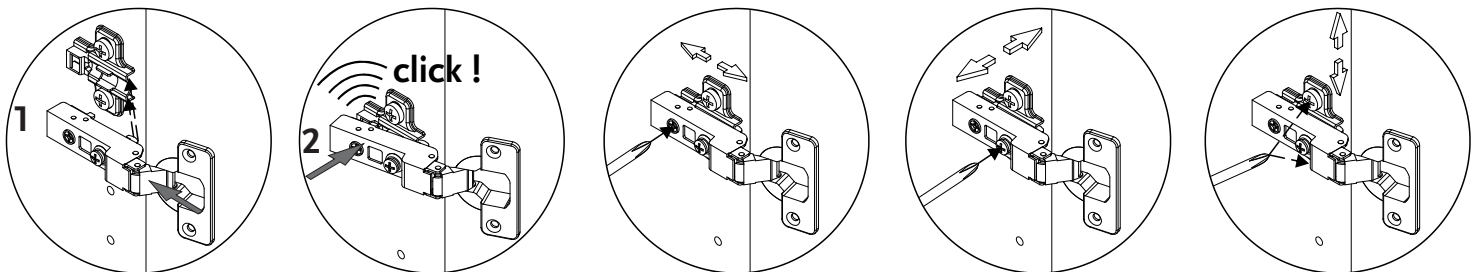

**Für HR, HL • For HR, HL • Pour HR, HL • Para HR, HL • Per HR, HL • Voor HR, HL**

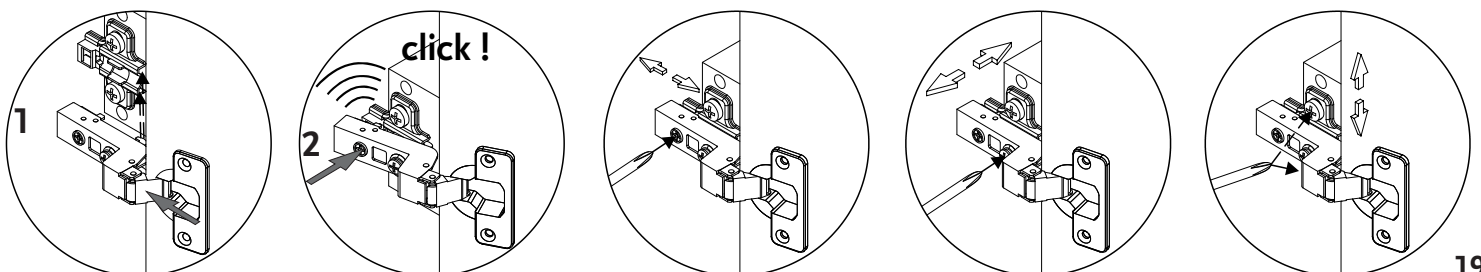

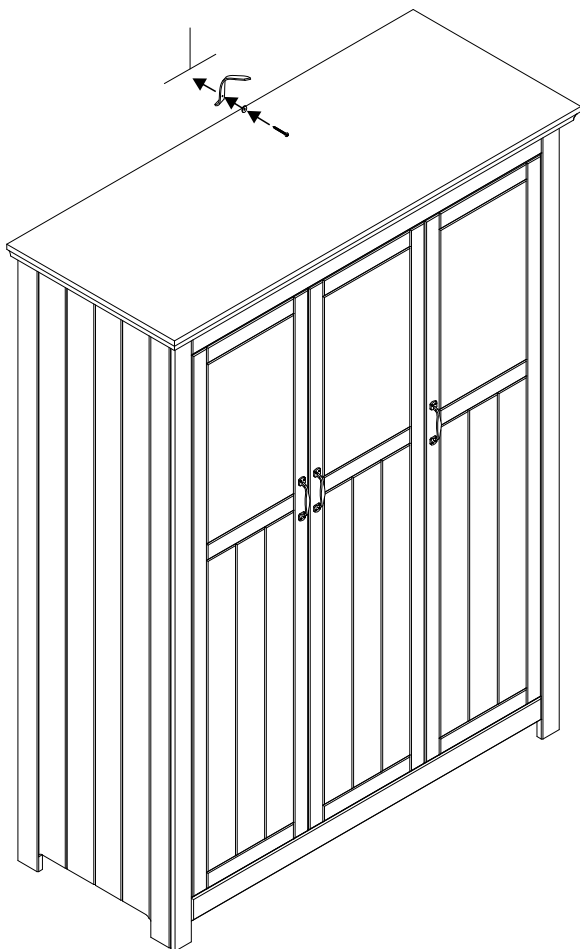
**19**

Dübel und Schraube sind nicht im Lieferumfang enthalten.

- Dowel and screw are not included in the scope of supply.
- Cheilles et vis non comprises dans la livraison.
- El taco y el tornillo no están incluidos en el volumen de suministro.
- Tasselli e viti non sono inclusi nel volume di consegna.
- Pluggen en schroeven worden niet meegeleverd.

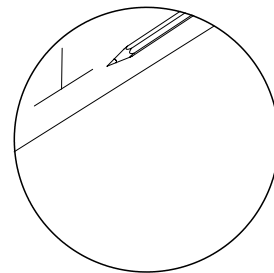

**1 x N4**

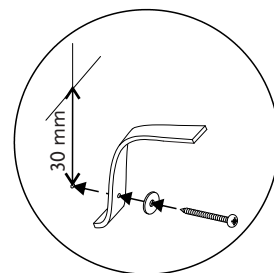

Prüfen Sie die Wand, ob der Dübel dafür geeignet ist.

- Check the wall to determine whether the wall plug is suitable for it.
- Vérifier si les chevilles sont appropriés pour le mur.
- Comprueben la pared para que se aseguren que el macho es adecuado.
- Verificare la parete per assicurarsi che il presa a muro in legno sia adatto.
- Check de wand of de plug erbij past.

**20**