

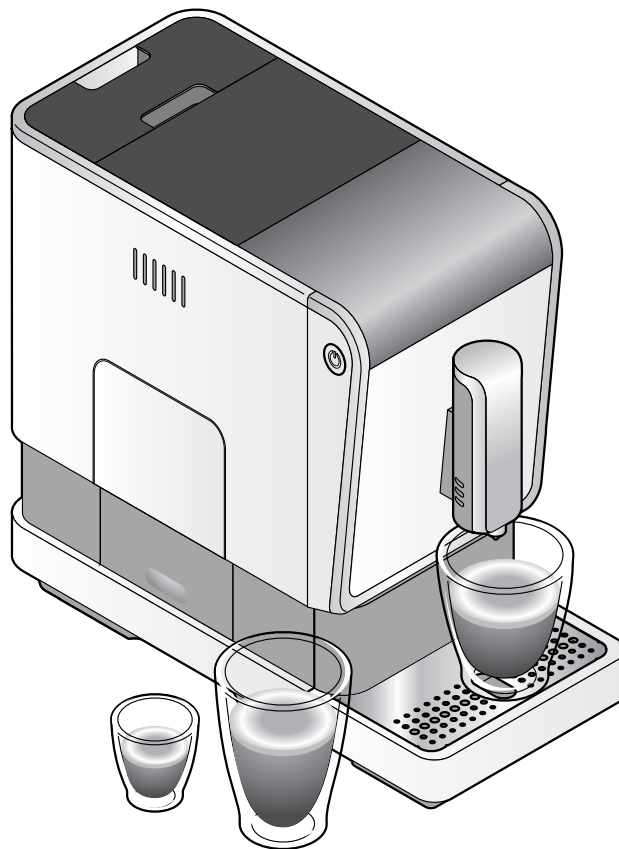

Plně automatický kávovar Esperto Caffè



Návod k použití a záruka

Tchibo GmbH D-22290 Hamburg · 97826HBGS · 2018-05

Vážení zákazníci,

ať už espresso, caffè crema nebo americano - čerstvě namletá a spařená káva šálek po šálku. S tímto novým, plně automatickým kávovarem od expertů na kávu to nebude žádný problém. Plně automatický kávovar Tchibo je perfektně přednastavený pro přípravu naší kávy Tchibo. Na internetových stránkách www.tchibo.de/kaffeeguide si najdete svou oblíbenou kávu a získáte tipy k její přípravě v tomto plně automatickém kávovaru.

Věříme, že Vám bude tento plně automatický kávovar dlouho sloužit k Vaší spokojenosti.

Váš tým Tchibo



Každý kávovar pečlivě kontrolujeme a testujeme jej s kávou a vodou. I přes důkladné čištění je však možné, že v kávovaru zůstane minimální množství kávy nebo vody. Není to známkou nedostatečné kvality - kávovar je přesto v bezvadném stavu.

K tomuto návodu

Výrobek je vybaven bezpečnostními prvky. Přesto si pozorně přečtěte bezpečnostní pokyny a používejte tento výrobek pouze tak, jak je popsáno v tomto návodu, aby nedopatřením nedošlo k poranění nebo škodám. Uschovejte si tento návod pro pozdější potřebu. Při předávání výrobku s ním současně předejte i tento návod.

Symbody uvedené v tomto návodu:



Tento symbol varuje před nebezpečím poranění.



Tento symbol varuje před nebezpečím úrazu elektrickým proudem.

Upozornění **NEBEZPEČÍ** varuje před možným těžkým poraněním a ohrožením života.

Upozornění **VÝSTRAHA** varuje před poraněním a značnými věcnými škodami.

Upozornění **POZOR** varuje před lehkým poraněním nebo poškozením.



Takto jsou označeny doplňující informace.

Obsah

3	K tomuto návodu	15	Nastavení stupně mletí
4	Účel použití	16	Zapnutí/vypnutí proplachování kávovaru po jeho zapnutí
4	Místo použití	17	Nástavec na zásobník na zrnkovou kávu
4	Bezpečnostní pokyny	17	Pohotovostní režim (režim klídu)
7	Odstranění ochranných fólií a obalového materiálu	18	Čištění
8	Přehled (rozsah dodávky)	20	Odvápňování
10	Uvedení do provozu – před prvním použitím	22	Při delším nepoužívání
11	Proplachování kávovaru	23	Závada / náprava
12	Nastavení výšky výpusti kávy	24	Technické parametry
12	Příprava kávy	24	Likvidace
14	Předeheřtít šálku	24	Záruka
14	Úprava síly kávy – technologie intenzity	24	Zákaznický servis
14	Změna množství kávy	25	Servisní šek
15	Obnovení továrního nastavení		

Účel použití

Tento kávovar je koncipován k následujícím účelům použití:

- příprava espressa a jiných druhů kávy z pražené, nepomleté zrnkové kávy.
- Kávovar je určen k používání v domácnosti a na místech domácnosti podobných, jako například:
 - v obchodech, kancelářích nebo na podobných pracovištích,
 - v zemědělských podnicích,
 - pro hosty hotelů, motelů, penzionů poskytujících ubytování se snídaní a jiných obytných zařízení.

Místo použití

Umístěte kávovar do suché vnitřní místnosti. Kávovar chraňte před vysokou vlhkostí vzduchu a vysokou koncentrací prachu. Kávovar je určen k používání při okolní teplotě od +10 do +40 °C.

Bezpečnostní pokyny



NEBEZPEČÍ pro děti a osoby s omezenou schopností ovládnání přístrojů

- Tento přístroj nesmí používat děti. Přístroj a připojovací kabel uchovávejte mimo dosah dětí.
- Přístroj postavte mimo dosah dětí. Děti si s přístrojem nesmí hrát.
- Tento přístroj smí používat osoby s omezenými fyzickými, smyslovými nebo duševními schopnostmi nebo nedostatkem zkušeností nebo vědomostí, pokud jsou pod dozorem nebo pokud jim bylo vysvětleno, jak se s přístrojem bezpečně manipuluje, a když pochopily, jaká jim při používání přístroje hrozí nebezpečí.
- Odkapávací misku a kryt spařovací jednotky je možno díky magnetům snadno vkládat do kávovaru. Pokud by se některý ze vsazených magnetů uvolnil, uchovávejte jej mimo dosah dětí. Pokud by došlo k spolknutí nebo vdechnutí magnetů, okamžitě vyhledejte lékařskou pomoc. Spojení magnetů v lidském těle může vést k vážným zraněním.
- Obalový materiál udržujte mimo dosah dětí. Mimo jiné hrozí i nebezpečí udušení!

NEBEZPEČÍ úrazu elektrickým proudem

- Kávovar, síťovou zástrčku a přípojovací kabel nikdy neponořujte do vody, protože jinak hrozí nebezpečí úrazu elektrickým proudem. Nikdy se nedotýkejte síťové zástrčky vlhkýma rukama. Kávovar nepoužívejte venku.
- Nikdy nenechávejte zapnutý kávovar bez dozoru.
- Kávovar připojujte pouze do zásuvek s ochrannými kontakty instalovaných podle předpisů, jejichž síťové napětí odpovídá technickým parametrům kávovaru.
- Přípojovací kabel nesmí být zalomený ani přiskřípnutý. Udržujte jej v dostatečné vzdálenosti od ostrých hran a zdrojů tepla.
- Kávovar nepoužívejte, pokud je poškozený on sám, přípojovací kabel nebo síťová zástrčka nebo pokud kávovar spadl na zem.
- Na kávovaru, přípojovacím kabelu ani jiných dílech neprovádějte žádné změny. Elektrospotřebiče smí opravovat pouze kvalifikovaný elektrikář, protože neodbornými opravami může dojít k vzniku následných škod. Případné opravy proto nechte provádět pouze v odborné opravně nebo v servisním centru.

- Vytáhněte síťovou zástrčku ze zásuvky, ...
... pokud dojde k poruše,
... pokud nebudete kávovar delší dobu používat,
... než začnete kávovar čistit.
Přitom tahejte za síťovou zástrčku, ne za přípojovací kabel.
- K úplnému odpojení kávovaru od elektrické sítě je nutno vytáhnout síťovou zástrčku ze zásuvky.

VÝSTRAHA před poškozením zdraví

- Misku na zbytkovou vodu, odkapávací misku i nádobku na kávovou sedlinu pravidelně vyprazdňujte a umývejte.
- Pokud nebudete kávovar delší dobu používat, vyprázdněte nádržku na vodu, zásobník na zrnkovou kávu, odkapávací misku i nádobku na kávovou sedlinu.
- Vodu v nádržce na vodu vyměňujte každý den, abyste předcházeli tvorbě choroboplodných zárodků.
- K čištění kávovaru používejte výhradně čisticí a odvápnovací prostředky uvedené v tomto návodu k použití a také pouze odpovídající čisticí pomůcky. Používání jiných čisticích prostředků s sebou nese riziko poškození zdraví.

VÝSTRAHA před opařením/popálením

- Během používání kávovaru ani krátce po něm nesahejte na výpusť kávy. Dávejte si pozor, abyste nepřišli do kontaktu s vytékající kávou nebo horkou vodou.
- Spařovací jednotka je během přípravy kávy horká. Spařovací jednotku z kávovaru během používání ani krátce po něm neodstraňujte.
- Pokud je v nádržce na vodu během přípravy kávy příliš málo vody, tak kávovar proces spařování kávy přeruší. Proces spařování kávy bude automaticky znovu zahájen, jakmile do nádržky nalijete vodu a nádržku opět vložíte do kávovaru.

POZOR na poranění nebo věcné škody

- Kávovar používejte pouze s vloženou nádobkou na kávovou sedlinu a miskou na zbytkovou vodu.
- Do nádržky na vodu nalévejte jen čerstvou studenou vodu z vodovodu nebo jinou pitnou vodu. Nepoužívejte perlivou minerální vodu ani jiné tekutiny.
- Do zásobníku na zrnkovou kávu nikdy nedávejte karamelizovanou nebo cukrem obalenou zrnkovou kávu ani nezpracovanou kávu (zelenou, nepraženou zrnkovou kávu), směsi s nezpracovanou kávou ani mletou kávu. Kávovar by se tím mohl poškodit.

- Nastavení stupně mletí se smí provádět pouze tehdy, když je mlýnek v provozu.
- Kávovar odvápněte, jakmile začne signalizovat nutnost odvápnění.
- Pokud budete chtít kávovar přemístit, uchopte ho vždy za vnější plášť.
- Kávovar postavte na stabilní a rovnou plochu, která je dobře osvětlená a odolná proti vlhkosti a teplu.
- Nestavte kávovar na plotýnky sporáku, do bezprostřední blízkosti horké trouby nebo kamen, topných těles apod., aby se plášť kávovaru neroztavil.
- Připojovací kabel položte tak, aby o něj nebylo možné zakopnout. Nenechte připojovací kabel viset dolů přes hranu, abyste za něj kávovar nechtěně nestrhli na zem.
- Karty s magnetickým proužkem, jako jsou například kreditní karty, platební karty apod. udržujte v dostatečné vzdálenosti od odkapávací misky a krytu spařovací jednotky, příp. od magnetů, které jsou v nich integrované. V opačném případě může dojít k poškození těchto karet. Chraňte před těmito předměty také magnetická paměťová média a všechny přístroje, které by mohly být ovlivněny nebo jejichž funkce by mohla být narušena magnetickým polem.

- Kávovar je vybaven protiskluzovými nožičkami. Pracovní plochy jsou natřeny různými laky nebo potaženy plasty a ošetřují se nejrůznějšími prostředky. Nelze proto zcela vyloučit, že některé z těchto látek neobsahují složky, které mohou napadat a změkčovat nožičky kávovaru. Proto v případě potřeby položte pod kávovar neklouzavou podložku.
- Kávovar nesmí být vystaven teplotě nižší než 4 °C. Zbytková voda v systému ohřevu by mohla zamrznout a způsobit škody.

Odstranění ochranných fólií a obalového materiálu

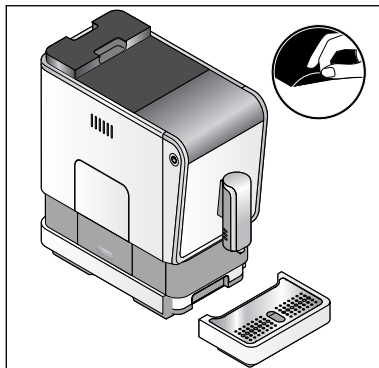

1. Vyjměte kávovar z obalu.
2. Stáhněte z kávovaru všechny ochranné fólie a odstraňte veškerý obalový materiál.

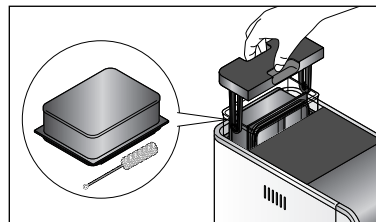

3. Vytáhněte z kávovaru nádržku na vodu směrem nahoru. V nádržce na vodu se nachází nástavec na zásobník na zrnkovou kávu a čisticí kartáček. Vyjměte je ven.

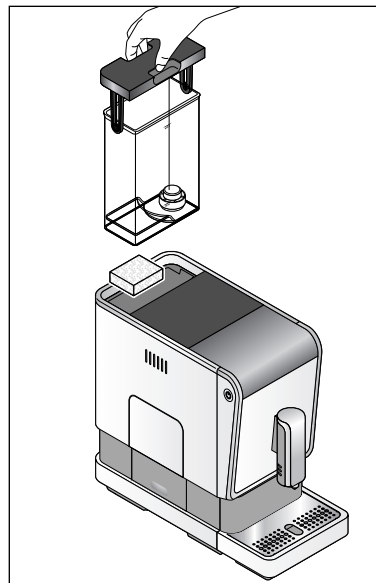

4. Odstraňte přepravní pojistku, která se nachází pod nádržkou na vodu.
5. Nádržku na vodu umyjte vodou a prostředkem na mytí nádobí. Potom ji důkladně vypláchněte pod tekoucí vodou a utřete.
6. Nádržku na vodu opět vložte do kávovaru a zatlačte ji dolů až na doraz.

Přehled (rozsah dodávky)

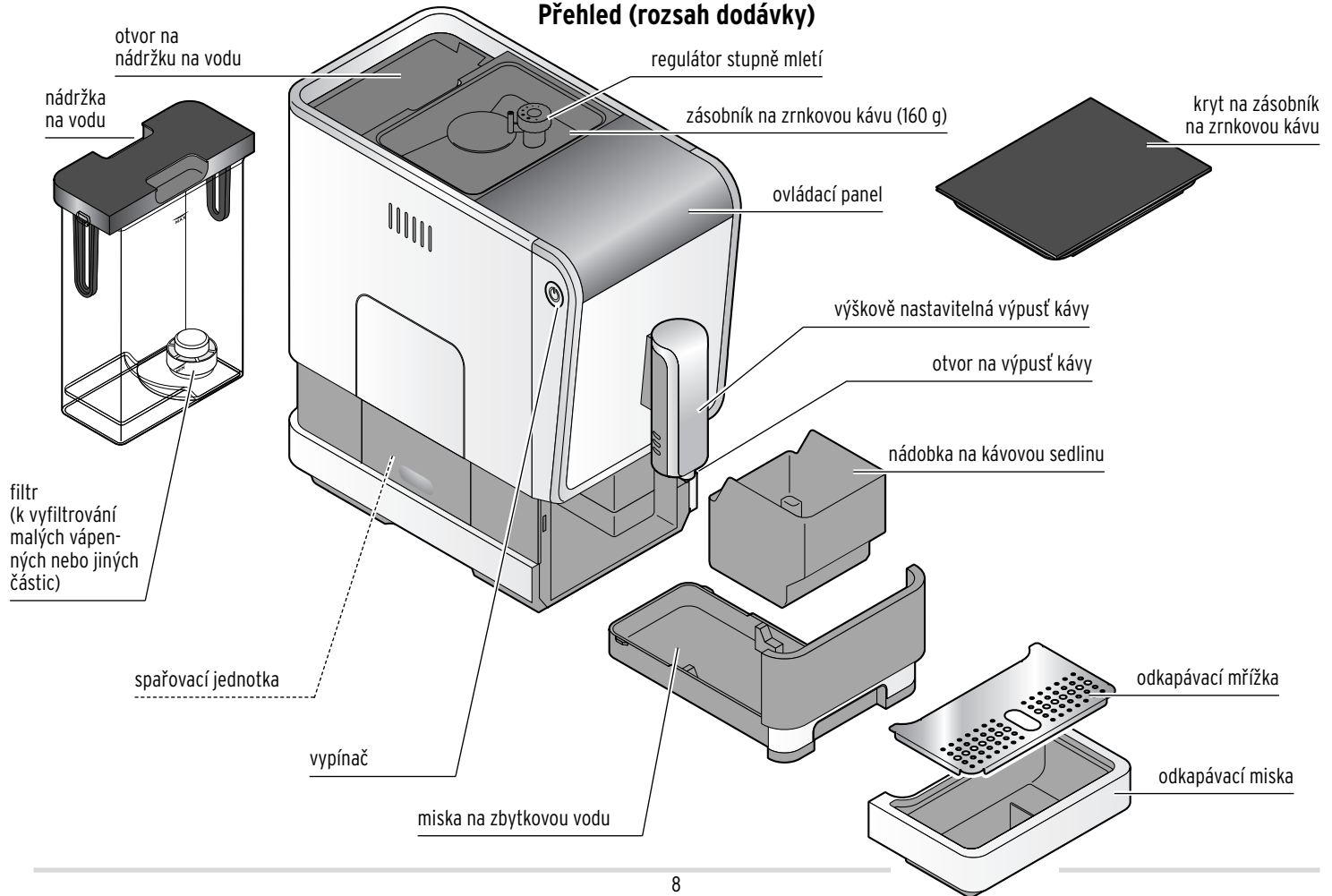

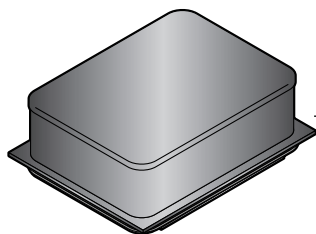

nástavec na zásobník
na zrnkovou kávu

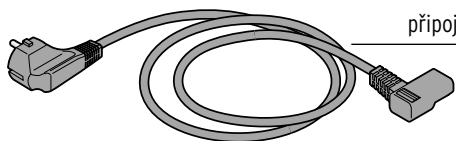

připojovací kabel

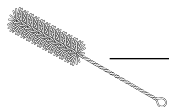

čisticí kartáček

Ovládací tlačítka (bílá)

Ovládací tlačítka jsou viditelná pouze tehdy, když je kávovar zapnutý.



příprava
espressa



příprava
caffè crema



příprava
americana



tlačítko pro
sílu kávy



odběr
horké vody

Kontrolky s pokyny (oranžové)

Kontrolky s pokyny svítí jen tehdy, pokud je nutno, abyste něco udělali.



doplnit
vodu



doplnit
zrnkovou
kávu



vysypat
kávovou
sedlinu



spařovací
jednotka



odvápnit



vyprázdnit
systém

Uvedení do provozu - před prvním použitím

1. Kávovar postavte ...

- ... na rovný povrch nebo pracovní desku, odolnou vůči vlhkosti.
- ... do blízkosti zásuvky. Délka připojovacího kabelu je cca 80 cm.
- ... do vzdálenosti minimálně 1 metru od horkých, hořlavých ploch (plotýnek sporáku, trouby, topných těles apod.).
- ... do vzdálenosti 150 mm od zdi.

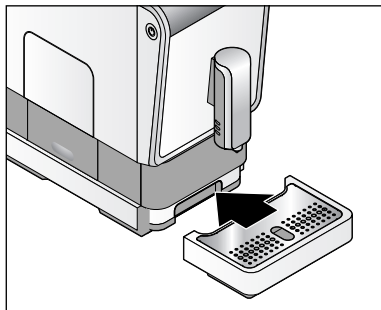
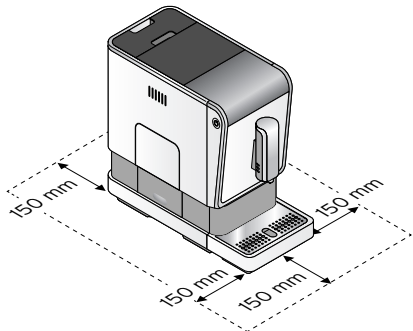

2. Odkapávací misku s odkapávací mřížkou posuňte až úplně ke kávovaru tak, jak vidíte na obrázku. Odkapávací miska drží na svém místě díky magnetům.

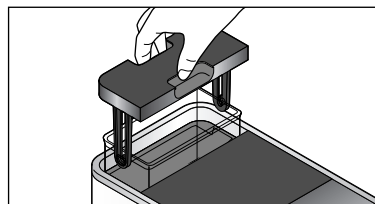

3. Vytáhněte z kávovaru nádržku na vodu směrem nahoru.

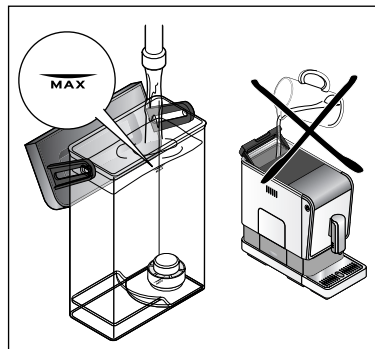

4. Nádržku na vodu naplňte až po značku MAX čerstvou studenou vodou z vodovodu, příp. jinou pitnou vodou.

Nikdy nenalévejte vodu přímo do nádržky na vodu, pokud je nádržka ještě zasunutá v kávovaru!

Když budete nádržku na vodu opět vkládat do kávovaru, zatlačte ji až na doraz směrem dolů.

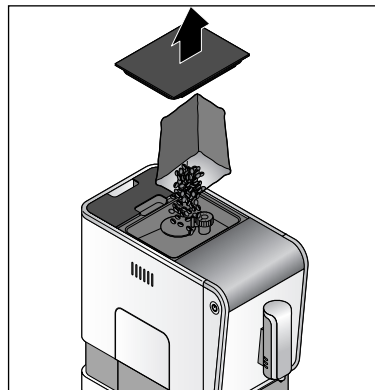

5. Sejměte víko ze zásobníku na zrnkovou kávu.
6. Nasypte do zásobníku tolik zrnkové kávy, kolik spotřebujete za jeden den. Do zásobníku na zrnkovou kávu se vejde cca 160 g. Zásobník na zrnkovou kávu můžete zvětšit tak, aby se do něj vešlo cca 300 g (viz kapitola „Nástavec na zásobník na zrnkovou kávu“).

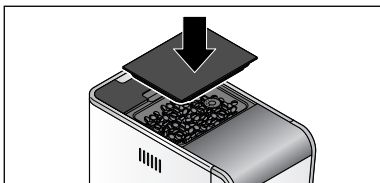

7. Na zásobník na zrnkovou kávu opět nasadíte víko. Víko zatlačte úplně dovnitř, aby mohlo těsnění pro zachování aroma optimálně chránit aroma zrnkové kávy.

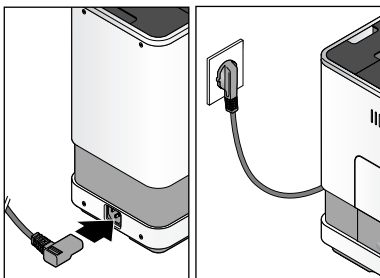

8. Připojovací zástrčku zasuněte zezadu do kávovaru.

9. Zasuňte síťovou zástrčku do dobře přístupné zásuvky.

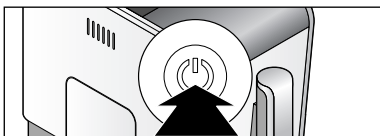

10. Zapněte kávovar stisknutím vypínače.



Tlačítko horké vody začne blikat a spustí se ohřev vody.

Za několik sekund se spustí čerpadlo. Systém trubic v kávovaru se propláchně malým množstvím vody, která následně vyteče do odkapávací misky.

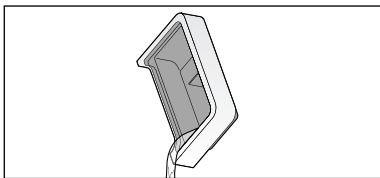

11. Vodu z odkapávací misky vylijte, pokud bude třeba.

12. Kávovar 2x propláchněte podle popisu v kapitole „Proplachování kávovaru“. Potom bude kávovar připraven k použití.

Proplachování kávovaru

Po prvním uvedení do provozu nebo když jste kávovar déle než 2 dny nepoužívali, propláchněte kávovar tak, že jím necháte protéct 2 šálky vody.

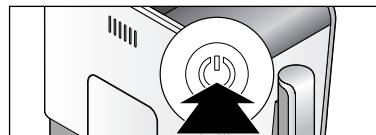

1. Zapněte kávovar stisknutím vypínače.



Tlačítko horké vody začne blikat a spustí se ohřev vody.

Za několik sekund se spustí čerpadlo. Systém trubic v kávovaru se propláchně malým množstvím vody, která následně vyteče do odkapávací misky.

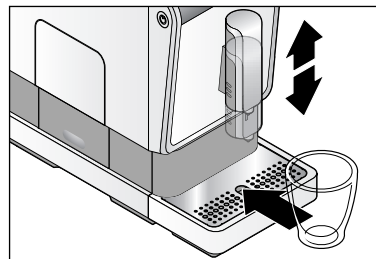

2. Výpustí kávy posuňte podle potřeby dolů nebo nahoru.
3. Pod výpustí kávy postavte prázdnou nádobu.



4. Jakmile začnou všechna tlačítka svítit, stiskněte tlačítko horké vody. Čerpadlo začne pohánět vodu systémem trubic v kávovaru a voda začne natékat do nádoby, která stojí pod výpustí kávy.
5. Vylijte vodu.
6. Zopakujte kroky 4 a 5.

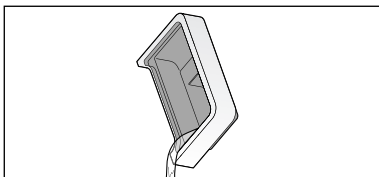

7. Vodu z odkapávací misky vylijte, pokud bude třeba.

Nastavení výšky výpusti kávy

Výpusť kávy můžete přizpůsobit různým velikostem šálek na kávu.

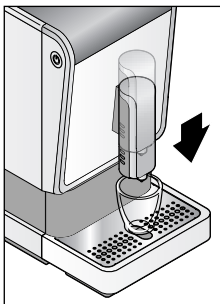

Když budete chtít použít šálek na espresso, posuňte výpusť kávy směrem dolů.

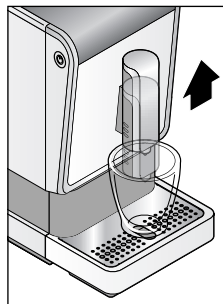

Když budete chtít použít velký šálek na kávu, posuňte výpusť kávy směrem nahoru.

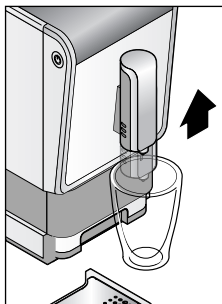

Když budete chtít použít vysokou sklenici na kávu, posuňte výpusť kávy směrem nahoru a odstraňte odkapávací misku.

Příprava kávy

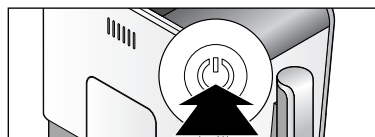

1. Zapněte kávovar stisknutím vypínače.



Začne blikat tlačítko horké vody a spustí se ohřev vody.

Za několik sekund se spustí čerpadlo. Systém trubic v kávovaru se propláchne malým množstvím vody, která následně vyteče do odkapávací misky.



Kávovar je připraven k provozu, jakmile začnou všechna tlačítka nepřerušovaně svítit.

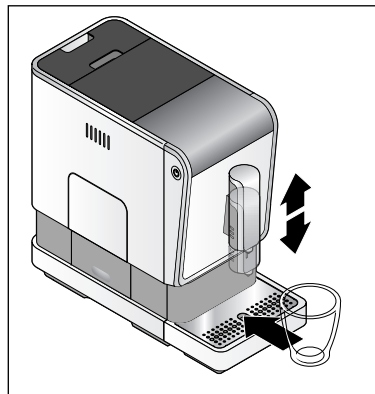

2. Výpusť kávy posuňte podle potřeby dolů nebo nahoru.
3. Pod výpusť kávy postavte prázdný šálek.

4. Stiskněte požadované tlačítko pro volbu druhu kávy:



espresso,



caffè crema nebo



americano
(espresso, do kterého se po jeho
spaření přilije ještě horká voda)

Proces mletí a spařování kávy se spouští a zastavuje automaticky.

i Předem se spaří malé množství kávy, aby se mohlo optimálně rozvinout aroma kávy. Tento proces poznáte podle krátkého zastavení kávovaru na začátku procesu spařování.

▷ Pokud budete chtít proces spařování kávy předčasně zastavit, stiskněte během procesu spařování kávy to samé tlačítko pro volbu druhu kávy ještě jednou.

Tip: Dané množství kávy můžete změnit. Postup při změně množství kávy najdete v kapitole „Změna množství kávy“.

Přednastavení při koupi kávovaru jsou následující:

espresso cca 40 ml - **caffè crema** cca 125 ml - **americano** cca 125 ml



Když bude nádobka na kávovou sedlinu plná (po 10 procesech spařování kávy), rozsvítí se symbol „vysypat kávovou sedlinu“.

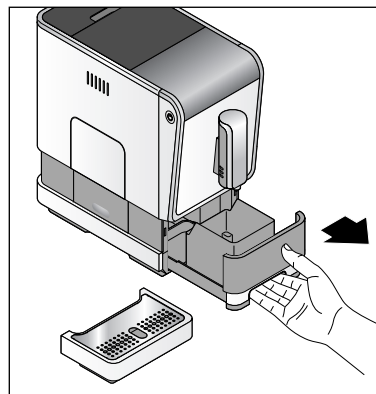

5. Pravidelně vyprazdňujte misku na zbytkovou vodu, nádobku na kávovou sedlinu a odkapávací misku:

Sejměte odkapávací misku.

Vytáhněte z kávovaru misku na zbytkovou vodu s nádobkou na kávovou sedlinu.

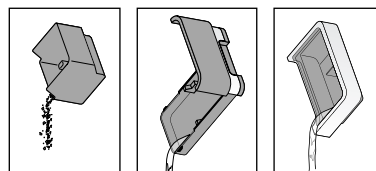

6. Vyprázdňte nádobku na kávovou sedlinu, misku na zbytkovou vodu a případně i odkapávací misku.

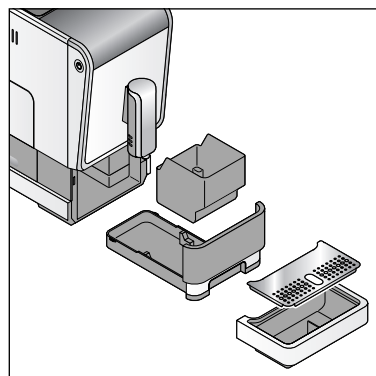

7. Následně opět všechny díly vložte zpět do kávovaru.

Přehřátí šálku

Šálek naplňte horkou vodou. Krátce před použitím pak vodu ze šálku vylijte. Tak Vám bude espresso, caffè crema nebo americano chutnat nejlépe.



- ▷ Stiskněte tlačítko horké vody. Do šálku umístěného pod výpustí kávy nateče přibližně 50 ml horké vody. Než začnete s přípravou kávy, tuto vodu z šálku vylijte.

Úprava síly kávy – technologie intenzity



- ▷ Pokud máte rádi silnější kávu, stiskněte nejdřív tlačítko pro sílu kávy, a až potom stiskněte některé z tlačítek pro volbu druhu kávy. Káva se pak připraví z více zrnků kávy.

Změna množství kávy

Z výroby nastavená množství kávy můžete trvale změnit. Pro každé tlačítko pro volbu druhu kávy je možné zvolit individuální nastavení: vždy jedno pro espresso, jedno pro caffè crema a jedno pro americano.

Přednastavení při koupi kávovaru jsou následující:

espresso cca 40 ml - **caffè crema** cca 125 ml - **americano** cca 125 ml

Množství vody lze nastavit v rozmezí od cca 25 do 250 ml.

Espresso a caffè crema



1. Spusťte proces mletí a spařování kávy tak, že stisknete požadované tlačítko pro volbu druhu kávy (např. caffè crema).
2. Počkejte, dokud se nenamele zrnková káva.
3. Jakmile začne z výpusti kávy vytékat káva, stiskněte tlačítko pro volbu druhu kávy a **držte** jej **stisknuté**.
4. Jakmile do šálku nateče požadované množství kávy, tlačítko pusťte.

Nastavení je uloženo do paměti. Jako potvrzení zazní 2 signální tóny.

Pokud by toto nastavení neodpovídalo Vaší chuti, můžete jej změnit tak, že popsaný postup jednoduše zopakujete.

Americano (espresso, do kterého se po jeho spaření přilije ještě horká voda)



1. Ke spuštění procesu mletí a spařování kávy stiskněte tlačítko americano.
2. Počkejte, dokud se nenamele zrnková káva.
3. Jakmile začne z výpusti kávy vytékat espresso, stiskněte tlačítko americano a **držte** jej **stisknuté**.
4. Jakmile do šálku nateče požadované množství espressa, tlačítko pusťte.

Nastavení je uloženo do paměti. Jako potvrzení zazní 2 signální tóny.
Nyní začne do šálku přitékat horká voda.



5. Jakmile začne z výpusti kávy vytékat horká voda, stiskněte opět tlačítko americano a **držte** jej **stisknuté**.

Nastavení je uloženo do paměti. Jako potvrzení zazní 2 signální tóny.

Pokud by toto nastavení neodpovídalo Vaší chuti, můžete je změnit tak, že popsaný postup jednoduše zopakujete.

Obnova továrního nastavení

Můžete také znovu nastavit původní množství vody.

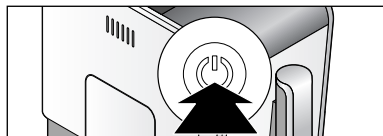

1. Zapněte kávovar stisknutím vypínače.



2. Počkejte, dokud se kávovar nenahřeje a nezačnou nepřetržitě svítit všechna tlačítka.



3. Stiskněte vypínač a tlačítko pro sílu kávy a držte je stisknutá (po dobu přibližně 5 sekund), dokud nezazní 2 signální tóny.
4. Tlačítka pusťte.

Tovární nastavení množství vody jsou opět obnovena.

Nastavení stupně mletí

POZOR na věcné škody

- Nastavení stupně mletí se smí provádět pouze tehdy, když je mlýnek v provozu.
- Stupeň mletí měňte pouze po malých krocích a pozorujte změnu chuti kávy po 1 - 2 šálcích. Až potom znovu změňte stupeň mletí.

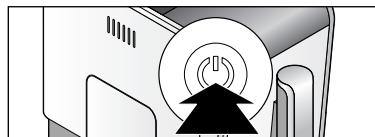

1. Zapněte kávovar stisknutím vypínače.



2. Počkejte, dokud se kávovar nenahřeje a nezačnou nepřetržitě svítit všechna tlačítka.

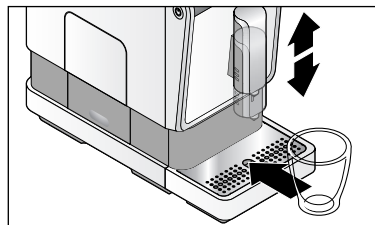

3. Pod výpusť kávy postavte prázdný šálek.

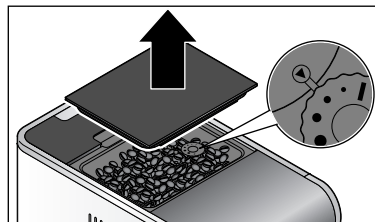

4. Sejměte víko ze zásobníku na zrnkovou kávu.

V zásobníku na zrnkovou kávu se nachází regulátor stupně mletí. Ten je z výroby nastaven na stupeň mletí 2.

Nastavení hrubšího stupně mletí

Pokud chcete, aby káva tekla rychleji, např. protože má káva pro Vás příliš silnou chuť, nastavte hrubší stupeň mletí.

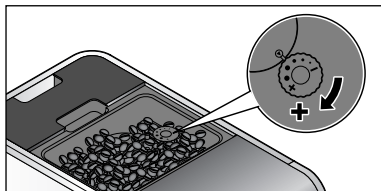

5. Stiskněte jedno ze tří tlačítek pro volbu druhu kávy, např. caffè crema.

6. **Zatímco se mele káva**, otočte regulátorem stupně mletí ve směru hodinových ručiček směrem k + na větší kolečko ●.

Nastavení jemnějšího stupně mletí

Pokud chcete, aby káva tekla pomaleji a tím nabrala více aroma, např. protože má káva pro Vás příliš slabou chuť, nastavte jemnější stupeň mletí.

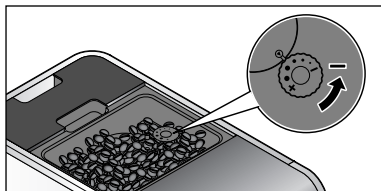

5. Stiskněte jedno ze tří tlačítek pro volbu druhu kávy, např. caffè crema.

6. **Zatímco se mele káva**, otočte regulátorem stupně mletí proti směru hodinových ručiček směrem k - na menší kolečko ●.

i Pokud je stupeň mletí nastavený příliš na jemno, je možné, že bude káva vytékat velmi pomalu nebo nebude vytékat vůbec.

Zapnutí/vypnutí proplachování kávovaru po jeho zapnutí

Po každém zapnutí proplachuje kávovar systém trubic malým množstvím vody. Při tomto automatickém proplachování se vypláchnou zbytky kávy a vody ze systému trubic a z výpusti kávy. To je důležité k tomu, aby káva chutnala pořád stejně dobře.

Tuto funkci však můžete také ručně vypnout.

Přítom postupujte následovně:

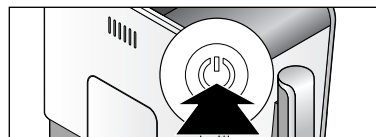

1. Zapněte kávovar stisknutím vypínače.

2. Počkejte, dokud se kávovar nenahřeje a nezačnou nepřetržitě svítit všechna tlačítka.

3. Stiskněte vypínač a tlačítko horké vody a držte je stisknuté po dobu přibližně 5 sekund. Jako potvrzení zazní 2 signální tóny.

4. Tlačítka pusťte. Systém trubic v kávovaru se propláchne malým množstvím vody, která následně vyteče do odkapávací misky. Automatické proplachování je nyní trvale vypnuté.

▷ Pro opětovné zapnutí automatického proplachování zopakujte kroky 1 až 4.

Nástavec na zásobník na zrnkovou kávu

Objem zásobníku na zrnkovou kávu můžete zvětšit ze 160 g na 300 g. Přitom postupujte následovně:

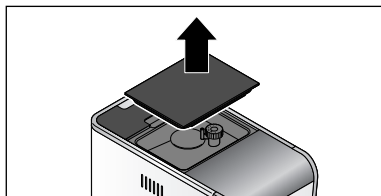

1. Sejměte víko ze zásobníku na zrnkovou kávu.

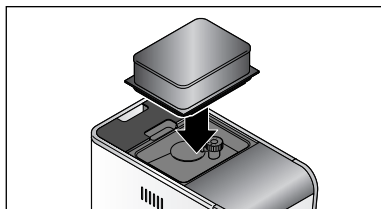

2. Na otvor zásobníku na zrnkovou kávu nasadíte nástavec tak, jak vidíte na obrázku. Zatlačte jej úplně dovnitř.

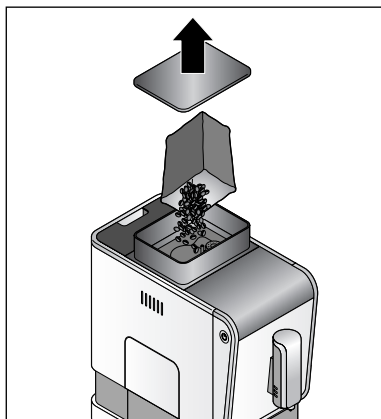

3. Sejměte víko z nástavce na zásobník na zrnkovou kávu.
4. Nasypete zrnkovou kávu.
5. Na nástavec na zásobník na zrnkovou kávu opět nasadíte víko. Víko zatlačte úplně dovnitř, aby mohlo těsně pro zachování aroma optimálně chránit aroma zrnkové kávy.

Pohotovostní režim (režim klidu)

Po použití byste měli kávovar vždy přepnout stisknutím vypínače do pohotovostního režimu. Kávovar pak bude spotřebovávat už jen minimální množství elektrické energie. Pokud jste po dobu přibližně 10 minut nestiskli žádné tlačítko, přepne se kávovar do pohotovostního režimu automaticky. To je na jednu stranu bezpečnostní funkce a na druhou stranu se tím zajišťuje úspora energie.

Můžete si vybrat mezi třemi časovými intervaly, po kterých se má kávovar automaticky vypnout: 10 minut, 20 minut nebo 30 minut.

Rozdílné doby vypnutí můžete nastavit podle následujícího popisu:

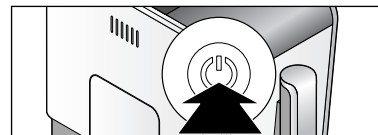

1. Když je kávovar zapnutý nebo vypnutý, stiskněte vypínač a držte jej stisknutý po dobu přibližně 5 sekund.

Zazní signální tón.

Jedno ze 3 tlačítek pro volbu druhu kávy nepřetržitě svítí, zbývajících 2 tlačítka blikají. Tlačítko které nepřetržitě svítí, ukazuje nastavenou dobu vypnutí:

Když svítí nepřetržitě tlačítko espresso, vypne se kávovar za 10 minut.

Když svítí nepřetržitě tlačítko caffè crema, vypne se kávovar za 20 minut.

Když svítí nepřetržitě tlačítko americano, vypne se kávovar za 30 minut.

2. Stiskněte tlačítko pro volbu druhu kávy s požadovanou dobou vypnutí.



Čištění



NEBEZPEČÍ - ohrožení života elektrickým proudem

- Než začnete přístroj čistit, vytáhněte síťovou zástrčku ze zásuvky.
- Kávovar, síťovou zástrčku ani přípojovací kabel nikdy neponořujte do vody ani jiných kapalin.
- Kávovar nečistěte proudem vody, ale pouze tak, jak je popsáno v tomto návodu.

POZOR na věcné škody

K čištění nepoužívejte žíraviny ani agresivní nebo abrazivní čisticí prostředky.

Čištění pláště

- ▷ Plášť kávovaru otírejte měkkým vlhkým hadříkem.
- ▷ Pokud je třeba, vytřete měkkým vlhkým hadříkem také přihrádku na misku na zbytkovou vodu.

Umývání nádržky na vodu

Nádržka na vodu by se měla jednou týdně důkladně umýt.

- ▷ Nádržku na vodu umyjte vodou a prostředkem na mytí nádobí. Potom ji důkladně vypláchněte pod tekoucí vodou a utřete. **Nádržka na vodu není vhodná do myčky.**

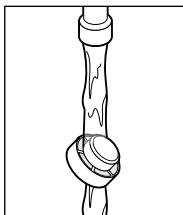
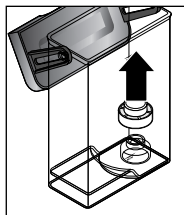

Filtr v nádržce na vodu je možno vyjmout a odstranit z něj vápenné usazeniny apod.

1. Vytáhněte filtr směrem nahoru.
2. Vypláchněte jej pod tekoucí vodou.



Nádržku na vodu každý den vypláchněte pod tekoucí vodou. Tím se zabrání tomu, aby usazeniny vápníku nebo jiné částice ucpaly filtr ve dně nádržky na vodu.

Umývání misky na zbytkovou vodu, nádobky na kávovou sedlinu a odkapávací misky/mřížky

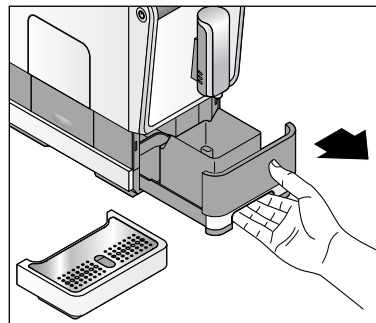

1. Sejměte odkapávací misku.
2. Vytáhněte z kávovaru misku na zbytkovou vodu s nádobkou na kávovou sedlinu.

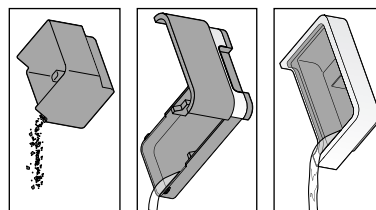

3. Vyprázdňte nádobku na kávovou sedlinu, misku na zbytkovou vodu a případně i odkapávací misku.
4. Jednotlivé díly umyjte vodou a prostředkem na mytí nádobí. Potom všechny díly dobře utřete. Všechny díly nejsou vhodné do myčky.

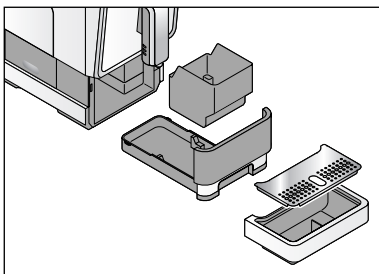

5. Následně opět všechny díly vložte zpět do kávovaru.

Umývání spařovací jednotky

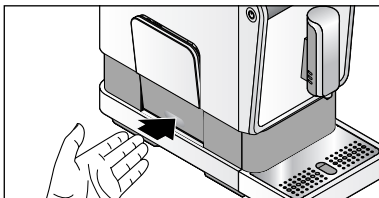

1. Zatlačte na kryt spařovací jednotky ve spodní části kávovaru tak, jak vidíte na obrázku.

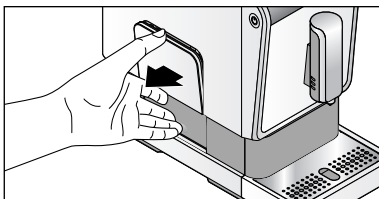

2. Uchopte kryt za jeho horní část ...

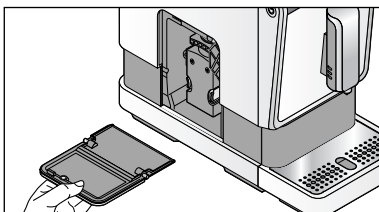

... a stáhněte jej z kávovaru.

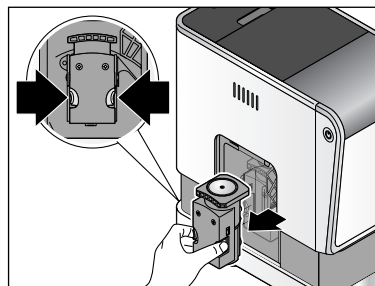

3. Stiskněte obě dvě oranžová tlačítka, držte je pevně stisknutá a vytáhněte spařovací jednotku rovně ven z kávovaru.

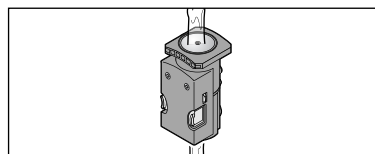

4. Spařovací jednotku umyjte pod tekoucí teplou vodou.

5. Následně nechte spařovací jednotku dobře uschnout.

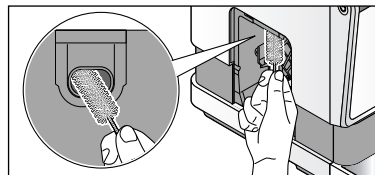

6. Odstraňte zbytky mleté kávy z přihrádky na spařovací jednotku dodaným čistícím kartáčkem.

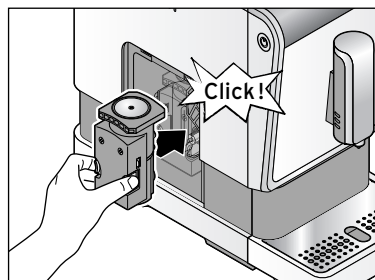

7. Spařovací jednotku zatlačte s trochou síly opět do kávovaru, **aniž byste přitom stiskli oranžová tlačítka**. Spařovací jednotka musí slyšitelně a citelně zaskočit.

8. Nasadte kryt opět do kávovaru před spařovací jednotku. Kryt drží na svém místě díky magnetům.

Odvápňování

POZOR na poškození přístroje v důsledku zavápnění

- **Kávovar odvápněte, jakmile začne signalizovat nutnost odvápnění** (po cca 20 l). Odvápnění prodlužuje životnost kávovaru a šetří energii.
- Nepoužívejte žádné odvápnovací prostředky na bázi kyseliny mravenčí.
- K odvápnění používejte běžné tekuté odvápnovací prostředky pro kávovary a espressovače. Jiné prostředky mohou poškodit materiály uvnitř kávovaru a/nebo nemusí účinkovat.

 Proces odvápnění není možné přerušit. Pokud byl proces odvápnění přece jen přerušen (např. v důsledku výpadku elektrického proudu), je nutno jej po dalším zapnutí kávovaru dokončit. Používání kávovaru je až do dokončení procesu odvápnění blokováno. Kávovar po tuto dobu není možné používat.



Když začne na displeji svítit symbol „odvápnit“, je nutno kávovar odvápnit.

Kávovar v následujících dnech odvápněte. Nečekejte s odvápněním déle, protože jinak se v kávovaru může vytvořit tolik vápenných usazenin, že odvápnovací prostředek již nemusí účinkovat.

Proces odvápnění trvá zhruba 15 minut.

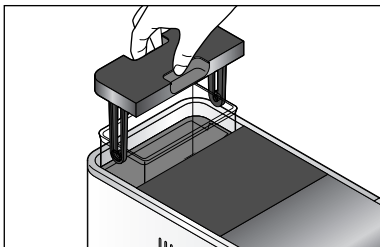

1. Pokud je kávovar zapnutý, tak jej vypněte stisknutím vypínače.
2. Vytáhněte z kávovaru nádržku na vodu směrem nahoru.

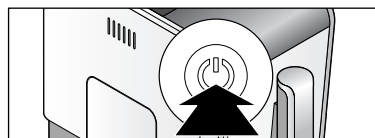
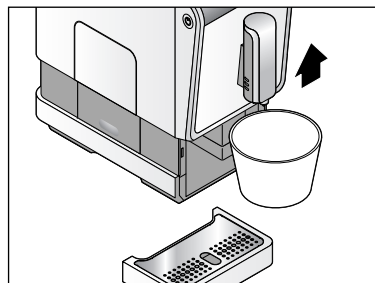
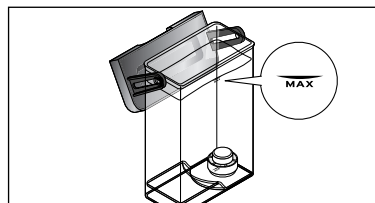

3. Do prázdné nádržky na vodu nalijte tekutý odvápnovací prostředek na kávovary a espressovače. Přilijte příp. vodu až po značku MAX. Dbejte pokynů výrobce.

4. Pod výpusť kávy postavte prázdnou nádobku (s objemem minimálně 500 ml). Pokud bude třeba, odstraňte odkapávací misku.

Nádobku, kterou jste postavili pod výpusť kávy, musíte během odvápnovacího procesu několikrát vyprázdnit.

5. Zapněte kávovar stisknutím vypínače.

6. Počkejte, dokud se kávovar nenahřeje a nezačnou nepfetržitě svítit všechna tlačítka.

7. Stiskněte vypínač a tlačítko espresso a držte je stisknuté (po dobu přibližně 5 sekund), dokud nezazní 2 signální tóny.

8. Tlačítka pusťte.



Začne blikat symbol „odvápňit“ a ...



... tlačítko espresso.



9. Ke spuštění procesu odvápňování stiskněte tlačítko espresso.



Začne blikat symbol „odvápňit“.

Zahájí se proces odvápňování. **Proces odvápňování trvá zhruba 15 minut.** Kávovar čerpá vždy po 40 sekundách několikrát roztok s odvápňovacím prostředkem do systému trubic v kávovaru. Přitom do nádoby pokaždé vyteče cca 50 ml.

10. Po každém procesu čerpání vylijte roztok s odvápňovacím prostředkem, který vytekl z výpustí kávy, aby nádoba pod výpustí kávy nepřetekla.



Po dokončení procesu odvápňování svítí symbol „odvápňit“ a symbol „dolít vodu“ a ...



... tlačítko espresso blikají.

Fáze proplachování

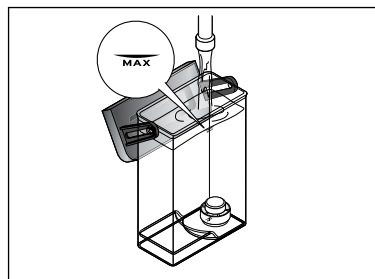
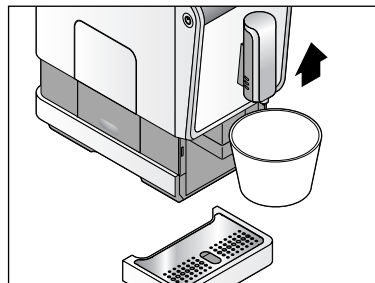

11. Vyjměte z kávovaru nádržku na vodu.
 12. Nádržku na vodu důkladně umyjte podle popisu v kapitole „Čištění“ / oddíl „Umývání nádržky na vodu“.
- Nyní začne fáze proplachování.

13. Pod výpustí kávy postavte prázdnou nádobku (s objemem minimálně 500 ml). Pokud bude třeba, odstraňte odkapávací misku.

Nádobku pod výpustí kávy je nutno během fáze proplachování případně vícekrát vyprázdnit.

14. Nádržku na vodu naplňte **až po značku MAX** studenou vodou z vodovodu.
15. Nádržku na vodu opět vložte do kávovaru a zatlačte ji dolů až na doraz.



Symbol „dolít vodu“ zhasne a za několik sekund se automaticky spustí fáze proplachování.

Zhruba polovina vody z nádržky na vodu se použije k proplachování kávovaru. **Potom se kávovar na přibližně 1 minutu zastaví.** Následně se použije k proplachování kávovaru druhá polovina vody z nádržky na vodu. **Po ukončení fáze proplachování se kávovar automaticky přepne do pohotovostního režimu.** Proces odvápnování je ukončen.

Při delším nepoužívání

Když kávovar nebudete delší dobu používat, např. když pojedete na dovolenou, doporučujeme Vám z hygienických důvodů kávovar vyčistit tak, jak je popsáno v kapitole „Čištění“ a odstranit vodu ze systému trubic v kávovaru. Postupujte přitom následovně:

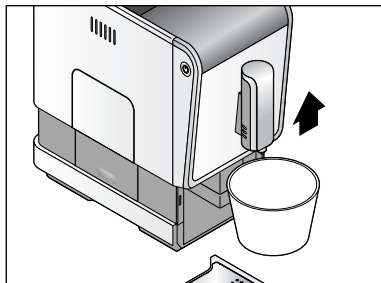

1. Pod výpustí kávy postavte prázdnou nádobku (s objemem minimálně 250 ml). Pokud bude třeba, odstraňte odkapávací misku.

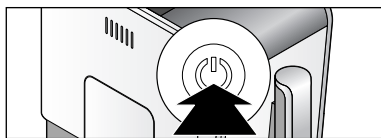

2. Zapněte kávovar stisknutím vypínače.



3. Počkejte, dokud se kávovar nenahřeje a nezačnou nepřetržitě svítit všechna tlačítka.

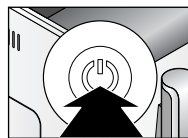

4. Stiskněte vypínač a tlačítko caffè crema a drže je stisknuté (po dobu přibližně 5 sekund), dokud nezazní 2 signální tóny.

5. Tlačítka pusťte.



6. Začne blikat symbol „vyprázdnit systém“.

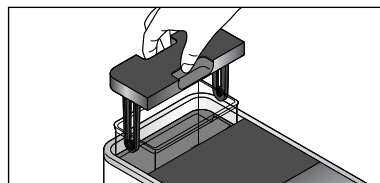

6. Vytáhněte z kávovaru nádržku na vodu.



Symbol „vyprázdnit systém“ začne nyní svítit nepřetržitě.

Čerpadlo začne odčerpávat zbytkovou vodu ze systému trubic v kávovaru. Jakmile se v systému trubic kávovaru už nebude nacházet žádná voda, čerpadlo se automaticky vypne. Zbytková voda vyteče do nádoby pod výpustí kávy.

Následně se kávovar automaticky přepne do pohotovostního režimu.

Když budete chtít kávovar později opět uvést do provozu, postupujte podle popisu v kapitole „Uvedení do provozu - před prvním použitím“.

Závada / náprava



Svítlí symbol „dolít vodu“.

Není nádržka na vodu prázdná? Nalijte do nádržky na vodu čerstvou vodu a vložte ji opět do kávovaru. Čerpadlo se spustí automaticky a bude pokračovat např. v procesu spařování kávy.

Nevytáhli jste během procesu spařování kávy nádržku na vodu z kávovaru? V takovém případě se proces spařování kávy ihned přeruší.

Nádržku na vodu opět zasuňte do kávovaru.



Svítlí symbol „doplnit zrnkovou kávu“.

Není zásobník na zrnkovou kávu prázdný?

Do zásobníku doplňte zrnkovou kávu. Při dalším procesu mletí / spařování kávy bude zrnková káva automaticky vtažena do mlýnku a pomleta.



Svítlí nebo bliká symbol „vysypat kávovou sedlinu“.

Není nádobka na kávovou sedlinu plná?

Vyprázdněte nádobku na kávovou sedlinu a vložte ji společně s miskou na zbytkovou vodu opět zpět do kávovaru (viz kroky 5 až 7 v kapitole „Příprava kávy“).

Je možné, že v kávovaru není miska na zbytkovou vodu s nádobkou na kávovou sedlinu nebo že v kávovaru nejsou správně vložené?

Vložte je opět do kávovaru (viz krok 7 v kapitole „Příprava kávy“).



Svítlí symbol „spařovací jednotka“.

Je možné, že je nesprávně vložená spařovací jednotka nebo kryt spařovací jednotky? Odejměte kryt spařovací jednotky a zkontrolujte, jestli spařovací jednotka pevně sedí (viz kapitola „Čištění“ / oddíl „Umývání spařovací jednotky“).



Svítlí symbol „odvápnit“.

Kávovar je nutno odvápnit. Kávovar v následujících dnech odvápněte. Nečekejte s odvápnováním déle, protože jinak se v kávovaru může vytvořit tolik vápenných usazenin, že odvápnovací prostředek již nemusí účinkovat. Na takové poškození kávovaru, které jste způsobili Vy sami, se nevztahuje záruka. Postupujte tak, jak je popsáno v kapitole „Odvápňování“.

Káva není dostatečně horká.

Především při přípravě espressa je množství kávy v poměru k velikosti šálku tak malé, že káva rychle vychladne. Šálek předehřejte (viz kapitola „Předehřátí šálku“).

Káva je příliš slabá.

Nastavte jemnější stupeň mletí. Pokud chcete, aby byla káva silnější, stiskněte nejdřív tlačítko pro sílu kávy, a až potom tlačítko pro volbu druhu kávy.

Káva vytéká z výpusti kávy pomalu.

Nastavte hrubší stupeň mletí.

Kávovar po zapnutí neproplachuje.

Nedeaktivovali jste automatické proplachování kávovaru? Pro opětovné zapnutí automatického proplachování kávovaru postupujte podle popisu v kapitole „Zapnutí/vypnutí proplachování kávovaru po jeho zapnutí“.

Zahřívání kávovaru trvá nezvykle dlouhou dobu.

Káva nebo horká voda vytékají z výpusti kávy jen ve velmi malém množství.

Kávovar je nutno odvápnit i tehdy, když nesvítlí symbol „odvápnit“. Postupujte tak, jak je popsáno v kapitole „Odvápňování“.

Technické parametry

Číslo výrobku:	366 580
Síťové napětí:	220-240 V ~ 50-60 Hz
Příkon:	1235-1470 W
Spotřeba el. energie ve vypnutém stavu:	0,04 W
Automatické vypínání:	za 10, 20 nebo 30 minut
Množství spařené kávy nastavené z výroby:	americano cca 125 ml caffè crema cca 125 ml espresso cca 40 ml
Nádobka na kávovou sedlinu:	cca 10 porcí
Okolní teplota:	+10 až +40 °C
Made exclusively for:	Tchibo GmbH, Überseering 18, 22297 Hamburg, Germany www.tchibo.cz

Za účelem vylepšování výrobku si vyhraujeme právo na jeho technické a vzhledové změny.



Likvidace

Výrobek a jeho obal byly vyrobeny z cenných recyklovatelných materiálů.

Recyklace snižuje množství odpadu a chrání životní prostředí.

Obal roztříďte a zlikvidujte. Využijte místních možností ke sběru papíru, lepenky a lehkých obalů.



Přístroje označené tímto symbolem se nesmí vyhazovat do domovního odpadu!

Staré přístroje jste ze zákona povinni likvidovat samostatně, odděleně od domovního odpadu. Informace o sběrných místech, na kterých bezplatně přijímají staré přístroje, získáte u obecní nebo městské správy.

Záruka

Společnost Tchibo GmbH poskytuje záruku v trvání **24 měsíců** od data prodeje. Tchibo GmbH, Überseering 18, 22297 Hamburg, Germany

Během záruční doby bezplatně odstraníme veškeré materiálové a výrobní vady. Předpokladem pro poskytnutí záruky je předložení účtenky z obchodu Tchibo nebo jednoho z prodejních partnerů autorizovaných společností Tchibo. Tato záruka platí v rámci EU, ve Švýcarsku a v Turecku.

Pokud by se proti očekávání vyskytla závada, zavolejte prosím nejdříve do našeho zákaznického servisu. Naši pracovníci Vám ochotně a rádi poradí a domluví se s Vámi na dalším postupu. Pokud bude nutno zaslat výrobek zpět, vyplňte prosím servisní šek a zašlete jej společně s kopií účtenky a pečlivě zabaleným výrobkem na adresu servisního centra.

Záruka se nevztahuje na škody způsobené neodbornou manipulací nebo nedostatečným odvápněním, na díly podléhající rychlému opotřebení ani na spotřební materiál.

Tyto můžete objednat na uvedeném telefonním čísle.

opravy, na které se záruka nevztahuje, můžete nechat provést na vlastní náklady v servisním centru za režijní cenu kalkulovanou individuálně.

Tato záruka nijak neomezuje zákonná záruční práva.

Zákaznický servis

 **800 090 460**
(zdarma)

pondělí - pátek 8:00 - 20:00 hod.

sobota 8:00 - 16:00 hod.

e-mail: service@tchibo.cz

Číslo výrobku: 366 580

Service-Scheck | Servisní šek | Kupon serwisowy

Bitte diesen Scheck in Blockschrift ausfüllen und mit dem Artikel einsenden.
Šek prosím vyplňte hůlkovým písmem a odešlete jej společně s výrobkem.
Prosimy wypełnić kupon drukowanymi literami i dołączyć go do produktu.

Name, Vorname | Příjmení, jméno | Nazwisko, imię

Straße, Nr. | Ulice a číslo | Ulica, numer

PLZ, Ort | PSČ, místo | Kod pocztowy, miejscowość

Land | Země | Kraj

Tel. (tagsüber) / Tel. č. (přes den) | Tel. (w ciągu dnia)

Email | e-mail | Adres e-mail

Fehler/Mangel | Chyba/vada | Usterka/wada

Kaufdatum | Datum prodeje | Data zakupu

Datum/Unterschrift | Datum/podpis | Data/Podpis

Artikelnummer (bitte ausfüllen) | **Číslo výrobku** (prosím vyplňte)
Numer artykułu (prosimy wypełnić)

Checkliste zur Einsendung | Důležité pokyny k zaslání výrobku Lista kontrolna przed wysyłką:

- Nutzen Sie eine angemessene Verpackung, die die Maschine ausreichend schützt.
K zabalení použijte přiměřený obal, který kávovar dostatečně ochrání.
Użyć właściwego opakowania, w którym ekspres będzie wystarczająco chroniony.
- Kopieren Sie den Kaufbeleg und fügen ihn bei.
Přiložte kopii účtenky.
Dołączyć kopię dowodu zakupu.
- Sichern Sie lose Teile.
Zajistěte volné díly.
Zabezpieczyć luźne części.

Liegt kein Garantiefall vor*

Pokud se nejedná o opravu ze záruky*

Jeżeli usterka nie jest objęta gwarancją*:

(bitte ankreuzen | prosím zaškrtněte | prosimy zakreślić)

- | | |
|---|---|
| <input type="checkbox"/> Maschine bitte unrepariert zurücksenden.
Zašlete mi prosím neopravený kávovar zpět.
Proszę o zwrot ekspresu bez naprawy. | <input type="checkbox"/> Bitte Kostenvoranschlag erstellen.
Zašlete mi prosím předběžný rozpočet nákladů.
Proszę o oszacowanie kosztów naprawy. |
|---|---|

*Sie tragen die Kosten für Rücksendungen von Artikeln, die sich außerhalb der Garantie und Gewährleistung befinden.

*Pokud již výrobek není v záruční době a nevztahuje se na něj záruka, hradíte náklady na zaslání výrobku zpět.

*Ponoszą Państwo koszty odesłania produktów, których nie obejmuje gwarancja/rękojmia.