



Cafissimo DUO



Kullanım Kılavuzu ve Garanti Bilgileri

Tchibo GmbH D-22290 Hamburg • 51019M0HB-X31-TR004M-276194

Değerli Müşterimiz!

Yeni makineniz en modern teknolojiyi kompakt ve aynı zamanda zarif bir tasarımla birleştirmektedir.

Yeni ve özgün tasarımı sayesinde kapsülleri takıp, bir fincan kahveyi kolayca hazırlayabilirsiniz.

Aromalı caffè crema ve yoğun aromalı espresso arasından seçim yapabilirsiniz.

Cafissimo ile ilgili başka sorularınız olduğunda Tchibo çağrı merkezimizi arayabilirsiniz. İletişim bilgilerini „Teknik destek“ bölümünde bulabilirsiniz.

Yeni makinenizden memnun kalmanızı ve iyi kahve keyifleri dileriz.

Tchibo Cafissimo Ekibiniz

Başlamadan önce, ilk kullanım öncesi işlemleri **mutlaka** uygulayın.

Bu işlem **en fazla 5 dakika** sürer. Bu sayede makinenin çalışma prensibini de öğrenmiş olursunuz.

Ancak ilk kullanım öncesi işlemler tamamlandıktan sonra makine **çalışmaya hazır** konuma gelir!

İçindekiler

- 4 Bu kılavuza dair**
- 5 Kullanım amacı ve güvenlik uyarıları**
- 7 Cafissimo kapsül sistemi prensibi**
- 8 Genel bakış (ambalaj içeriği)**
- 9 Şalter**
- 9 Işığın yanıp sönmeye ile ilgili genel görünüm**
- 10 Makineyi yerleştirme**
 - 10 1. Ambalajı çıkarma
 - 10 2. Kablo uzunluğunu hazırlama
 - 10 3. Damlama kabını yerleştirme
 - 11 4. Makineyi açma
 - 11 5. Kapsül tutucusunu yerleştirme
- 12 Çalıştırma - Makineyi havalandırma**
 - 12 1. Su haznesini doldurma
 - 12 2. Makineyi kapatma
 - 13 3. Sisteme su doldurma
- 14 Kullanım önerileri**
- 14 Caffè crema veya espresso hazırlama**
 - 14 1. Su doldurma
 - 15 2. Kapsülü yerleştirme
 - 15 3. Fincanı yerleştirme
 - 15 4. Makineyi ısıtma
 - 16 5. Kahve hazırlama
 - 16 6. Kullanılmış kapsülü çıkarma
 - 17 7. Kullanım sonrası
- 18 Su miktarını veya kahve sertliğini ayarlama**
 - 18 Bir fincan kahve için sertlik (güncel demleme sürecinde) ayarlama
 - 18 Makinede kahve sertliğini sabitleme (programlama)
 - 18 Fabrika ayarlarına geri dönme
- 19 Temizleme**
- 20 Kapanma otomatiği**
- 21 Kireç giderme**
 - 21 Kireç giderici
 - 21 Kireç giderme
- 22 Sorun / Çözüm**
- 24 Teknik bilgiler**
- 25 İmha etme**
- 26 Garanti belgesi**
- 27 Garanti şartları**
- 27 Teknik destek**

Bu kılavuza dair

Bu ürün, çeşitli emniyet tertibatlarına sahiptir. Yine de güvenlik uyarılarını dikkatle okuyun. Kaza sonucu ortaya çıkabilecek yaralanmaları ve hasarları önlemek için ürünü yalnızca bu kullanım kılavuzunda belirtildiği şekilde kullanın.

Gerektiğinde tekrar okumak üzere bu kılavuzu saklayın.

Bu ürün başkasına devredildiğinde, bu kılavuz da beraberinde verilmelidir.

Kullanım kılavuzundaki işaretler:



Bu işaret sizi yaralanma tehlikelerine karşı uyarır.



Bu işaret, elektriğin neden olabileceği yaralanma tehlikelerine karşı uyarır.

TEHLİKE sözcüğü, olası ciddi yaralanmalara ve hayati tehlikeye karşı uyarır.

UYARI sözcüğü, olası yaralanmalara ve ciddi maddi hasarlara karşı uyarır.

DİKKAT sözcüğü, olası hafif yaralanmalara ya da hasarlara karşı uyarır.



Ek bilgiler bu işaretle gösterilmiştir.

Kullanım amacı ve güvenlik uyarıları



Kullanım amacı ve kullanım yeri

Bu makine, Tchibo Caffissimo marka kapsüllerle caffè crema ve espresso hazırlamak için tasarlanmıştır.

Makine, evde ve ev benzeri yerlerde kullanılmak üzere tasarlanmıştır, örneğin:

- küçük dükkanlar, ofisler vb. çalışma ortamları,
- çiftliklerde,
- kahvaltı evlerinde veya otellerde müşterilerin kullanımı için.

Makineyi kuru bir iç mekana yerleştirin. Havasında yüksek oranda toz veya nem olan mekanlar için uygun değildir.

Elektronik cihaz kullanım kabiliyeti kısıtlı olan yetişkinler ve çocuklar için TEHLİKE

- Bu cihazı fiziksel, sezgisel veya ruhsal yetenek veya tecrübesizlik nedeniyle güvenli kullanım sağlayamayan çocuklar ve yetişkinler kullanmamalıdır. Çocuklar, cihaz ile oyun oynamadıklarından emin olmak için gözetim altında tutulmalıdırlar.
- Çocukları cihazdan ve ambalaj malzemelerinden uzak tutun. Aksi takdirde boğulma tehlikesi vardır!

Elektriğin sebep olabileceği TEHLİKELER

- Makineyi, fişini veya elektrik kablosunu asla suya daldırmayın, aksi takdirde elektrik çarpması tehlikesi oluşur. Makineyi açık havada kullanmayın.

- Makineyi çocukların erişemeyeceği bir yere yerleştirin.
- Kahve makinesini asla gözetimsiz çalıştırmayın.
- Makineyi sadece bağlantısı talimatlara uygun olarak yapılmış ve makinenin teknik bilgilerindeki şebeke gerilimi ile aynı gerilime sahip olan topraklı bir prize takın.
- Elektrik kablosunu, takılıp düşme tehlikesi olmayacak şekilde yerleştirin.
- Elektrik kablosu bükülmemeli veya sıkışmamalıdır. Isı kaynaklarından ve sivri kenarlardan uzak tutun.
- Makine yere düştüyse, elektrik kablosunda veya fişte hasar varsa makineyi kullanmayın.
- Üründe ya da elektrik kablosunda herhangi bir değişiklik yapmayın. Tehlikeleri önlemek için onarım çalışmalarını sadece bir yetkili serviste veya servis merkezimizde yaptırın.
- Aşağıdaki durumlarda fişi prizden çekin, ...
 - ... bir arıza meydana geldiyse,
 - ... makine uzun süre kullanılmıyorsa,
 - ... makineyi temizlemeden önce.Kablodan değil, daima fişten tutarak çekin.

Haşlanma/yanma UYARISI

- Haşlanma tehlikesine karşı, çalışır durumdaki makinenin kapağı açılmaz.
- Kullanım sırasında ya da sonrasında kahve çıkış deliğine dokunmayın. Delikten akmakta olan kahve ile temas etmekten kaçınınız.

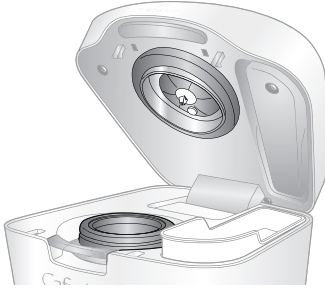

Kullanımdan hemen sonra kapsüle ve koyu renkle gösterilen bölgeye dokunmayın. Bu parçalar çok sıcaktır. Kapsül tutucusunu, sadece öndeki saptan tutun.

- Kahve pişirme işleminden sonra kapağı yukarı kaldırırsanız sıcak olan su damlayabilir.

Yaralanmalara ve maddi hasarlara karşı DİKKAT

- Sadece orijinal Tchibo Cafissimo kapsülleri kullanınız. Diğer üreticilerin kapsüllerini, hasar görmüş veya deforme olmuş kapsülleri kullanmayınız ve asla haznesiz kahve doldurmayınız, bu makineye zarar verebilir. Bu durumda onarım, garanti kapsamı dahilinde gerçekleştirilmez.
- Makine düzenli aralıklarla kireçten arındırılmalıdır.

- Su haznesine sadece taze ve soğuk musluk suyu doldurun. Gazlı maden suyu veya başka sıvılar kullanmayınız.
- Kapsül tutucusunda ve makinenin kapağında birer iğne bulunur. Kapsül yerleştirildiğinde bu iki iğne kapsülü alttan ve üstten deler. Bu iğnelere asla dokunmayınız.
- Makineyi kapağından tutarak kaldırmayınız.
- Gövdenin erimemesi için, makineyi bir ocağın üzerine, doğrudan sıcak bir fırının ve benzeri bir ısı kaynağının yanına yerleştirmeyiniz.
- Makineyi, nem ve ısıya duyarlı olmayan düz bir yüzeye yerleştiriniz.
- Makineyi, sadece içine kapsül tutucu ve önüne damlama kabı yerleştirilmiş şekilde kullanınız. Aksi halde su sızabilir.
- Makinede kaydırmaz ayaklar bulunur. Çalışma yüzeyleri çeşitli cilalar ve kimyevi maddelerle kaplanır ve bunlar için değişik bakım maddeleri kullanılır. Bu nedenle, makine ayaklarının bu maddelerin içerdiği bazı maddeler tarafından zarar görebilmesi ve plastiğin yumuşaması olasılığı bulunur. Her ihtimale karşı makinenin altına kaymayı önleyen bir altlık koyunuz.
- Makine, 4°C'den soğuk sıcaklık koşullarına maruz bırakılmamalıdır. Isıtma sisteminde kalan su donup hasar verebilir.

Cafissimo kapsül sistemi prensibi

Kahve makinesinin içindeki kapsüllerin görevi nedir?

Bu makine, tek porsiyon sistemiyle çalışır. Makine, Tchibo'nun taze aromalı kahve kapsülleriyle çalışır. Her fincan kahve tekli ve her zaman taze aromalı olarak hazırlanır.

Kapsüller hava geçirmez olarak kapatılıp paketlenmiş kullanıma hazır kahve porsiyonlarıdır ve kahve tutkunlarına farklı tat seçenekleri sunar:

- Caffè Crema
- Espresso

Kapsülleri, Tchibo ürünleri satılan her mağazadan ve www.tchibo.com.tr adresinden satın alabilirsiniz.



İki konu sizi şaşırtmasın:

Birincisi; kave fincanının dibinde daima biraz kahve kalır.

İkincisi; kapsüllerin tabanları farklı şekilde işlenmiş olabilir.

Bunlar sistem gereğidir ve bir kusur değildir.

Nasıl çalışır?

Kapak aşağıya doğru bastırıldığında, kapsüle hem üstten hem de alttan delikler açılır. Bu delikler su geçişi için gereklidir.

Pişirme işlemi başladığı anda üstteki delikten kapsülün içine basınçlı sıcak su verilir ve su alttaki delikten geçerek fincana akar.

Başka bir şey yapmanıza gerek yoktur; caffè crema veya espressonuz artık hazırdır.

Kapsülleri olduğu gibi yerleştirin, yani,

- ***kapsülün kapağını açmayın ve***
- ***kapsülde herhangi bir delik açmayın.***

Kapsüllerin avantajları

Kapsüller, kanıtlanmış Tchibo kalitesinde çeşitlilik ve tazelik sunar.

Avantajlara genel bakış:

- Hava geçirmez ambalaj sayesinde aroma tazeliği
- Hazır porsiyonlu
- Doğrudan kullanıma hazır
- Hızlı ve temiz hazırlama işlemi
- Farklı tat seçenekleri

Genel bakış (ambalaj içeriği)

Kumanda şalteri

Kapak

Makineyi açmak için tuş

Kahve çıkış deliği

Damlama ızgarası

Damlama kabı

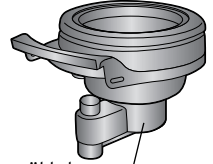
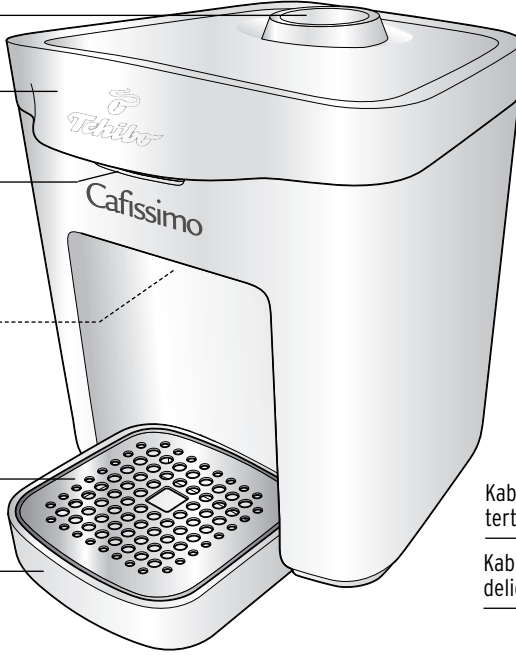

Kapsül tutucu
Kutuya ayrı olarak konmuştur.

Alt taraf

Kablo sarım tertibatı

Kablo çıkış deliği

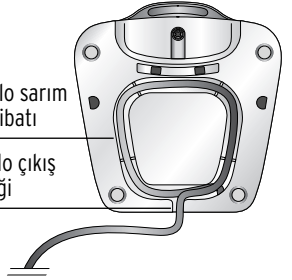

Açık konumdaki makine

Makineyi açmak için tuş

Kapak kilidi (tuş üzerinden kumanda edilir)

Üst iğne, kapsülü otomatik olarak deler

Kapsül konumlandırıcı (kapağı kapatırken kapsülü doğru konuma bastırır)

Çıkarılabilir su haznesi

Kapsül tutucu

Kapsül tutucusu kulpu

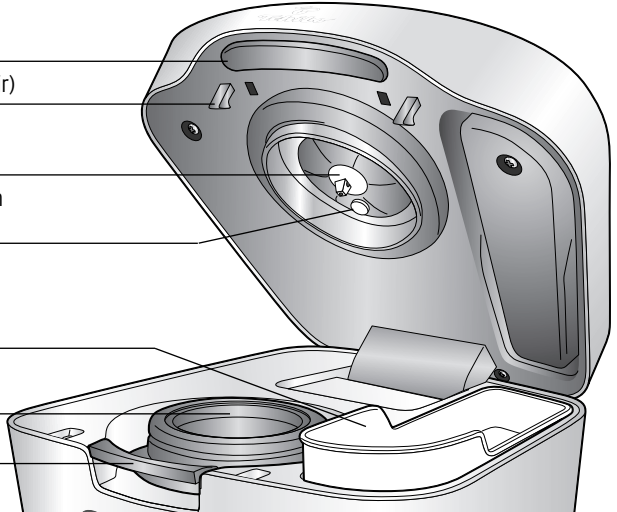



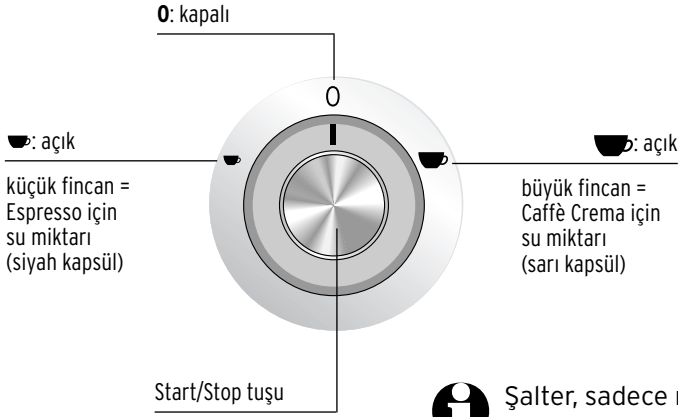

Şalter



Şalter, sadece makine elektrikle çalışıyorsa ve yeteri kadar su doldurulmuşsa yerine oturur.

İşığın yanıp sönmesi ile ilgili genel görünüm

İşık	Fonksiyon
 yavaş yanıp söner (saniyede 1 defa)	Makine ısınyor
 sürekli yanar	Makine demlemeye hazır Hazırlama işlemi devam ediyor
 2-3 defa hızlı yanıp söner ve bir daha yanmaz (makine bir daha çalıştırılmıyor)	Hata mesajı: Su haznesi boş ya da başka hatalı fonksiyon
 sürekli hızlı yanıp söner (saniyede 2 defa) ve makine kapanmaz	Hata mesajı: Su haznesi eksik ya da başka hatalı fonksiyon. "Sorun/Çözüm" bölümünü okuyun.
 Kısa aralıklarla yanıp söner (2 defa yanıp sönme - ara - vs.)	Su sisteminin havalandırılması - sadece ilk kullanımdan önce

Kullanım - Makineyi yerleştirme

1. Ambalajı çıkarma



Çocuklar için TEHLİKE -
Boğulma/yutma sonucu
ölüm tehlikesi

- Çocukları ambalaj malzemesinden uzak tutun. Ambalajı derhal imha edin.



**Elektriğin sebep olabileceği
TEHLİKELER**

- Makineyi çocukların erişemeyeceği bir yere yerleştirin.

- ▷ Makineyi ambalajından çıkarın ve tüm ambalaj malzemesini ayırın.
Kapsül tutucu kutuya ayrı olarak konmuştur.

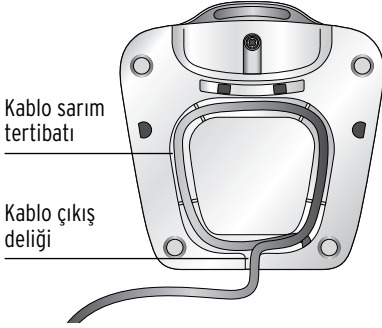

2. Kablo uzunluğunu hazırlama

- ▷ Elektrik kablosunu tamamen açın. Kabloyu kısaltmak için kablo sarım mekanizmasının etrafına sarabilirsiniz.
- ▷ Kabloyu çıkış deliğine bastırarak sabitleyin.

3. Damlama kabını yerleştirme

- ▷ Makineyi, nem ve ısıya duyarlı olmayan düz bir yüzeye yerleştirin.
- ▷ Damlama kabını yuvasına yerleştirin. Sıkı oturduğundan emin olun.
- ▷ Damlama ızgarasını, büyük delik makineye yakın olacak şekilde kabın içine yerleştirin.

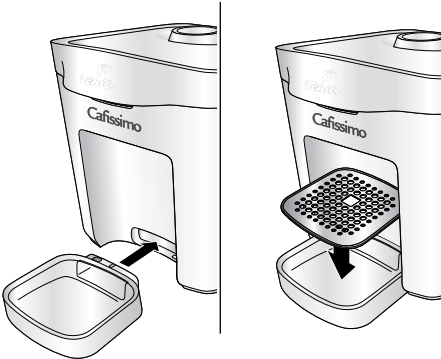

Açma tuşu



4. Makineyi açma

- ▷ Açma tuşuna basın.
Kapak kendiliğinden biraz açılır.
Su haznesini çıkarmak için kapağı daha fazla açabilirsiniz.

Kapsül tutucu

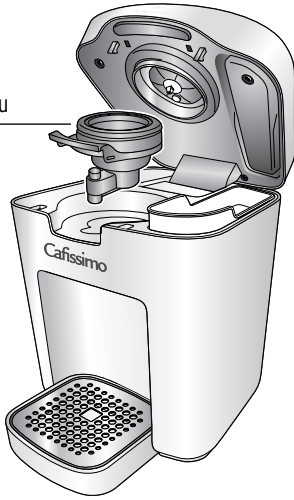

5. Kapsül tutucusunu yerleştirme

- ▷ Kapsül tutucusunu, **kapsülsüz** olarak yerleştirin.



Makineyi sadece içine kapsül-tutucu ve önüne damlama kabı yerleştirilmiş şekilde kullanın. Aksi halde su sızabilir.

Çalıştırma - Makineyi havalandırma

İlk kullanımdan önce makinenin hatları su ile dolmalıdır.

Sistem ancak suyla doldurulduktan sonra makine kusursuz olarak çalışır.

Bunun için aşağıdaki gibi hareket edin:

Su haznesi

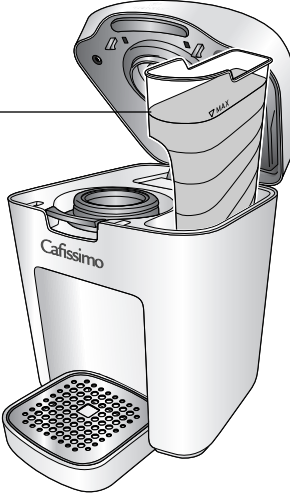

1. Su haznesini doldurun

DİKKAT - Cihaz hasar görebilir

- Su haznesine sadece taze ve soğuk musluk suyu doldurun. Gazlı maden suyu veya başka sıvılar kullanmayın.

- ▷ Su haznesini yukarı doğru kaldırıp çıkarın.
Su haznesine **MAX işareti**ne kadar soğuk musluk suyu doldurun.
- ▷ Su haznesini tekrar yerine oturtun.
Su haznesinin tabanındaki valf, gövdeyle bağlanıncaya kadar kabı biraz aşağı bastırın.



2. Makineyi kapatın

- ▷ Kapağı, bir klik sesi duyuluncaya kadar aşağı bastırın.
Kahve çıkış deliğine dokunmaktan kaçının.

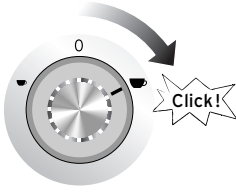

3. Sisteme su doldurma



Pompayı durdurmayın.

Yaklaşık 30-40 saniye sonra otomatik olarak durur.

- ▷ Elektrik fişini prize takın.
- ▷ Kahve çıkış deliğinin altına bir fincan yerleştirin.
- ▷ Şalteri sol veya sağdaki kahve fincanı sembolüne  doğru, dayanak noktasına kadar döndürün.

Şalter ışığı aralıklarla yanıp söner (2 kere yanıp sönmeye - ara - vs.). Pompa, suyu makinenin içine sevk eder. Başlangıçta pompa biraz gürültülü çalışır. Fakat sistem suyla dolduğunda sessizleşir.

Makinenin içine yeterli su dolduğunda, az bir miktar su fincana akar.

Pompa otomatik olarak durur ve şalter **0** konumuna geri döner.

Bu işlem yaklaşık 30 -60 saniye sürer.

- ▷ Makineyi açın. Kapsül tutucusunda biriken artmış su, fincana akar.
- ▷ Fincandaki suyu dökün.

Makine artık kullanıma hazırdır.

İçine su ilave edin. Eğer su eksik ise makine çalışmaz.

Kullanım önerileri

Başlamadan önce

- Her kapsül bir fincan caffè crema veya espresso porsiyonu içerir.
- Caffè crema veya espresso, önceden ısıtılmış fincandan içildiğinde çok iyi tat alınır. Fincana sıcak su doldurun ve kahveyi koymadan hemen önce dökün.
- Kapsülü sadece kahve pişireceğiniz zaman makineye yerleştirin. Kapsül makineye yerleştirilirken delinir. Bundan sonra kullanılmazsa kahvenin aroması kaybolur.

Daima önce su haznesini doldurun veya ...

Yeterince su yoksa ne olur?

MAX çizgisine kadar doldurulmuş su haznesi, her biri 125 ml'lik 2 fincan Caffè Crema için yeterlidir.

Su haznesinde yeterince su yoksa fincan tam olarak doldurulmaz ve eksik olan su yüzünden kahve çok sert olur. Şalter ışığı çakararak yanıp söner ve bir hata olduğunu gösterir.

- ▷ Bu durumda su haznesini doldurun ve yeni bir kapsül yerleştirmeden pişirme işlemi baştan başlatın. Fincana yeteri kadar kahve dolduktan sonra Start/Stop tuşuna basarak kahve akışını durdurun.

Caffè crema veya espresso hazırlama

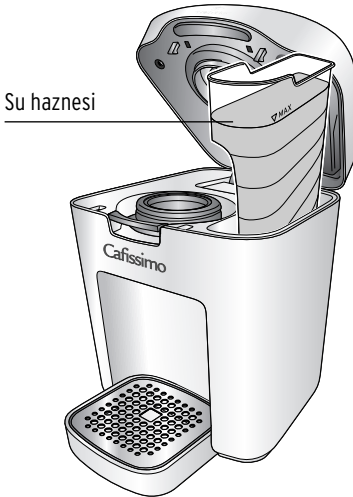

1. Su doldurma

- ▷ Su haznesini yukarı doğru kaldırıp çıkarın. Su haznesini **MAX işaretine** kadar temiz, soğuk musluk suyu ile doldurun.
- ▷ Su haznesini tekrar yerine oturtun. Su haznesinin tabanındaki valf, gövdeyle bağlanıncaya kadar kabı biraz aşağı bastırın.

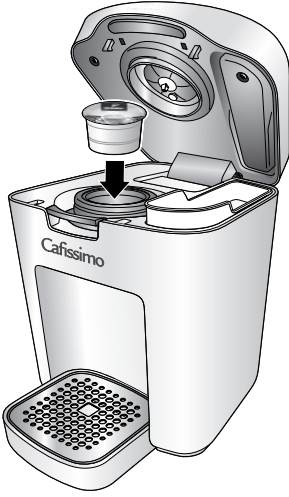

2. Kapsülü yerleştirme

- ▷ Kapsül kapağı yukarı bakacak şekilde bir kapsülü, kapsül tutucusuna sıkıştırmadan yerleştirin.

*Kapsül hasarsız olmalıdır:
Kapsülü **delmeyin** ve kapsül kapağını **çıkarmayın!***



Espresso kapsülü yerleştirildikten sonra yamuk durur. Makinenin kapağı aşağı bastırılırken kapsülün konumu otomatik olarak düzeltilir.



- ▷ Makinenin kapağını, bir "klik" sesi duyuluncaya kadar aşağı bastırın. Kahve çıkış deliğine dokunmaktan kaçının.

3. Fincanı yerleştirme

- ▷ Kahve çıkış deliğinin altına bir fincan yerleştirin.

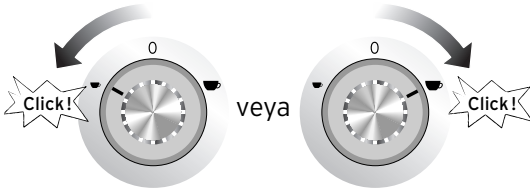

4. Makineye ısıtma

- ▷ Şalteri, içeceğe uygun kahve fincanı sembolüne ☕ doğru, dayanak noktasına kadar döndürün.

Isıtma sırasında ışık, yavaş yanıp söner.

Isıtma işlemi (soğuk suyun ısıtılması) yaklaşık 40 saniye sürer.

küçük fincan sol taraf, Espresso = siyah kapsül

büyük fincan sağ taraf, Caffè Crema = sarı kapsül



5. Kahve hazırlama

- ▷ Işığın sürekli şekilde yanmasını bekleyin. Işık sürekli yandığında, makine hazır konumdadır.
- ▷ Start/Stop düğmesine basın. Pişirme işlemi başlar. Pişirme sonunda şalter otomatik olarak Kapalı pozisyonuna **0** geçer.



Pişirme işlemi, Start/Stop düğmesine basılarak istenildiği anda durdurulabilir.

İpucu:

Kahvenin yoğunluğunu suyun miktarını değiştirerek kendi isteğinize göre ayarlayabilirsiniz.

Bu ayarı nasıl yapacağınızı, bir sonraki "Su miktarını veya kahve sertliğini ayarlama" bölümünde bulabilirsiniz.

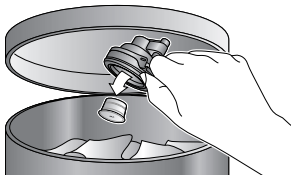

6. Kullanılmış kapsülü çıkarma

DİKKAT

- Kapsül, kapsül tutucusu ve kapaktaki parçalar çok sıcaktır. Kapsül tutucusunu sadece kulbundan tutun.

- ▷ Açma tuşuna basın. Kapak kendiliğinden açılır.
- ▷ Kapsül tutucusunu, kulbundan tutup yukarı doğru bastırarak çıkarın.
- ▷ Kapsül tutucunun altına bir fincan vb. bir kap tutarak, dökülebilecek muhtemel damlaları toplayın.
- ▷ Kapsül tutucuyu bir çöp tenekesinin üzerinde baş aşağı çevirin. Kapsül dışarı çıkmazsa, kapsül tutucusunu hafifçe çöp kovasının kenarına vurun.

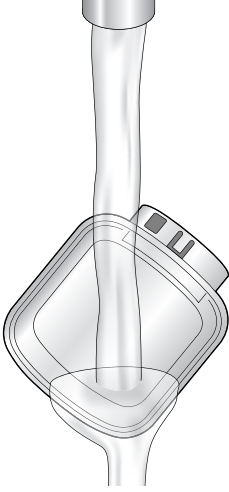

7. Kullanım sonrası

Başka kahve pişirmek istemiyorsanız:

- ▷ Damlama kabını boşaltın.
Çünkü normal olarak damlama kabında su birikir. Ayrıca basınç oluşturma sırasında az miktarda kahveli su damlama kabına akar.

Bu yüzden makineyi **asla damlama kabı olmadan** kullanmayın!

- ▷ Kapsül tutucusunu, akan suyun altında kısaca yıkayın ve makineye geri takın.

Eğer buna fırsatınız olmazsa gerektiğinde, "Temizleme" bölümünde açıklandığı gibi kapsül tutucusunu temizleyin.



Makineyi uzun süre kullanmayacaksanız sadece su ile çalıştırılarak içi yıkanmalıdır

Makine 2-3 günden uzun bir süre kullanılmamışsa, sistemde bayatlamış su kalmıştır. Su haznesine taze musluk suyu doldurun, boş bir fincan yerleştirin ve pişirme işlemini kapsül tutucusuyla fakat kapsülsüz olarak başlatın.

Su miktarını veya kahve sertliğini ayarlama

Kahvenin yoğunluğunu suyun miktarını değiştirerek kendi isteğinize göre ayarlayabilirsiniz.

Bir fincan kahve için sertlik (güncel demleme sürecinde) ayarlama

- ▷ Eğer kahve çok açıksa su akışını, tuşa basarak durdurabilirsiniz.
- ▷ Eğer kahve koyu ise, yeni bir kapsül yerleştirmeden pişirme işlemi tekrar başlatın. Yeterince su akışı sağlanınca tuşa basın.

Makine için kahve sertliğini sabitleme (programlama)

Kapsül başına kullanılacak su miktarlarının fabrika ayarlarını değiştirebilirsiniz. Bu sayede sevdiğiniz kahvenin daha sert veya daha yumuşak hazırlanmasını sağlayabilirsiniz.

Espresso (küçük fincan) ve Caffè Crema (büyük fincan) için kişiye özel ayarlar yapılabilir.

Makine satın alındığında mevcut ayarlar:

Espresso yakl. 40 ml

Caffè Crema yakl. 125 ml

Kahve miktarı yakl. 30 - 150 ml arasında ayarlanabilir.

1. Kahve pişirir gibi hareket edin: Su haznesini doldurun, bir kapsül yerleştirin ve makinenin altına bir fincan yerleştirin.
2. Şalteri, kapsüle uygun olan fincan sembolüne döndürün.
3. Makinenin ısınmasını ve ışığın sürekli yanmasını bekleyin.
4. İsteddiğiniz içecek miktarı fincana doluncaya kadar Start/Stop tuşunu basılı tutun. Seçilen miktar kaydedilir.

Eğer bu ayar zevkinize uygun değilse işlemi tekrar ederek ayarı tekrar edin.

Fabrika ayarlarına geri dönme

Su miktarını ayarladıktan sonra orijinal su miktarlarına geri dönebilirsiniz.

1. Makine kapatılmalıdır.
2. Start-/Stopp tuşunu basılı tutun. Tuşa basılı tutarken şalteri istediğiniz bir sembole doğru döndürün. Yakl. 3 saniye sonra ışık çakararak yanıp sönmeye başlar ve şalter **O** konumuna geri döner.

Böylece Espresso ve Caffè Crema için yapılan fabrika ayarları tekrar oluşturulmuş olur.

Temizleme



TEHLİKE - Elektrik çarpması sonucu ölüm tehlikesi

- Makineyi temizlemeye başlamadan önce elektrik fişini prizden çıkarın.
- Makineyi, fişini veya elektrik kablo-sunu asla suya veya başka sıvılara daldırmayın.

Damlama kabını ve damlalığı temizleme

Damlama kabı ve ızgarası, bulaşık deterjanı ile elde veya bulaşık makinesinde yıkanabilir.

- ▷ Damlama kabını ve damlalığı temizleyin ve ikisini de kurula-yın.



- ▷ Damlama kabını yuvasına yerleştirin. Sıkı oturduğundan emin olun.
- ▷ Damlama ızgarasını, büyük delik makineye yakın olacak şekilde kabın içine yerleştirin.

Gövdeyi temizleme

DİKKAT

- Temizleme için sert kimyasallar, tahriş edici ya da aşındırıcı temizlik maddeleri kullanılmamalıdır.

- ▷ Gövdeyi yumuşak ve kuru bir bezle silin.



Eğer bezin üzerinde biraz deterjan varsa bunu şaltire sürmekten kaçının. Malzemenin kaymayı önleyen özelliği azalabilir.

Kapsül tutucuyu temizleme

Kapsül tutucusu iki parçadan oluşur.

- ▷

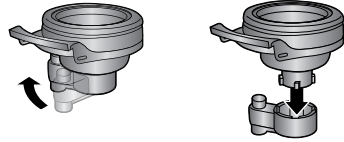

Alt parçayı ok yönünde döndürüp çıkarın.

- ▷ Her iki parçayı sıcak su ve biraz bulaşık deterjanıyla yıkayın. Temiz suyla iyice durulayın ve ardından parçaları kurula-yın.

Parçaları bulaşık makinesinde de yıkayabilirsiniz.

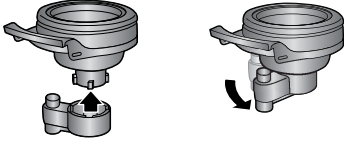

Parçaları birleştirirken alt parçayı üst parçaya geçirin. **Sadece resimdeki gibi takılabilir!** Ardından alt parçayı ok yönünde döndürün.

Su haznesini temizleme

Su haznesi haftada bir kez temizlenmelidir.

- ▷ Su haznesini yukarı doğru çekip çıkarın.
- ▷ İhtiyaç halinde su haznesini yumuşak bir bulaşık deterjanı ile yıkayın.
Su haznesini, akan musluk suyu altında durulayın ve ardından kurutun. Bulaşık makinesinde yıkanmaya uygun değildir.

Kapanma otomatığı

Pişirme işlemi yaklaşık 15 dakika içinde başlatılmazsa makine otomatik olarak kapanır.

Kireç sökme

DİKKAT - Makineniz kireç oluşumu nedeniyle hasar görebilir

- **Makine muntazam aralıklar ile kireçten arındırılmalıdır.** Bu işlem, makinenizin ömrünü uzatır ve enerji tasarrufu sağlar.
- Formik asit bazlı kireç çözücü kullanmayın.
- Sadece belirtilmiş olan kireç çözücü maddeleri kullanın. Başka maddeler cihazdaki malzemeye zarar verebilir ve/veya etkisiz olabilir.

Makineyi hangi sıklıkta kireçten arındırmanız gerektiği kullanım sıklığına ve suyun sertliğine bağlıdır. Makinenin kirecini giderme işlemini, asgari her 3 ayda bir uygulamanızı öneririz.

Aşağıdaki durumlarda makine kireçten arındırılmalıdır ...

- ... pişirme işlemi normalden uzun sürüyorsa,
- ... pişirme sırasında normalde olduğundan fazla ses çıkıyorsa,
- ... normalden daha az Crema varsa,
- ... kahvenin tadı eskisi kadar güzel değilse.

Kireç giderici

- Piyasada bulunan kahve ve espresso makinesi kireç çözücü maddeleri kullanın. En iyi sonuçları, özel bir kahve makinesi kireç gidericisi olan durgol® swiss espresso® ile elde edebilirsiniz. durgol® swiss espresso® kireç çözücüsünü her Tchibo mağazasında ve kireç çözücüsü satılan mağazalarda bulabilirsiniz.

- Üretici verilerini dikkate alın.
- Kireç temizleme işlemini çevreyi koruma amacıyla limon tuzu ya da sirkeyi (sirke esansı hariç) su ile karıştırarak da yapabilirsiniz. Karışım oranı: 4 birim suya 1 birim sirke/sitrik asit.

Kireç sökme

1. Boş su haznesine bir porsiyon (125 ml) durgol® swiss espresso® doldurun. MAX işareti kadar musluk suyu ilave edin. Hazneyi tekrar makineye yerleştirin.
2. Çıkış deliğinin altına bir fincan yerleştirin.
3. Şalteri büyük fincan sembolüne  döndürün ve makineyi ısıtma konumuna alın.
4. Işık sürekli olarak yanmaya başlayınca Start/Stop tuşuna basın.
5. Fincandaki suyu dökün. Kireç giderici malzemenin makinede 5 dakika boyunca etki etmesini sağlayın.
6. 2. adımdan 5. adıma kadar işlemi 1 defa tekrarlayın.
7. Durulama aşaması için su haznesini temiz suyla durulayın ve MAX işareti kadar soğuk musluk suyu doldurun.
8. 2. adımdan 4. adıma kadar işlemi 4 defa tekrarlayın. Çıkan suyu lavaboya dökün ve her seferinde su haznesine temiz su doldurun.
9. Kapsül tutucusunu temizleyin ve kapsül tutucusu yuvasını silin.

Sorun / Çözüm

Şalter yerine oturmuyor.

- Su haznesi MAX işaretine kadar doldurulmuş mu?
- Elektrik fişi prizde takılı mı? Manyetik şalter ancak makine akım ile beslenirse yerine oturur.

Makine açılmıyor.

- Makineyi durdurun. Emniyet açısından makine çalışır konumdayken (makinenin içinde basınç oluşturulurken) açılmaz.

Makineden çok az su/kahve çıkıyor.

Şalter lambası aynı hızda yanıp sönüyor (yakl. saniyede 2 defa).

Makine kapanmıyor.

- Makineyi durdurun.
- Su haznesinin takılı olup olmadığını kontrol edin. Eğer su haznesi takılı değilse içine temiz su doldurup takın, makine çıkışının altına boş bir fincan yerleştirin ve kapsülsüz olarak makineyi çalıştırın. Ardından makine tekrar hazır konuma gelmiş olur.
- Eğer su haznesinin doldurulması ile hata giderilmediyse elektrik fişini prizden çekin ve en az 15 dakika bekleyin. Makine hala çalışmıyorsa servis merkezini arayın.

Kahve çok yavaş damlıyor.

Pişirme işlemi çok uzun sürüyor.

- Makine kireçlenmiştir. Cihazı kireçten arındırın.

Kahve çok soğuk.

- Espresso için özellikle kahve miktarı, fincana göre çok az olduğu için hızlı soğur. Fincanı önceden ısıtın: Fincana sıcak su doldurun ve kahveyi koymadan hemen önce dökün.

Makine yanıt vermiyor.

- Su haznesi MAX işaretine kadar doldurulmuş mu?
- Kapak doğru şekilde yerine oturmuş mu? Kapağı açıp tekrar kapatın. Duyulacak şekilde yerine oturmalıdır.
- Uyguladıklarınız hatanın giderilmesine yardımcı olmadıysa elektrik fişini prizden çekin, en az 15 dakika bekleyin ve tekrar deneyin.

Kahvenin tadı kötü.

- Kapsül tutucusu, kapsülsüz olarak mı takılmış?
- Kapsül daha önce kullanılmıştır. Her kapsül sadece 1 kez kullanılabilir.
- Su miktarını değiştirin. Eğer kahve çok açıksa su akışını azaltın. Eğer kahve çok koyu ise su akışını arttırın.
- Cihazı kireçten arındırın.

Cihazın altında nem oluşuyor.

- Damlama kabının dolu olup olmadığını kontrol edin.
 - Damlama kabının doğru şekilde takılı olup olmadığını kontrol edin. Eğer doğru şekilde takılmamışsa artan sular, damlama kabına akamaz.
 - Su haznesinin takılı olup olmadığını kontrol edin.
 - Makineyi asla damlama kabı olmadan kullanmayın! Normal olarak damlama kabında su birikir. Ayrıca basınç oluşturma sırasında az miktarda kahveli su damlama kabına akar.
-

Teknik bilgiler

Tip / Model:	250 518
Ürün numarası:	Caffissimo'nuzun ürün numarasını makinenizin tabanındaki tip etiketinde bulabilirsiniz.
	 Caffissimo'nuzu yana yatırmadan önce su haznesini, damlama kabını ve kapsül tutucusunu çıkarın. Kahve ve su artıkları damlayabileceğinden, makinenin altına bir altlık koyarak yüzeyi koruyun.
Şebeke gerilimi:	230 V ~ 50 Hz
Güç:	1450 W
Şalter kapalı konumdayken enerji tüketimi:	0 W/saat
Maksimum pompa basıncı:	15 bar
Su haznesi kapasitesi:	300 ml (haznedeki her çizgi = 50 ml)
Koruma sınıfı:	I
Ortam sıcaklığı:	+10 ila +40 °C
Tchibo için özel olarak üretilmiştir:	Tchibo GmbH, Überseering 18, 22297 Hamburg, ALMANYA, www.tchibo.com.tr

Ürün geliştirmeleri çerçevesinde üründe teknik ve dizayn değişikliği yapma hakkımız saklıdır.



İmha etme

Makine ve ambalajı, tekrar kullanılabilen değerli malzemelerden üretilmiştir. Tekrar kullanım sayesinde atıklar azalır ve çevre korunur.

Ambalajı malzeme türüne göre imha edin. Bunun için bölgenizdeki kağıt, mukavva ve hafif ambalaj toplama merkezlerinin sunduğu imkanlardan faydalanabilirsiniz.



Bu sembolle işaretlenen **cihazlar**, ev atıkları ile birlikte atılmamalıdır! Yasalara göre atık cihazlarınızı, ev çöpünden ayrı atmak zorundasınız. Atık cihazları ücretsiz olarak geri alan toplama merkezleri hakkında bilgi için bağlı bulunduğunuz belediyeye danışabilirsiniz.

GARANTİ BELGESİ

BELGE NUMARASI : 84287
BELGE İZİN TARİHİ : 04.06.2010
BELGENİN GEÇERLİLİK TARİHİ :04.06.2012

Bu Belgenin kullanılmasına; 4077 sayılı Tüketicinin Korunması Hakkında Kanun ve bu Kanun'a dayanılarak yürürlüğe konulan Garanti Belgesi Uygulama Esaslarına Dair Tebliğ Uyarınca T.C. Sanayi ve Ticaret Bakanlığı Tüketicinin ve Rekabetin Korunması Genel Müdürlüğü tarafından izin verilmiştir.

İMALATCI VEYA İTHALATCI FİRMA

ÜNVANI : TCHIBO KAHVE MAMULLERİ DAĞITIM VE PAZARLAMA TİC.LTD.ŞTİ.
ADRESİ : Barboros Mahallesi, Çiğdem Sk No: 1/7, My Office Binası, Ataşehir / İstanbul

TELEFON : 0216 575 44 11
FAKS : 0216 576 04 84

FİRMA YETKİLİSİNİN

Tchibo Kahve Mam.Değ. ve Paz.Tic.Ltd.Şti.
My Office Binası, Barboros Mah. Çiğdem Sk.
No:1/7, Ataşehir / İSTANBUL
Anadolu Numaralar V.D. 533 042 4493

İmza ve Kaşesi :

MALIN

CİNSİ : KAHVE MAKİNASI

MARKASI : TCM

MODELİ : 250518

GARANTİ SÜRESİ : 40 AY

AZAMI TAMİR SÜRESİ : 20 İŞ GÜNÜ

SATICI FİRMANIN

ÜNVANI : TCHIBO KAHVE MAM. DAĞ.VE PAZ. TİC.LTD. A.Ş.

ADRESİ : Barboros Mahallesi, Çiğdem Sk No: 1/7,
My Office Binası, Ataşehir / İstanbul

TELEFON - FAKS : 216 575 44 11 – 216 576 04 84

FATURA NO VE TARİH :

Tchibo Kahve Mam.Değ. ve Paz.Tic.Ltd.Şti.
My Office Binası, Barboros Mah. Çiğdem Sk.
No:1/7, Ataşehir / İSTANBUL
Anadolu Numaralar V.D. 533 042 4493

TARİH-İMZA-KAŞE :

Garanti şartları

1. Garanti süresi, malın teslim tarihinden itibaren başlar ve 40 aydır.
2. Malın bütün parçaları dahil olmak üzere tamamı Firmamızın garanti kapsamındadır.
3. Malın garanti süresi içerisinde arızalanması durumunda, tamirde geçen süre garanti süresine eklenir. Malın tamir süresi 20 iş gününü geçemez. Bu süre, mala ilişkin arızanın servis istasyonuna, servis istasyonunun olmaması durumunda, malın satıcısı, bayii, acentası, temsilciliği, ithalatçısı veya imalatçısı-üreticisinden birine bildirim tarihinden itibaren başlar. Tüketicinin arıza bildirimini; telefon, fax, e-posta, iadeli taahhütlü mektup veya benzeri bir yolla yapması mümkündür. Ancak, uyumsuzluk halinde ispat yükümlülüğü tüketiciye aittir. Malın arızasının 10 iş günü içerisinde giderilmemesi halinde, imalatçı-üretici veya ithalatçı; malın tamiri tamamlanıncaya kadar, benzer özelliklere sahip başka bir malı tüketicinin kullanımına tahsis etmek zorundadır.
4. Malın garanti süresi içerisinde gerek malzeme ve işçilik, gerekse montaj hatalarından dolayı arızalanması halinde, işçilik masrafı, değiştirilen parça bedeli ya da başka herhangi bir ad altında hiçbir ücret talep etmeksizin tamiri yapılacaktır.
5. Tüketicinin onarım hakkını kullanmasına rağmen malın;
 - Tüketicie teslim edildiği tarihten itibaren, belirlenen garanti süresi içinde kalmak kaydıyla, bir yıl içerisinde; en az dört defa veya imalatçı-üretici ve/veya ithalatçı tarafından belirlenen garanti süresi içerisinde altıdan fazla arızalanmasının yanı sıra, bu arızaların maldan yararlanamamayı sürekli kılması,
 - Tamiri için gereken azami süresinin aşılması,
 - Firmanın servis istasyonunun, servis istasyonunun mevcut olmaması halinde sırayla satıcısı, bayii, acentesi temsilciliği ithalatçısı veya imalatçı-üreticisinden birisinin düzenleyeceği raporla arızanın tamirini mümkün bulunmadığının belirlenmesi, durumlarında tüketici malın ücretsiz değiştirilmesini, bedel iadesi veya ayıp oranda bedel indirimini talep edebilir.
6. Malın kullanma kılavuzunda yer alan hususlara aykırı kullanılmasından kaynaklanan arızalar garanti kapsamı dışındadır.
7. Garanti Belgesi ile ilgili olarak çıkabilecek sorunlar için Gümrük ve Ticaret Bakanlığı Tüketicinin Korunması ve Piyasa Gözetimi Genel Müdürlüğü'ne başvurabilir.

Ürün numarası:

(Cafissimo'nuzun ürün numarasını makinenizin tabanındaki tip etiketinde bulabilirsiniz.)

Teknik destek

Ürün ile ilgili her türlü soru ve sorunlarınız için

Tchibo Türkiye Teknik Destek Hattı



444 2 826

Tchibo Müşteri Hizmetleri çalışma saatleri hafta içi 09:30 - 12:30 ve 13:30 - 18:30 saatleri arasındadır.

Çalışma saatleri dışında, taleplerinizi sesli mesaj olarak bırakabilirsiniz.