

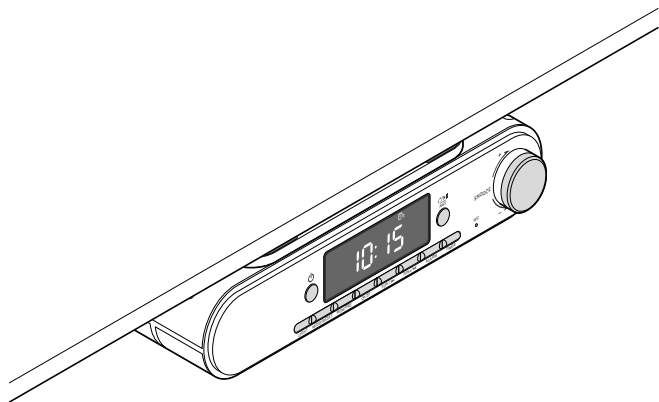

Unterbau-Radio



de Bedienungsanleitung und Garantie

Liebe Kundin, lieber Kunde!

Ihr neues Unterbau-Radio lässt sich platzsparend unter einem Hängeschrank oder Regalboden montieren. Dank der integrierten LED-Leiste ist für zusätzliches Licht in Ihrer Küche gesorgt.

Mit dem Gerät können Sie wie gewohnt Radio hören und bis zu 40 Sender speichern. Über **Bluetooth®** können Sie das Gerät aber auch als Lautsprecher für Ihr Smartphone oder andere mobile Geräte verwenden. Dank der integrierten Freisprecheinrichtung können Sie sogar Telefonanrufe entgegennehmen und über das Gerät führen.

Der hochwertige Lautsprecher sorgt dabei für einen ausgezeichneten Klang.

Zusätzlich zur herkömmlichen Alarm-/Weckfunktion über Radio oder Signalton bietet das Gerät eine praktische Timer-Funktion, die Ihnen die „Eieruhr“ ersetzt.

Wir wünschen Ihnen viel Freude mit diesem Artikel.

Ihr Tchibo Team



www.tchibo.de/anleitungen

Inhalt

- 4 Zu dieser Anleitung**
- 4 Sicherheitshinweise**
- 9 Auf einen Blick (Lieferumfang)**
- 11 Inbetriebnahme**
 - 11 Stützbatterie aktivieren
 - 12 Unterbau
 - 14 Ans Stromnetz anschließen
- 15 Uhrzeit einstellen**
- 16 Grundfunktionen**
 - 16 Gerät ein-/ausschalten
 - 16 Lautstärke einstellen
 - 16 Betriebsmodus wählen
 - 16 Licht ein-/ausschalten
- 17 Radio hören**
 - 17 Radiosender wählen
 - 18 Stereoempfang ein-/ausschalten
- 19 Mit einem Bluetooth®-Gerät verbinden**
 - 19 Bluetooth®-Verbindung aufbauen
 - 19 Bluetooth®-Verbindung trennen
 - 20 Automatische Abschaltung
- 20 Bluetooth®: Musik abspielen und telefonieren**
 - 20 Musik abspielen
 - 21 Telefonieren
- 22 Reset**
- 23 Weckfunktion einstellen**
 - 24 Wecksignal ausschalten
 - 24 Weckfunktion deaktivieren
 - 24 Weckfunktion reaktivieren
- 25 Timer-Funktion**
- 26 Störung / Abhilfe**
- 28 Entsorgen**
- 29 Technische Daten**
- 30 Konformitätserklärung**
- 31 Garantie**
- 32 Tchibo Repair Center und Kundenservice**

Zu dieser Anleitung

Lesen Sie aufmerksam die Sicherheitshinweise und benutzen Sie den Artikel nur wie in dieser Anleitung beschrieben, damit es nicht versehentlich zu Verletzungen oder Schäden kommt.

Bewahren Sie diese Anleitung zum späteren Nachlesen auf.

Bei Weitergabe des Artikels ist auch diese Anleitung mitzugeben.

Zeichen in dieser Anleitung:



Dieses Zeichen warnt Sie vor Verletzungsgefahren.



Dieses Zeichen warnt Sie vor Verletzungsgefahren durch Elektrizität.

Das Signalwort **GEFAHR** warnt vor möglichen schweren Verletzungen und Lebensgefahr.

Das Signalwort **WARNUNG** warnt vor Verletzungen und schweren Sachschäden.

Das Signalwort **VORSICHT** warnt vor leichten Verletzungen oder Beschädigungen.



So sind ergänzende Informationen gekennzeichnet.

Sicherheitshinweise



Verwendungszweck

Das Unterbau-Radio ist für den privaten Gebrauch konzipiert und für gewerbliche Zwecke ungeeignet.

Das Gerät ist nicht als Standgerät geeignet, sondern ausschließlich zum Unterbau unter einen Hängeschrank oder Regalboden. Bringen Sie es jedoch nicht direkt über einem Spül-/Waschbecken oder über einem Herd/Kochfeld an.

Verwenden Sie den Artikel nur unter moderaten klimatischen Bedingungen.

GEFAHR für Kinder

- Kinder erkennen nicht die Gefahren, die bei unsachgemäßem Umgang mit Elektrogeräten entstehen können. Kinder müssen beaufsichtigt werden, um sicherzustellen, dass sie nicht mit dem Gerät spielen.
- Batterien können bei Verschlucken lebensgefährlich sein. Es besteht Lebensgefahr durch Verätzungen. Das Gerät ist mit einer Knopfzelle ausgestattet. Wenn die Knopfzelle verschluckt wird, kann dies innerhalb von nur 2 Stunden zu schweren inneren Verätzungen und zum Tode führen. Halten Sie neue oder verbrauchte Batterien von Kindern fern.
Wenn das Batteriefach nicht korrekt schließt, darf das Gerät nicht weiter verwendet werden und muss von Kindern ferngehalten werden.
Wenn Sie vermuten, dass eine Batterie verschluckt wurde oder auf andere Weise in den Körper gelangt ist, muss sofort medizinische Hilfe in Anspruch genommen werden.
- Halten Sie Kinder von Verpackungsmaterial fern.
Es besteht u.a. Erstickenungsgefahr!

GEFAHR durch Elektrizität

- Schließen Sie das Gerät nur an eine vorschriftsmäßig installierte Steckdose an, deren Netzspannung mit den technischen Daten des Gerätes übereinstimmt. Die Steckdose muss gut zugänglich sein, damit Sie im Notfall den Netzadapter schnell ziehen können.
- Betreiben Sie das Gerät nur mit dem mitgelieferten Netzadapter.
- Verlegen Sie das Anschlusskabel so, dass es nicht herunterhängt oder zur Stolperfalle wird.
- Das Anschlusskabel darf nicht geknickt oder gequetscht werden. Halten Sie das Anschlusskabel fern von heißen Oberflächen und scharfen Kanten.
- Um das Gerät vollständig von der Stromversorgung zu trennen, ziehen Sie den Netzadapter aus der Steckdose.

- Ziehen Sie den Netzadapter aus der Steckdose, wenn während des Betriebes Störungen auftreten, wenn Sie das Gerät längere Zeit nicht benutzen, bevor Sie das Gerät reinigen, oder bei Gewitter.
Ziehen Sie dabei immer am Netzadapter, nicht am Anschlusskabel.
- Das Gerät und der Netzadapter dürfen nicht mit Feuchtigkeit, Spritz- oder Tropfwasser in Berührung kommen, da sonst die Gefahr eines elektrischen Schlages besteht. Bringen Sie das Gerät daher nicht direkt über einem Spül-/Waschbecken oder über einem Herd/Kochfeld an. Betreiben Sie auch keinen Wasserkocher, keine Kaffeemaschine oder ähnliche Geräte, die Wasserdampf erzeugen, direkt unterm Radio.
- Tauchen Sie das Gerät, den Netzadapter und das Anschlusskabel nicht in Wasser oder andere Flüssigkeiten ein,
- Bedienen Sie das Gerät nicht mit feuchten Händen und betreiben Sie es nicht im Freien oder in Räumen mit hoher Luftfeuchtigkeit.
- Stellen Sie keine mit Flüssigkeit gefüllten Gefäße, wie z.B. Vasen oder Kaffeetassen, auf oder in die nähere Umgebung des Gerätes (z.B. in den Regalboden oder Schrank direkt über dem Radio). Das Gefäß kann umkippen und die Flüssigkeit kann die elektrische Sicherheit beeinträchtigen.
- Öffnen bzw. entfernen Sie auf keinen Fall Teile des Gehäuses. Stecken Sie auch keine Gegenstände in die Geräteöffnungen. Im Inneren des Gehäuses befinden sich spannungsführende Teile, deren Berührung einen elektrischen Schlag verursachen kann.
- Nehmen Sie das Gerät nicht in Betrieb, wenn das Gerät oder der Netzadapter Schäden aufweist oder das Gerät heruntergefallen ist.
- Nehmen Sie keine Veränderungen am Artikel vor. Lassen Sie Reparaturen am Artikel nur von einer Fachwerkstatt bzw. durch unseren Kundenservice durchführen. Durch unsachgemäße Reparaturen können erhebliche Gefahren für den Benutzer entstehen.

WARNUNG vor Verbrennungen/Brand

- Bringen Sie das Gerät nicht in geschlossenen Schränken oder Regalen ohne ausreichende Belüftung an. Die Belüftung darf nicht dadurch beeinträchtigt werden, dass die Belüftungsschlitze durch Zeitungen, Tischdecken, Gardinen etc. abgedeckt werden. Verwenden Sie das Gerät ausschließlich hängend montiert, nicht als Standgerät. Das Gerät muss einen Abstand von mind. 5 cm zu den Seiten und nach unten haben. Sonst kann es zu einer Überhitzung im Gerät kommen.
- Stellen Sie keine offenen Brandquellen, wie z.B. brennende Kerzen, auf oder in die Nähe des Gerätes. Kerzen und andere offene Flammen müssen zu jeder Zeit vom Artikel ferngehalten werden, um die Ausbreitung von Feuer zu verhindern. Betreiben Sie auch keinen Toaster, Wasserkocher oder ähnliche Geräte, die starke Hitze erzeugen, direkt unterm Radio.

WARNUNG vor Verletzungen

Das Gerät ist mit einer Stützbatterie ausgerüstet. Beachten Sie:

- Batterien dürfen nicht geladen, auseinandergenommen, in Feuer geworfen oder kurzgeschlossen werden.
- Sollte eine Batterie ausgelaufen sein, vermeiden Sie Kontakt mit Haut, Augen und Schleimhäuten. Spülen Sie ggf. die betroffenen Stellen mit Wasser und suchen Sie umgehend einen Arzt auf.

VORSICHT - Sachschäden

- Bevor Sie das Radio montieren, lesen Sie unbedingt das Kapitel „Unterbau“. Wenn Sie die Montageplatte ohne Abstandshalter unter dem Schrank-/Regalboden anbringen, verwenden Sie auf keinen Fall die langen Schrauben. Sonst besteht die Gefahr, dass Sie durch den Schrank-/Regalboden hindurchbohren und so Schäden am Möbel verursachen.

- Stellen Sie sicher, dass das Radio fest an der Montageplatte aufgesteckt ist, bevor Sie das Gerät in Betrieb nehmen. Andernfalls besteht die Gefahr, dass das Gerät herunterfällt und beschädigt wird.
- Bringen Sie das Gerät nicht in der Nähe einer Klimaanlage, Heizung oder Funkanlage an. Vermeiden Sie besondere Belastungen des Gerätes, wie z.B. starke Kälte oder Hitze, starke Sonneneinstrahlung, übermäßigen Staub und mechanische Vibrationen oder Schläge.
- Verwenden Sie zum Reinigen des Gehäuses keine scharfen Reiniger, Spiritus, Verdünnung etc. Diese Mittel können die Gehäuseoberfläche beschädigen.
- Im Lautsprecher des Radios befindet sich ein starker Magnet. Halten Sie Karten mit Magnetstreifen, wie z.B. Kreditkarten, EC-Karten etc., fern davon. Die Magnetstreifen können beschädigt werden. Halten Sie auch magnetische Speichermedien, Uhren und alle Geräte, die durch Magnetismus beeinflusst oder in ihrer Funktion beeinträchtigt werden können, von dem Radio fern.
- Schützen Sie das Gerät bzw. die Batterie vor starker Hitze (z.B. durch direkte Sonneneinstrahlung, Feuer o.Ä.).
- Nehmen Sie die Batterie aus dem Gerät heraus, wenn diese erschöpft ist oder Sie das Gerät länger nicht benutzen. So vermeiden Sie Schäden, die durch Auslaufen entstehen können.
- Reinigen Sie die Batterie- und Gerätekontakte bei Bedarf vor dem Einlegen. Überhitzungsgefahr!
- Achten Sie beim Einsetzen der Batterie auf die richtige Polarität (+/-). Verwenden Sie nur denselben oder einen gleichwertigen Batterietyp (siehe „Technische Daten“).
- Wenn das Gerät von einem kalten an einen warmen Ort gebracht wird, kann Kondensfeuchtigkeit im Gerät entstehen. Lassen Sie das Gerät einige Stunden ausgeschaltet.



Das Typenschild befindet sich auf der Rückseite des Gerätes.

Auf einen Blick (Lieferumfang)

Anschlussbuchse Netzadapter

Batteriefach Stützbatterie

Radiogerät

Typenschild

Drehregler

Mikrofon

Wurf-
antenne

Bedientasten

Lautsprecher

LED-Leiste

Montageplatte

Netzadapter

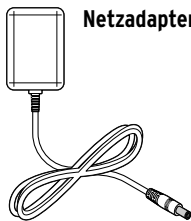
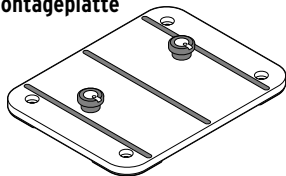

Abstandshalter

Schrauben



4x
groß



4x
klein



4x lang für große Abstandshalter



4x mittel für kleine Abstandshalter



4x kurz Montage ohne Abstandshalter

ohne Abbildung:
Stützbatterie LR44
Bohrschablone

Bedienfeld

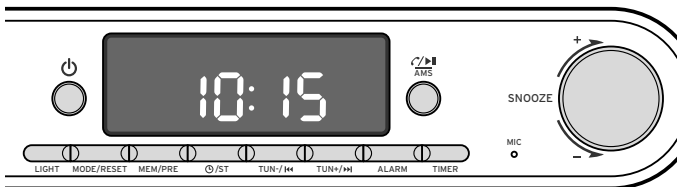

Taste	Funktion
	- Gerät ein-/ausschalten
LIGHT	- LED-Leiste ein-/ausschalten
MODE/RESET	- zwischen Bluetooth [®] - und Radio-Modus wechseln - Geräte-Reset durchführen
MEM/PRE	- Radiosender speichern/aufrufen
	- Uhrzeit einstellen - Stereo-Funktion ein-/ausschalten
TUN-/ <<	- Radio-Modus: Radiofrequenz in 0,1 MHz abwärts verstellen; manuellen Sendersuchlauf abwärts starten - Bluetooth [®] -Modus: vorherigen Titel auswählen
TUN+/>> 	- Radio-Modus: Radiofrequenz in 0,1 MHz aufwärts verstellen; manuellen Sendersuchlauf aufwärts starten - Bluetooth [®] -Modus: nächsten Titel auswählen
ALARM	- Weckfunktion einstellen
TIMER	- Timer-Funktion einstellen
	- Radio-Modus: automatischer Sendersuchlauf; Ton stumm schalten - Bluetooth [®] -Modus: mit mobilem Gerät koppeln/entkoppeln; Wiedergabe starten/unterbrechen; Anrufe annehmen/beenden / Wahlwiederholung
SNOOZE +/-	- Lautstärke regeln / Einstellungen auswählen / bestätigen Wecksignal unterbrechen
MIC	- Mikrofon für Telefonie

Inbetriebnahme

Auspacken



GEFAHR für Kinder - Lebensgefahr durch Ersticken/Verschlucken

• Halten Sie das Verpackungsmaterial sowie verschluckbare Kleinteile (Schrauben und Abstandhalter für den Unterbau) von Kindern fern. Es besteht u.a. Erstickungsgefahr!

- ▷ Nehmen Sie das Gerät aus der Verpackung und entfernen Sie sämtliches Verpackungsmaterial.

Stützbatterie aktivieren

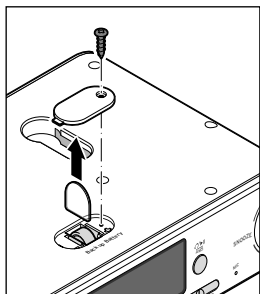

Die Stützbatterie ist bei Anlieferung bereits im Gerät eingelegt.

- ▷ Öffnen Sie das Batteriefach oben am Gerät und ziehen Sie den Isolierstreifen heraus.

Die Stützbatterie sorgt dafür, dass bei einem Stromausfall oder einer Trennung des Gerätes vom Stromnetz die eingestellte Uhrzeit, die Alarmzeit sowie die gespeicherten Radiosender gespeichert bleiben. Der Timer wird nicht gespeichert und schaltet ab bei Stromausfall.



Wenn das Gerät nicht mit Strom versorgt wird, schaltet sich das Display nach einem kurzen Moment aus. Bei erneuter Versorgung mit Strom wird wieder die aktuelle Uhrzeit angezeigt. Wenn stattdessen die Uhrzeit wieder bei **0:00** startet, ist die Stützbatterie verbraucht und muss gewechselt werden – siehe Kapitel „Störung / Abhilfe“.

Ein Betrieb **nur** mit der Stützbatterie, d.h. ohne Anschluss über den Netzadapter an das Stromnetz, ist nicht möglich.

Wenn Sie das Gerät über einen längeren Zeitraum nicht verwenden, empfehlen wir, die Stützbatterie herauszunehmen oder mit einem Isolierstreifen zu deaktivieren, um die Batterie nicht unnötig zu verbrauchen und ein Auslaufen zu verhindern.

Unterbau

Sie können das Radio unter einem Hängeschrank oder Regalboden montieren. Bei Schränken mit Lichtblende verwenden Sie die mitgelieferten Abstandshalter mit den entsprechenden Schrauben.



GEFAHR - Lebensgefahr durch Stromschlag

- Gerät und Netzadapter dürfen nicht mit Feuchtigkeit, Spritz- oder Tropfwasser in Berührung kommen, da sonst die Gefahr eines elektrischen Schlages besteht. Bringen Sie das Gerät daher nicht direkt über einem Spül-/Waschbecken oder über einem Herd/Kochfeld an.

Beachten Sie vor der Montage folgende Punkte:

- Prüfen Sie, ob am geplanten Montageort ein ausreichend guter Radioempfang möglich ist.
- Platzieren Sie das Gerät nicht in unmittelbarer Nähe von elektromagnetischen Feldern (z.B. Kühlschrank, Mikrowelle etc.), da diese den Radioempfang stören können.
- In der Nähe des Montageortes muss sich eine gut erreichbare Steckdose befinden.
- Prüfen Sie vor der Montage, ob die mitgelieferten Schrauben eventuell zu lang für den Schrank-/Regalboden sind. Tauschen Sie die Schrauben in dem Fall durch passende Schrauben (erhältlich im Fachhandel) aus.

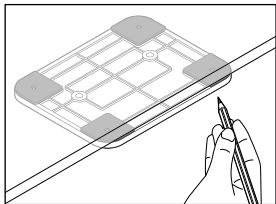

1. Halten Sie die beiliegende Bohrschablone oder die Montageplatte an die gewünschte Stelle und markieren Sie die Bohrlöcher.

Wichtig: Die **beiden Erhebungen**, auf die später das Radio aufgeschoben wird, müssen nach **hinten** zeigen!

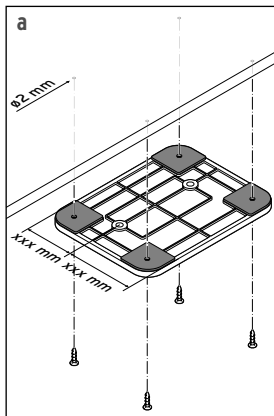

2. Bohren Sie die Löcher ggf. mit einem Holzbohrer $\varnothing 2 \text{ mm}$ vor. Bohren Sie max. 5 mm tief, um den Schrank-/Regalboden nicht durchzubohren!

Montage ohne Abstandshalter mit den kurzen Schrauben (a):

3. Befestigen Sie die Montageplatte so mit den kurzen Schrauben, dass die **beiden Erhebungen**, auf die später das Radio aufgeschoben wird, nach **hinten** zeigen.

Bei Lichtblenden verwenden Sie je nach Höhe der Blende **die kleinen Abstandshalter mit den mittleren Schrauben (b)** oder **die großen Abstandshalter mit den langen Schrauben (c)**:

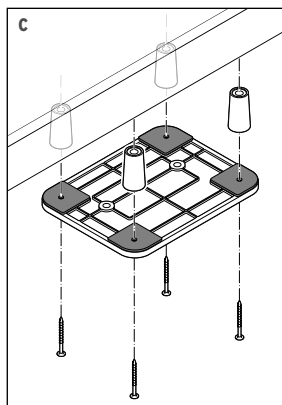
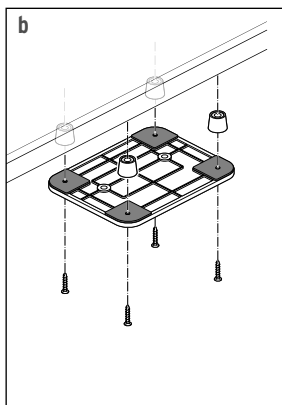

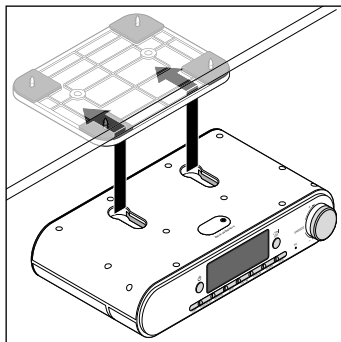

4. Schieben Sie das Radio wie abgebildet auf die Montageplatte auf. Vergewissern Sie sich, dass es sicher auf den beiden Erhebungen eingehakt ist.

Ans Stromnetz anschließen

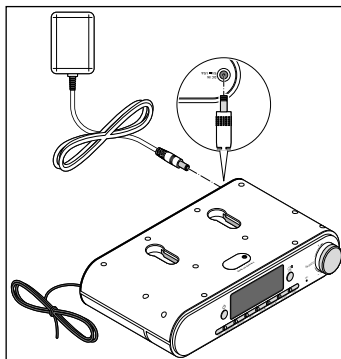



1. Verbinden Sie den Netzadapter mit der Netzanschlussbuchse **DC IN 5V ---1.5A** auf der Rückseite des Radios.
2. Stecken Sie den Netzadapter in eine Steckdose.

Im Display wird die Uhrzeit **0:00** angezeigt.

Uhrzeit einstellen

Das Radio muss ausgeschaltet sein, um die Uhrzeit einzustellen.

- ▷ Drücken Sie ggf. die Ein-/Aus-Taste , um das Radio auszuschalten.
Das Display zeigt die Uhrzeit an.

 Gehen Sie beim Einstellen zügig vor. Wenn zwischen zwei Tastendrücken mehr als ca. 5 Sekunden liegen, wird der Einstellmodus automatisch beendet und die neue Einstellung übernommen.

1. Drücken Sie kurz die Taste /ST, um in den Einstellmodus zu gelangen. Im Display blinkt für ca. 5 Sekunden **24H** (24-Stunden-Format, werkseitig voreingestellt).
2. Drehen Sie den Drehregler **SNOOZE** in Richtung **+** oder **-**, um zwischen dem 24-Stunden-Format **24H** und dem 12-Stunden-Format **12H** zu wechseln. Bestätigen Sie die Einstellung, indem Sie kurz auf den Drehregler **SNOOZE** drücken. Im Display blinkt die Stundenanzeige.

 Im 12-Stunden-Format **12H** werden die Vormittagsstunden im Display mit **AM**, die Nachmittagsstunden mit **PM** angezeigt.



3. Drehen Sie den Drehregler **SNOOZE** in Richtung **+** oder **-**, um die Stunde einzustellen.
Bestätigen Sie die Einstellung, indem Sie kurz auf den Drehregler **SNOOZE** drücken. Im Display blinkt die Minutenanzeige.
4. Drehen Sie den Drehregler **SNOOZE** in Richtung **+** oder **-**, um die Minute einzustellen.
Bestätigen Sie die Einstellung, indem Sie kurz auf den Drehregler **SNOOZE** drücken.

Im Display wird jetzt die eingestellte Uhrzeit angezeigt.



 Die Stützbatterie sorgt dafür, dass die eingestellte Uhrzeit auch bei einer Unterbrechung der Stromzufuhr erhalten bleibt. Wenn das Display bei erneuter Versorgung mit Strom nicht die aktuelle Uhrzeit angezeigt, sondern wieder bei **0:00** startet, ist die Stützbatterie verbraucht und muss gewechselt werden – siehe Kapitel „Störung / Abhilfe“.

Grundfunktionen

Gerät ein-/ausschalten

- ▷ Drücken Sie die Ein-/Aus-Taste , um das Radio einzuschalten. Ab Werk schaltet sich das Gerät im Radio-Modus ein.
- ▷ Drücken Sie erneut die Ein-/Aus-Taste , um das Radio auszuschalten. Die Uhrzeit wird weiterhin angezeigt.

Lautstärke einstellen

- ▷ Um die Lautstärke zwischen **V 00** und **V 30** einzustellen, drehen Sie den Drehregler **SNOOZE** in Richtung **+** oder **-**. Werkseitig voreingestellt ist die Lautstärke **V 11**.
- ▷ Um das Radio stumm zu schalten, drücken Sie kurz die Taste /▶II/AMS. Der Lautsprecher schaltet sich aus, im Display blinkt die Anzeige.
- ▷ Um die Stummschaltung wieder aufzuheben, drücken Sie erneut kurz die Taste /▶II/AMS.

Betriebsmodus wählen

- ▷ Drücken Sie die Taste **MODE**, um zwischen dem Radio-Modus und dem **Bluetooth®**-Modus umzuschalten.
Im Radio-Modus wird im Display - abwechselnd mit der Uhrzeit - **FM** (für UKW) und die Frequenz in **MHz** angezeigt; im **Bluetooth®**-Modus wird **BT** und die Uhrzeit angezeigt.

Licht ein-/ausschalten



Das Licht funktioniert unabhängig davon, ob das Gerät selbst ein- oder ausgeschaltet ist.

- ▷ Drücken Sie kurz die Taste **LIGHT**, um die LED-Leiste unten am Gerät ein- bzw. auszuschalten.

Radio hören

- ▷ Drücken Sie ggf. die Ein-/Aus-Taste , um das Gerät einzuschalten, bzw. die Taste **MODE**, um in den Radio-Modus zu schalten. Im Display wird - abwechselnd mit der Uhrzeit - **FM** (für UKW) und die Frequenz in **MHz** angezeigt.
- ▷ Rollen Sie die Wurfantenne vollständig aus und befestigen Sie sie mit einem Klebestreifen o.Ä., sodass sie nicht herunterhängt.

Radiosender wählen

Manueller Sendersuchlauf

- ▷ Halten Sie die Taste **TUN- / ◀◀** bzw. **TUN+ / ▶▶** gedrückt, bis die Frequenzanzeige abwärts bzw. aufwärts automatisch weiterzählt. Lassen Sie die Taste los. Der Suchlauf stoppt automatisch beim nächsten guten Empfangssignal eines Senders.
- ▷ Zur Feineinstellung des Senders können Sie die Tasten **TUN - / ◀◀** bzw. **TUN+ / ▶▶** kurz drücken, um die Frequenz in 0,1-MHz-Schritten nachzujustieren.

Sender speichern

1. Um den aktuell eingestellten Sender zu speichern, halten Sie die Taste **MEM/PRE** gedrückt, bis im Display der erste Speicherplatz **P01** blinkt.
2. Bestätigen Sie, indem Sie erneut **MEM/PRE** drücken oder ...
... drücken Sie, während der Speicherplatz blinkt, die Taste **TUN - / ◀◀** bzw. **TUN+ / ▶▶**, um einen anderen Speicherplatz von **P01** bis **P40** auszuwählen. Drücken Sie dann **MEM/PRE**, um diesen Speicherplatz zu bestätigen.

Sender automatisch suchen und speichern

- ▷ Halten Sie die Taste  **AMS** gedrückt, bis die Frequenzanzeige ab 87,5 MHz aufwärts automatisch weiterzählt. Lassen Sie die Taste los. Der Suchlauf stoppt automatisch, sobald alle verfügbaren Sender gespeichert bzw. alle Speicherplätze gefüllt sind.



Alle zuvor belegten Speicherplätze werden überschrieben.

Gespeicherte Sender aufrufen

1. Drücken Sie kurz **MEM/PRE**. Der aktuelle Speicherplatz wird für einige Sekunden angezeigt.
2. Drücken Sie während der Speicherplatzanzeige - ggf. wiederholt - kurz die Taste **TUN -/◀◀** bzw. **TUN+/▶▶**, um einen anderen Speicherplatz von **P01** bis **P40** auszuwählen.

Stereoempfang ein-/ausschalten

Bei schlechtem Empfang kann es zu Störgeräuschen (Rauschen) beim Stereoempfang (Anzeige **ST** im Display) kommen. In diesem Fall kann es helfen, den Stereoempfang auszuschalten, um die Wiedergabe zu verbessern.

- ▷ Um den Stereoempfang auszuschalten, drücken Sie kurz die Taste **⏸/ST**. Die Anzeige **ST** verschwindet.
- ▷ Um den Stereoempfang wieder einzuschalten, drücken Sie erneut kurz die Taste **⏸/ST**. Die Anzeige **ST** leuchtet nach einem kurzen Moment wieder, wenn der Sender Stereoempfang hat.

Mit einem Bluetooth®-Gerät verbinden

Sie können Musik von **Bluetooth**®-fähigen mobilen Geräten (Mobiltelefon, Tablet-PC) über den Lautsprecher ausgeben.



- Ggf. ist die Eingabe eines Passwortes erforderlich. Geben Sie dann 0000 ein.
- Beachten Sie in jedem Fall die Bedienungsanleitung Ihres mobilen Gerätes.

Bluetooth®-Verbindung aufbauen

▷ Drücken Sie ggf. die Ein-/Aus-Taste , um das Gerät einzuschalten, bzw. die Taste **MODE**, um in den **Bluetooth**®-Modus zu schalten. Im Display blinkt **BT** und die Uhrzeit wird angezeigt.

1. Schalten Sie Ihr mobiles Gerät ein.
2. Aktivieren Sie die **Bluetooth**®-Funktion an Ihrem mobilen Gerät.
3. Starten Sie die Gerätesuche an Ihrem mobilen Gerät.
4. Wählen Sie „**TCM 375194**“ aus der Liste aus und verbinden Sie die Geräte.

Sobald die Geräte miteinander verbunden sind, ertönt eine kurzer Signalton, **BT** leuchtet dauerhaft und die Musikwiedergabe erfolgt über das Radiogerät.



Wenn Sie das Radiogerät zwischendurch ausschalten, verbindet es sich nach dem Wiedereinschalten automatisch mit dem **Bluetooth**®-Gerät - sofern dies in der Nähe und eingeschaltet sowie **Bluetooth**® aktiviert ist. Ein kurzer Signalton ertönt, sobald das **Bluetooth**®-Gerät gefunden wurde.

Wird das **Bluetooth**®-Gerät nicht gefunden, schaltet das Radiogerät automatisch in den Koppelmodus und Sie können es wieder mit einem mobilen Gerät verbinden.

Bluetooth®-Verbindung trennen

Es kann immer nur ein Gerät zur Zeit über **Bluetooth**® mit dem Radiogerät verbunden sein. Wenn Sie ein anderes Gerät verbinden wollen, trennen Sie zuerst eine bereits bestehende Verbindung:

1. Halten Sie die Taste  **II/AMS** am Radiogerät gedrückt, bis zur Bestätigung Signaltöne ertönen und **BT** wieder blinkt.

Alternativ können Sie die Geräte auch an Ihrem mobilen Gerät entkoppeln.

2. Um ein anderes Gerät zu verbinden, gehen Sie vor wie unter „**Bluetooth**®-Verbindung aufbauen“ beschrieben.

Automatische Abschaltung

Um unnötigen Stromverbrauch zu vermeiden, ist das Radiogerät mit einer automatischen Abschaltfunktion ausgestattet. Das Gerät schaltet sich automatisch aus, wenn es 15 Minuten lang kein Signal empfängt.

Bluetooth®: Musik abspielen und telefonieren

Musik abspielen

Der Lautsprecher kann Musik in allen gängigen Datei-Formaten wiedergeben, die Ihr mobiles Gerät unterstützt.

-  Je nach mobilem Gerät kann es sein, dass das erste Starten der Wiedergabe vom Radiogerät aus nicht funktioniert. Starten Sie die Wiedergabe in diesem Fall am mobilen Gerät.

- ▷ Drücken Sie jeweils kurz die Taste  **II/AMS** am Radiogerät ...
 - ... um die Wiedergabe zu starten.
 - ... um die Wiedergabe zu unterbrechen.
 - ... um die Wiedergabe fortzusetzen.
- ▷ Die Lautstärke regeln Sie wie beschrieben am Radiogerät mit dem Drehregler **SNOOZE**.
Ggf. müssen Sie auch eine ausreichende Lautstärke bei Ihrem mobilen Gerät einstellen.

Titel auswählen

- ▷ Um zum nächsten Titel zu wechseln, drücken Sie kurz die Taste **TUN+ / ►►**.
- ▷ Um zum Titelanfang zu wechseln, drücken Sie 1x kurz die Taste **TUN - / ◀◀**.
- ▷ Um zum vorherigen Titel zu wechseln, drücken Sie 2x kurz die Taste **TUN - / ◀◀**.

Telefonieren

Sie können das Radiogerät auch als Freisprecheinrichtung nutzen, wenn eine **Bluetooth®**-Verbindung zu Ihrem mobilen Gerät besteht. Das Radiogerät ist mit einem integrierten Mikrofon ausgestattet.

Sie können Gespräche annehmen, ablehnen und beenden.

Über die Wahlwiederholungs-Funktion können Sie die zuletzt gewählte Nummer über das Radiogerät anrufen.

Ein Gespräch annehmen

Sobald ein Gespräch eingeht, wird die Audio-Wiedergabe unterbrochen und Sie hören den Klingelton über das Radiogerät.

- ▷ Nehmen Sie das eingehende Gespräch an, indem Sie ...
... am Radiogerät kurz die Taste **☞ / ► / AMS** drücken.

Das Gespräch wird über das Radiogerät wiedergegeben. Sie können über das integrierte Mikrofon frei sprechen. Idealer Sprechabstand zum Mikrofon 30-60 cm.

... das Gespräch wie gewohnt an Ihrem mobilen Gerät annehmen.

Je nach Smartphone können Sie auswählen, ob Sie das Gespräch auf das Radiogerät übertragen oder private Gespräche lieber direkt am Smartphone führen wollen.

Ein Gespräch ablehnen

- ▷ Halten Sie die Taste **☞ / ► / AMS** ca. 2 Sekunden gedrückt, um das eingehende Gespräch abzulehnen.

Ein Gespräch beenden

- ▷ Beenden Sie ein Gespräch, indem Sie ...
 - ... am Radiogerät kurz die Taste /▶II/AMS drücken oder ...
 - ... das Gespräch wie gewohnt am mobilen Gerät beenden.

Je nach mobilem Gerät wird die Audio-Wiedergabe automatisch fortgesetzt oder Sie müssen die Wiedergabe wie beschrieben neu starten.

Wahlwiederholungs-Funktion nutzen

- ▷ Drücken Sie 2x kurz die Taste /▶II/AMS, um die letzte mit dem mobilen Gerät gewählte Nummer anzurufen.

Eventuell laufende Musik wird automatisch unterbrochen und nach dem Gespräch wieder fortgesetzt.

-  Um die Wiederholungs-Funktion nutzen zu können, vergewissern Sie sich, dass Ihr mobiles Gerät diese Funktion hat und dass sie aktiviert ist.

Reset







Elektromagnetische Störungen im Umfeld des Gerätes können zu Funktionsstörungen führen. Ist das Fall, oder wenn sich das Gerät nicht per **Bluetooth**[®] verbindet, führen Sie einen Reset durch und entfernen Sie das Gerät aus dem Bereich der elektromagnetischen Strahlungen.



Verwenden Sie die Reset-Funktion nicht, wenn Ihr Gerät einwandfrei funktioniert. Beachten Sie: Bei einem Reset werden alle Einstellungen und gespeicherten Weckzeiten / Sender etc. gelöscht.

- ▷ Halten Sie die Taste **MODE/RESET** für ca. 8 Sekunden gedrückt, bis im Display **F010** angezeigt wird. Das Gerät schaltet sich aus, es wird als Uhrzeit wieder **0:00** angezeigt.
- ▷ Folgen Sie den Schritten zum Einstellen der Uhr, Speichern der Sender und zur **Bluetooth**[®]-Verbindung mit Ihrem mobilen Gerät wie zuvor beschrieben.

Weckfunktion einstellen

Sie können die Weckzeit bei ein- oder ausgeschaltetem Gerät einstellen.

1. Drücken Sie kurz die Taste **ALARM**, um in den Einstellmodus zu gelangen. Im Display blinkt das Symbol  für Weckzeit 1. Bestätigen Sie die Einstellung, indem Sie kurz auf den Drehregler **SNOOZE** drücken oder ...
... Sie drücken erneut kurz die Taste **ALARM**, um zu Weckzeit 2 zu wechseln. Im Display blinkt das Symbol .
2. Wählen Sie die gewünschte Weckzeit aus, indem Sie kurz auf den Drehregler **SNOOZE** drücken. Im Display blinkt zusätzlich zum Weck-Symbol  bzw.  die Stundenanzeige.
3. Drehen Sie den Drehregler **SNOOZE** in Richtung **+** oder **-**, um die gewünschte Stunde einzustellen. Bestätigen Sie die Einstellung, indem Sie kurz auf den Drehregler **SNOOZE** drücken. Im Display blinkt zusätzlich zum Weck-Symbol  bzw.  die Minutenanzeige.
4. Drehen Sie den Drehregler **SNOOZE** in Richtung **+** oder **-**, um die gewünschte Minute einzustellen. Bestätigen Sie die Einstellung, indem Sie kurz auf den Drehregler **SNOOZE** drücken. Im Display wird **bu** (*Buzz*) angezeigt.
5. Drehen Sie den Drehregler **SNOOZE** in Richtung **+** oder **-**, um zwischen den Alarmquellen **bu** (*Buzz* = Signaltöne) und **tu** (*Tuner* = Radio) zu wechseln. Bestätigen Sie die Einstellung, indem Sie kurz auf den Drehregler **SNOOZE** drücken. Im Display wird die aktuelle Lautstärke angezeigt.
6. Drehen Sie den Drehregler **SNOOZE** in Richtung **+** oder **-**, um die Alarm-Lautstärke zwischen **V 00** und **V 30** einzustellen. Bestätigen Sie die Einstellung, indem Sie kurz auf den Drehregler **SNOOZE** drücken.

Die vorgenommenen Weck-Einstellungen sind gespeichert und im Display wird dauerhaft das jeweilige Weck-Symbol  bzw.  angezeigt.

Zur eingestellten Weckzeit ertönt das jeweilige Wecksignal:

- **bU** (*Buzz*): ca. 5 Minuten lang ertönen Signaltöne.
- **tU** (*Tuner*): das Radio schaltet sich mit dem zuletzt eingestellten Sender ein.







Beachten Sie: Bei einer Unterbrechung der Stromzufuhr bleibt die eingestellte Weckzeit bei eingelegerter Stützbatterie erhalten.

Wecksignal ausschalten

- ▷ Um den Alarm zu beenden, drücken Sie kurz die Taste **ALARM**. Die Weckfunktion bleibt dabei weiter aktiv, d.h. am nächsten Tag zur selben Uhrzeit ertönt das Wecksignal erneut.
- ▷ Um den Alarm für ca. 9 Minuten zu unterbrechen („Schlummerfunktion“) drücken Sie kurz den Drehregler **SNOOZE**. Im Display wird das Schlummer-Symbol **Zz** angezeigt. Das können Sie 3x wiederholen. Beim 4. Mal verschwindet das Snooze-Symbol aus dem Display und das Wecksignal bleibt ausgeschaltet. Wenn Sie das Gerät zwischendurch einschalten, wird die Snooze-Funktion deaktiviert.

Weckfunktion deaktivieren



- Um die Weckfunktion für eine der Weckzeiten komplett zu deaktivieren, drücken Sie kurz die Taste **ALARM**. Das Symbol  für Weckzeit 1 blinkt.
- Um nun ...
 - ... Weckzeit 1 zu deaktivieren, halten Sie die Taste **ALARM** solange gedrückt, bis das Symbol  verschwindet.
 - ... Weckzeit 2 zu deaktivieren, drücken Sie erneut kurz die Taste **ALARM**. Das Symbol  für Weckzeit 2 blinkt. Halten Sie die Taste **ALARM** solange gedrückt, bis das Symbol  verschwindet.

Weckfunktion reaktivieren

- Um eine deaktivierte Weckfunktion wieder zu reaktivieren, drücken Sie kurz die Taste **ALARM**. Das Symbol  für Weckzeit 1 blinkt.



2. Um nun ...

... Weckzeit 1 zu reaktivieren, halten Sie die Taste **ALARM** solange gedrückt, bis das Symbol  dauerhaft leuchtet.

... Weckzeit 2 zu reaktivieren, drücken Sie erneut kurz die Taste **ALARM**. Das Symbol  für Weckzeit 2 blinkt. Halten Sie die Taste **ALARM** solange gedrückt, bis das Symbol  dauerhaft leuchtet.

Timer-Funktion

Sie können den Timer bei ein- oder ausgeschaltetem Gerät auf eine Zeit zwischen 1 und 300 Minuten einstellen. Werkseitig voreingestellt sind 5 Minuten.

1. Drücken Sie kurz die Taste **TIMER**. Das Symbol  für den Timer blinkt für einige Sekunden und im Display wird **005** für 5 Minuten angezeigt. (Bei späterer Verwendung des Timers wird immer die zuletzt eingestellte Zeit vorgegeben.)
2. Drehen Sie, während das Symbol  blinkt, den Drehregler **SNOOZE** in Richtung **+** oder **-**, um die gewünschte Zeit in Minuten einzustellen.
3. Bestätigen Sie die Einstellung, indem Sie kurz auf den Drehregler **SNOOZE** oder die Taste **TIMER** drücken.



Im Display wird die zuletzt eingestellte Lautstärke **V_ _** angezeigt.

4. Drehen Sie den Drehregler **SNOOZE** in Richtung **+** oder **-**, um die gewünschte Lautstärke einzustellen. Das Symbol  leuchtet dauerhaft und der Countdown beginnt. (Wenn Sie nicht bestätigen, wird die eingestellte Zeit nach einigen Sekunden automatisch übernommen.)

Während der Countdown läuft, wird im Display immer abwechselnd die aktuelle Uhrzeit, die Radio-Frequenz (bei eingeschaltetem Gerät) und die verbleibende Restzeit des Timers angezeigt.

Die Restzeit wird zunächst in Minuten angezeigt. In der letzten Minute werden die Sekunden heruntergezählt und die Anzeige wechselt nicht mehr.

Sobald die Zeit vollständig abgelaufen ist, wird ggf. der Radioton ausgeblendet und es ertönen Signaltöne, bis der Timer ausgeschaltet wird.

- ▷ Drücken Sie die Taste **TIMER** oder die Ein-/Aus-Taste , um den Timer auszuschalten. Das Symbol  verschwindet.
- ▷ Um den laufenden Timer zu deaktivieren, halten Sie die Taste **TIMER** gedrückt, bis das Symbol  verschwindet.



Sie können, während der Timer läuft, das Gerät beliebig ein- oder ausschalten. Das hat keinen Einfluss auf den Timer. Auch während eines Telefonats läuft der Timer weiter und meldet pünktlich den Ablauf der eingestellten Zeit.

Bei einem Stromausfall wird die Timer-Funktion abgebrochen.

Störung / Abhilfe



Keine Funktion.	• Überprüfen Sie den Netzanschluss. Das Gerät kann nicht alleinig über die Stützbatterie betrieben werden.
-----------------	--

Uhrzeit 0:00 wird angezeigt	• Isolierstreifen noch im Batteriefach? Entfernen Sie ihn. • Stützbatterie verbraucht? Tauschen Sie die Batterie aus.
------------------------------------	--

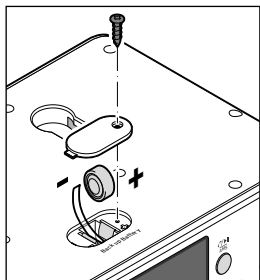
Stützbatterie wechseln



1. Lösen Sie die Schraube am Batteriefachdeckel und nehmen Sie den Deckel ab.
2. Ziehen Sie die verbrauchte Batterie mit Hilfe des Plastikstreifens heraus.
3. Legen Sie die neue Batterie gleichen Typs (siehe „Technische Daten“) ein. Achten Sie auf die korrekte Polarität (+/-).
4. Setzen Sie den Deckel wieder auf und drehen Sie die Schraube fest.

Kein Ton.	<ul style="list-style-type: none"> • Lautstärke am Radiogerät zu niedrig? Drehen Sie den Drehregler SNOOZE in Richtung +. • Radio: Stummschaltung aktiviert? Drücken Sie kurz /▶II/AMS. • Bluetooth[®]-Gerät: Wiedergabe unterbrochen? Drücken Sie kurz /▶II/AMS am Radiogerät, um die Wiedergabe fortzusetzen. • Kein Radioempfang? Versuchen Sie, die Wurfantenne anders auszurichten. Suchen Sie ggf. einen anderen Sender. • Mobiles Gerät zu weit vom Radiogerät entfernt oder nicht mit dem Radiogerät gekoppelt? • Starten Sie ggf. die Wiedergabe an Ihrem mobilen Gerät. • Lautstärke am mobilen Gerät zu niedrig? • Keine Audiodateien auf Ihrem mobilen Gerät? Überprüfen Sie den entsprechenden Medien-Ordner. Lesen Sie ggf. die Bedienungsanleitung des Gerätes.
Keine Bluetooth [®] -Verbindung.	<ul style="list-style-type: none"> • Ist Ihr mobiles Gerät Bluetooth[®]-fähig? Lesen Sie die Bedienungsanleitung des mobilen Geräts. • Bluetooth[®] im mobilen Gerät deaktiviert? Kontrollieren Sie die Einstellungen. Aktivieren Sie ggf. Bluetooth[®]. Kontrollieren Sie, ob das Radiogerät in der Liste der gefundenen Geräte erscheint. Wenn nicht, koppeln Sie das Radiogerät erneut mit Ihrem mobilen Gerät. Platzieren Sie beide Geräte dicht beieinander. Entfernen Sie andere Geräte mit Funkübertragung aus der Umgebung. • Ist bei Ihrem mobilen Gerät ein Passwort erforderlich? Kontrollieren Sie die Einstellungen.
Radiogerät reagiert nicht.	<ul style="list-style-type: none"> • Führen Sie einen Reset durch (siehe Kapitel „Reset“).

Entsorgen

Der Artikel, seine Verpackung und die mitgelieferte Batterie wurden aus wertvollen Materialien hergestellt, die wiederverwertet werden können. Dies verringert den Abfall und schont die Umwelt.

Entsorgen Sie die **Verpackung** sortenrein. Nutzen Sie dafür die örtlichen Möglichkeiten zum Sammeln von Papier, Pappe und Leichtverpackungen.



Geräte, die mit diesem Symbol gekennzeichnet sind, dürfen nicht mit dem Hausmüll entsorgt werden!

■ Sie sind gesetzlich dazu verpflichtet, Altgeräte getrennt vom Hausmüll zu entsorgen. Informationen zu Sammelstellen, die Altgeräte kostenlos entgegennehmen, erhalten Sie bei Ihrer Gemeinde- oder Stadtverwaltung.

Wir sind Mitglied des Rücknahmesystems take-e-back. Weitere Informationen dazu finden Sie unter www.tchibo.de/entsorgung.





Batterien und Akkus gehören nicht in den Hausmüll!

Sie sind gesetzlich dazu verpflichtet, leere Batterien und Akkus bei einer Sammelstelle Ihrer Gemeinde- oder Stadtverwaltung oder beim batterievertreibenden Fachhandel abzugeben.

Technische Daten

Modell:	375 194
Software-Version:	AC6926_20190305V.10
Maße:	212 x 122 x 42 mm
Gewicht:	460 g

Netzadapter

Eingang:	100-240 V ~ 50/60 Hz 0,3 A
Ausgang:	5 V  1,5 A (Das Symbol  steht für Gleichstrom)

Schutzklasse:	II 
---------------	--

Stützbatterie	1x LR44 / 3 V
----------------------	---------------

Bluetooth®

Version:	5.0 (A2DP, AVRCP, HFP)
Reichweite:	ca. 10 m
Frequenzbereich:	2,402 GHz bis 2,480 GHz
Leistungspegel:	4 dBm (max.)

Radio

UKW-Bereich:	87,5 MHz - 108 MHz
Speicherplätze:	max. 40

Verstärker

Ausgangsleistung:	2 x 2,5 W RMS
-------------------	---------------

Umgebungstemperatur:	+10 bis +40 °C
Made exclusively for:	Tchibo GmbH, Überseering 18, 22297 Hamburg, Germany www.tchibo.de



Im Zuge von Produktverbesserungen behalten wir uns technische und optische Veränderungen am Artikel vor.

Kompatibel mit

Bluetooth® Smart-fähigem Smartphone oder Tablet

Android ab 4.3

iOS-Phones (iOS 7.0 und höher);

iOS-Tablets (iOS 7.0 und höher)

The **Bluetooth®** word mark and logos are registered trademarks owned by Bluetooth SIG, Inc. and any use of such marks by Tchibo GmbH is under license.

Android, Google Play and the Google Play logo are trademarks of Google Inc.

Die **Bluetooth®** Wortmarke und Logos sind eingetragene Marken von Bluetooth SIG, Inc. Die Nutzung dieser Marken durch die Tchibo GmbH erfolgt unter Lizenz.

Android, Google Play und das Google Play-Logo sind Marken von Google Inc.

Konformitätserklärung

Hiermit erklärt die Tchibo GmbH, dass dieses Produkt zum Zeitpunkt des Inverkehrbringens die grundlegenden Anforderungen und die übrigen einschlägigen Bestimmungen der Richtlinie 2014/53/EU erfüllt. Die vollständige Konformitätserklärung finden Sie unter www.tchibo.de/anleitungen. Geben Sie dort die Artikelnummer (**375 194**) ein.

Garantie

Die Tchibo GmbH übernimmt **3 Jahre Garantie** ab Kaufdatum.

Tchibo GmbH, Überseering 18, 22297 Hamburg, Germany

Innerhalb der Garantiezeit beheben wir kostenlos alle Material- oder Herstellungsfehler. Voraussetzung für die Gewährung der Garantie ist die Vorlage eines Kaufbelegs von Tchibo oder eines von Tchibo autorisierten Vertriebspartners.

Diese Garantie gilt innerhalb der EU, der Schweiz und in der Türkei. Sollte sich wider Erwarten ein Mangel herausstellen, füllen Sie bitte den beigefügten Service-Scheck aus. Schicken Sie ihn zusammen mit einer Kopie des Kaufbelegs und dem sorgfältig verpackten Artikel an das Tchibo Repair Center.

Wenn Sie den Artikel **innerhalb Deutschlands** verschicken, füllen Sie bitte den DHL-Versandschein aus, kleben ihn auf das Paket und versenden Sie den Artikel kostenfrei per DHL.

Von der Garantie ausgenommen sind Schäden, die auf unsachgemäßer Behandlung beruhen, sowie Verschleißteile / Verbrauchsmaterial. Diese können Sie unter der angegebenen Rufnummer bestellen.

Nichtgarantiereparaturen können Sie gegen individuelle Berechnung zum Selbstkostenpreis vom Tchibo Repair Center durchführen lassen.

Die gesetzlichen Gewährleistungsrechte werden durch diese Garantie nicht eingeschränkt.



Der Artikel wird in dem genannten Tchibo Repair Center repariert. Bitte senden Sie ihn direkt an das für Ihr Land zuständige Service Center. Nur dann kann eine zügige Bearbeitung und Rücksendung erfolgen.

Für Produktinformationen, Zubehörbestellungen oder Fragen zur Serviceabwicklung rufen Sie bitte unseren Tchibo Kundenservice an. Bei Rückfragen geben Sie die Artikelnummer an.

Tchibo Repair Center und Kundenservice

Artikelnummer: **375 194**

Deutschland Österreich Schweiz

Deutschland

**TCHIBO
REPAIR CENTER RTS
Erfurter Höhe 105
99610 Sömmerda
DEUTSCHLAND**

 **0800 - 334 49 95**
(kostenfrei)

Montag - Sonntag
(auch an Feiertagen)
von 8.00 bis 22.00 Uhr
E-Mail: service@tchibo.de

Österreich

**TCHIBO
REPAIR CENTER SÖMMERDA
Erfurter Höhe 105
99610 Sömmerda
DEUTSCHLAND**

 **0800 - 711 020 012**
(kostenfrei)

Montag - Sonntag
(auch an Feiertagen)
von 8.00 bis 22.00 Uhr
E-Mail: service@tchibo.at

Schweiz

**TCHIBO
REPAIR CENTER SCHWEIZ
Hirsrütiweg
4303 Kaiseraugst
SCHWEIZ**

 **0800 - 22 44 44**
(kostenfrei)

Montag - Sonntag
(auch an Feiertagen)
von 7.00 bis 22.00 Uhr
E-Mail: service@tchibo.ch

DHL-Versandschein - nur innerhalb Deutschlands

- 1. Schneiden Sie dieses Blatt aus.**
- 2. Schreiben Sie Ihren Namen und Ihre Adresse darauf.**
- 3. Kleben Sie das Blatt auf Ihr Paket.**
- 4. Bringen Sie das Paket zur Post, lassen eine Paketnummer aufbringen und versenden es kostenfrei per DHL.**

Wichtig: Der Strichcode darf nicht beschrieben oder überklebt werden.
Der Versand ist nur innerhalb Deutschlands möglich!





Name _____

Straße, Nr. _____

PLZ, Ort _____

UNFREI-Paketmarke anbringen

Unfrei

E	einziehendes Entgelt EUR
----------	-----------------------------------

Paketzentrum 99

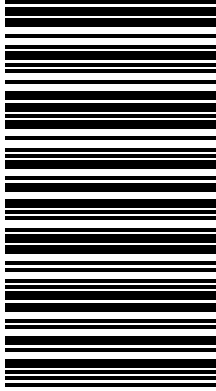

99610.204.106.02 0

**TCHIBO
REPAIR CENTER
RTS
Erfurter Höhe 105
99610 Sömmerda
DEUTSCHLAND**



DHL-Versandschein - nur innerhalb Deutschlands

Service-Scheck

Bitte den Scheck in Blockschrift ausfüllen und mit dem Artikel einsenden.

Name, Vorname

Straße, Nr.

PLZ, Ort

Land

Tel. (tagsüber)

Liegt kein Garantiefall vor*: (bitte ankreuzen)

- Artikel bitte unrepariert zurücksenden.
- Bitte Kostenvoranschlag erstellen, wenn Kosten von über EUR 15,-/SFR 17,- entstehen.

*Sie tragen die Kosten für die Rücksendungen von Artikeln, die sich außerhalb der Garantie und Gewährleistung befinden.



Service-Scheck

Bitte den Scheck in Blockschrift ausfüllen und mit dem Artikel einsenden.

Artikelnummer: **375 194**

Deutschland Österreich Schweiz

Fehlerangabe

Kaufdatum

Datum/Unterschrift

