

Aufbauanleitung
Assembly plan
Instructions de montage
Instrucciones de montaje
Istruzioni di montaggio
Montagevoorschrift



Serien Nr.
Serial No.
No. série
Serie No.
No. serie
Seriennummer

Aluminium Laufrad 'Luke', grün

Aluminium trainer bike 'Luke', green • Vélo en aluminium 'Luke', vert •
Bicicleta de aluminio 'Luke', verde • Bicicletta in alluminio 'Luke', verde •
Aluminium loopfiets 'Luke', groen



Art.-Nr. • Item No. • N° d'art. 23 84 12

Aluminium, grün lackiert • Aluminium, painted green • Aluminium, laqué vert • Aluminio, barnizado en verde • Alluminio, verniciato verde • Aluminium, groen gelakt

Empfohlen für Kinder von 3 bis 5 Jahren • Recommended for children between 3 - 5 years • Recommandé pour les enfants de 3 à 5 ans • Recomendado para niños de 3 a 5 años • Consigliato per bambini da 3 a 5 anni • Aanbevolen voor kinderen van 3 t/m 5 jaar

WICHTIG - SORGFÄLTIG LESEN! - FÜR SPÄTERE VERWENDUNG AUFBEWAHREN

Achtung! Mit Schutzausrüstung zu benutzen. Nicht im Straßenverkehr zu verwenden.
20 kg max.

D Sehr geehrte Kunden!

Wir freuen uns, dass Sie sich für diesen hochwertigen Artikel entschieden haben. Wir von Pinolino haben diesen Artikel mit großer Sorgfalt hergestellt. Die von uns verwendeten Lacke, Öle, Leime und Stoffe sind umweltschonend und entsprechen den strengen Auflagen der Europäischen Sicherheitsnormen.

Um Ihnen unnötige Mühen zu ersparen, lesen Sie zunächst die Aufbauanleitung sorgfältig durch. Kontrollieren Sie die Vollständigkeit der mitgelieferten Teile und sehen Sie sich die Abbildungen genau an, bevor Sie mit der Montage beginnen. Bei unsachgemäßer Bedienung oder Montage und insbesondere bei Veränderungen der Konstruktion erlischt der Garantieanspruch.

DIESES LAUFRAD ENTSPRICHT DER EUROPÄISCHEN NORM: EN 71.

Sicherheitshinweis:

Bitte überzeugen Sie sich regelmäßig vom festen Sitz aller Schrauben. Schrauben dürfen sich nicht lose sein, da sich während der Fahrt die Schrauben lösen können und Sturzgefahr besteht. Achtung: Nur für den privaten Gebrauch.

Achtung:

Denken Sie an das Risiko von offenem Feuer und anderen starken Hitzequellen, wie elektrische Heizstrahler, gasbeheizte Öfen usw. in der unmittelbaren Umgebung des Laufrads.

Achtung:

Das Laufrad ist nicht zu benutzen, wenn irgendein Teil defekt ist, abgerissen ist oder fehlt. Kunststoffbeutel und etwaige Kunststoffelemente/Verpackungen sind sofort zu entfernen oder für Kinder unzugänglich aufzubewahren! Achten Sie darauf, dass vor jeder Benutzung der Sattel und der Lenker fest sitzen.

Heben Sie die Aufbauanleitung und den Inbusschlüssel für eine spätere Demontage bzw. Montage gut auf.

Bitte benutzen Sie für die Montage einen Schraubenzieher. Um Beschädigungen am Produkt zu vermeiden, darf zum Anschrauben der Beschläge kein Akkuschrauber verwendet werden.

Beachten Sie bitte:

Nur original Zubehör- und Ersatzteile vom Hersteller oder Lieferanten verwenden.

Beachten Sie, dass Sattel und Lenker auf die jeweilige Größe des Kindes eingestellt sein müssen. Das Kind muss bei leicht angewinkelten Beinen immer mit beiden Fußsohlen den Boden berühren können.

Montagehinweise:

Bitte achten Sie bei der Montage der Bauteile auf eine gerade, ebene Fläche. Stellen Sie sicher, dass der Artikel nicht schief steht. Zur Schonung des Artikels und Ihrer Fußböden, empfehlen wir zur Montage die Umverpackung als Unterlage zu verwenden.

Pflege:

Mit einem weichen, nicht scheuernden Tuch abwischen. Näheres dazu finden Sie auch unter www.pinolino.de. Das Laufrad bei widrigen Wetterverhältnissen nicht draußen, sondern in geschlossenen, trockenen Räumen lagern.

Was Sie sonst noch wissen sollten:

Bei der Herstellung unserer Möbel und Spielwaren werden ausschließlich Lacke und Lasuren verarbeitet, die gesundheitlich unbedenklich sind. Manchmal kann es produktionsbedingt zu Geruchsentwicklungen durch die fabrikneuen Möbel kommen. In diesem Falle empfehlen wir dieser ungefährlichen Geruchsbelästigung durch mehrmaliges Stoßlüften entgegen zu wirken.

Im Servicefall:

Sollte es trotz ständiger Produktionsüberwachung zu einem Mangel kommen, so kreuzen Sie das entsprechende Bauteil auf dieser Aufbauanleitung bitte deutlich an. Drucken Sie sich von unserer Webseite, www.pinolino.de, das Servicefall-Kontaktformular aus. Beschreiben Sie kurz den Fehler bzw. das Problem. Senden Sie die vollständige Aufbauanleitung, die Kopie des Kaufbelegs sowie das ausgefüllte Kontaktformular-Servicefall, mit Angabe der Seriennummer (diese finden Sie auf dem Karton, auf der Aufbauanleitung und am Artikel), an unsere unten genannte Adresse.

**OHNE RÜCKSENDUNG DIESER AUFBAUANLEITUNG UND DES KAUFBELEGS
ERFOLGT KEINE ANERKENNUNG EINER EVENTUELLEN REKLAMATION.**

**WITHOUT RECONSIGNMENT OF THIS ASSEMBLY PLAN AND OF THE RECEIPT,
POSSIBLE COMPLAINTS WILL NOT BE TAKEN INTO CONSIDERATION.**

**SANS CES INSTRUCTIONS DE MONTAGE ET UNE COPIE DE LA FACTURE OU DE LA
QUITTANCE
D'ACHAT UNE ÉVENTUELLE RÉCLAMATION NE SERA PAS PRISE EN
CONSIDÉRATION.**

**SIN VUELTA DE LA PRESENTE INSTRUCCIÓN DE MONTAJE Y DEL RECIBO
UNA POSIBLE QUEJA NO SIGUE SER TENIDA EN CUENTA.**

**SENZA LA RICONSEGNA DEL PRESENTE LIBRETTO DI ISTRUZIONI E DELLA
FATTURA, GLI EVENTUALI RECLAMI NON SARANO PRESI IN CONSIDERAZIONE.**

**ZONDER TERUGGAVE VAN DEZE MONTAGEAANWIJZING EN VAN DE KWITANTIE
ZAL EEN EVENTUELE KLACHT NIET IN BEHANDELING WORDEN GENOMEN.**

Nun wünschen wir Ihnen viel Freude mit Ihrem Pinolino-Laufrad • We wish you much joy with your Pinolino trainer bike •
Nous vous souhaitons de profiter au mieux de votre acquisition • Deseamos a gozarse de artículo Pinolino • Vi auguriamo di
godervi in pieno il prodotto Pinolino • Wij hopen dat u geniet van uw Pinolino produkt

Hergestellt von • Manufactured by
• Fabriqué par • Producido por •
Prodotto da • Vervaardigd door:

Pinolino
Kinderträume GmbH
Sprakeler Str. 397
D-48159 Münster
Fax +49-(0)251-23929-88
service@pinolino.de
www.pinolino.de



IMPORTANT - PLEASE READ CAREFULLY! - KEEP FOR FUTURE REFERENCE

Warning! Protective equipment should be worn. Not to be used in traffic. 20 kg max.



Dear clients,

We are glad that you have chosen this premium product. We, the Pinolino staff, have manufactured this item with greatest care. The lacquers, oils, glues and fabrics that were used are eco-friendly and comply with the strict European safety standards.

To spare you unnecessary effort, carefully read the assembly instructions first. Check whether you have all the parts and study the illustrations carefully before you start the assembly. Improper handling or assembly and especially construction alterations will void all warranty claims.

THIS TRAINER BIKE COMPLIES WITH THE EUROPEAN NORM: EN 71.

Safety requirements:

Please check the tightness of all screws regularly. Screws must not be loose, as the screws can come loose while driving and there is a risk of falling. **Warning!** For private use only.

Warning:

Take into consideration the risks of open fires and other strong heat sources like electric heaters, gas stoves etc. in the close proximity of the trainer bike.

Warning:

Do not use the balance bike if single parts are broken, torn or missing. Synthetic bags or other synthetic elements/wrappings should be immediately removed or kept out of the reach of children. Make sure that the saddle and handlebars are firmly seated before each use.

Keep the assembly plan and the hex key for future disassembly or assembly.

Please use only a screwdriver for the assembly. To avoid damaging the product, do not use an electric screwdriver for tightening the screws!

Please note:

Use only original accessories and spare parts from the producer or from the providers.

Assembly instructions:

Please take into consideration that the parts should be assembled on an even, flat surface. Make sure that the article is not inclined. In order to protect the article and the floor, we recommend using the packaging of the article as underlay during the assembly.

Maintenance:

Wipe with a slight, non-abrasive material. Also find details on www.pinolino.de. Do not store the impeller outside in adverse weather conditions, but in closed, dry rooms.

What else you should know:

In producing our furniture and toys we only use oils, varnishes and glazes that do not pose a health hazard and are appropriate for children's furniture. As a result of the production process, new furniture can sometimes retain a specific odor. To counter this harmless inconvenience we recommend repeated venting.

For service cases:

If, despite constant supervision of the production process, a flaw should turn up, please mark the respective part clearly in this assembly plan. Print the Customer Service contact form from our website, www.pinolino.de. Shortly describe the flaw or the problem. Send the complete assembly plan, a copy of the receipt and the Customer Service contact form, which you have filled in, with the specification of the serial number (it can be found on the packaging, on the assembly instructions and on the article), to our address below.

IMPORTANT - LIRE ATTENTIVEMENT! A GARDER POUR CONSULTATION ULTÉRIEURE

Attention! Utiliser avec un équipement de protection. Ne pas utiliser sur la voie publique. 20 kg max.

F Chers clients,

Nous vous remercions pour avoir acheté cet article de haute qualité. Nous avons produit cet article avec le plus grand soin. Les matériaux, les laques, les adhésifs, les huiles et les textiles utilisés sont écologiques et correspondent aux normes européennes de sécurité.

Pour vous épargner tout effort inutile nous vous recommandons de lire attentivement et intégralement ces instructions de montage. Assurez-vous de la présence dans le paquet de tous les composants listés ci-dessous, avant de commencer les opérations de montage. En cas de manipulation défectueuse, particulièrement dans les cas où les instructions de montage ne sont pas respectées, la garantie sera annulée.

CE VÉLO EST CONFORME À LA NORME EUROPÉENNE: EN 71.

Consignes de sécurité:

Veillez vérifier régulièrement le serrage de toutes les vis. Les vis ne doivent pas être desserrées, car elles peuvent se desserrer pendant la conduite et il y a un risque de chute. Attention! Pour usage privé uniquement.

Attention:

Pensez aux risques liés aux feux ouverts ou à d'autres sources de fortes chaleurs, comme les radiateurs électriques, les chauffages à gaz etc. à proximité immédiate du vélo.

Attention:

Ne pas utiliser le draisienne si l'une de ses parties est cassée, endommagée ou manquante. Enlever le papier et le plastique d'emballage et mettez-les immédiatement hors de la portée des enfants ! Assurez-vous que la selle et le guidon sont bien en place avant chaque utilisation.

Veillez conserver soigneusement le manuel de montage pour un montage ou un démontage ultérieur.

Utiliser pour le montage un tournevis. Pour ne pas détériorer le produit, vous ne devez pas utiliser un tournevis électrique pour fixer les vis!

Attention:

Utilisez seulement des accessoires et pièces originelles recommandées par le producteur ou fournisseur. Notez que la selle et le guidon sont adaptés à la taille de l'enfant. L'enfant doit toujours pouvoir toucher le sol avec les deux plantes de ses pieds lorsque ses jambes sont légèrement fléchies.

Indications de montage:

Faisait attention que le montage soit fait sur une surface plane. Assurez-vous que l'article ne penche pas. Afin de protéger l'article et votre plancher, nous vous conseillons de utiliser l'emballage extérieur comme une sous-couche.

Entretien:

Essuyer avec un chiffon doux, non abrasif. Vous pouvez trouver plus de détails aussi sur www.pinolino.de.

Autres choses que vous devez savoir:

Pour la fabrication de nos meubles et de nos jouets, nous utilisons exclusivement des vernis, des lasure et des huiles sans danger pour la santé et qui convient particulièrement pour meubles d'enfants. Parfois il se peut qu'en raison du mode de production les meubles neufs dégagent une odeur. En ce cas pour contrecarrer cette odeur inoffensive, nous vous conseillons d'aérer plusieurs fois la pièce.

Service:

Si malgré une surveillance constante de nos produits, un défaut est constaté, veuillez cocher le composant concerné dans ce manuel de montage. Veuillez imprimer le formulaire de contact de notre site www.pinolino.de. Décrivez brièvement le défaut ou bien la problème. Envoyez ces instructions de montage, une copie de la facture et aussi le formulaire Service complété, avec le numéro de série (qui vous trouvez sur le carton, sur les instructions de montage et sur l'article même), à l'adresse indiquée ci-dessous.

¡IMPORTANTE - LEERSE ATENTAMENTE! - GUARDAR PARA UTILIZACIÓN POSTERIOR

¡Advertencia! Conviene utilizar equipo de protección. No utilizar en lugares con tráfico.
20 kg max.

ES Muy estimados clientes,

Nos proporciona sumo placer de haber elegido este artículo de calidad. Nosotros, el equipo Pinolino, lo hemos realizado con el más alto cuidado. Los barnices, aceites, adhesivos y tejidos utilizados son ecológicos y corresponden con las normas estrictas de seguridad de la Unión Europea.

Para evitar el esfuerzo inútil, leen primeramente las instrucciones de montaje atentamente. Comprueben si las piezas entregadas son completas y estudien atentamente los imágenes antes de comenzar el montaje. El empleo no correspondiente, el montaje incorrecto y especialmente las modificaciones constructivas del artículo pueden tener como consecuencia la pérdida de la garantía.

ESTE ARTÍCULO SE ARMONIZA CON LA NORMA EUROPEA: EN 71.

Recomendación para seguridad:

Compruebe regularmente el apriete de todos los tornillos. Los tornillos no deben estar flojos, ya que pueden aflojarse durante la marcha y existe el riesgo de caerse. ¡Advertencia! Sólo para uso privado.

Advertencia:

Tomen en consideración el riesgo de una fuente de fuego abierto u otras fuentes poderosas de calor como radiadores eléctricos, estufas a gas etc. en el acercamiento del artículo.

Advertencia:

¡No utilicen más el artículo si algunas de las piezas faltan, están rotas, agrietadas o deterioradas. Las bolsas de plástico e otros elementos del material plástico / embalaje serán inmediatamente apartados o no quedarán en la mano de los niños! Asegúrese de que el sillín y el manillar estén bien asentados antes de cada uso.

Guarden a cuidado las instrucciones de montaje y también la llave hexagonal para un desmontaje, montaje posterior respectivamente.

Les rogamos de utilizar en el montaje la llave hexagonal del bulto y también un destornillador. Para evitar el deterioro del producto no es permitido la utilización de un destornillador eléctrico para la sujeción con tornillos de herraje.

Tengan en cuenta las siguientes:

Empleen solamente accesorios y repuestos originales del productor o distribuidor.

Tenga en cuenta que el sillín y el manillar se ajustan al tamaño del niño. El niño siempre debe poder tocar el suelo con las dos plantas de los pies cuando sus piernas estén ligeramente flexionadas.

Indicaciones para montaje:

Asegúrense de que el montaje está efectuado sobre un plano liso e horizontal. El artículo no debe que sea inclinado.

Para proteger el artículo y suelo de rascaduras les recomendamos a montar el artículo sobre su embalaje.

Cuidado:

Se borra con un material ligero no abrasivo. Uds pueden buscar detalles también en www.pinolino.de. No almacene el impulsor en el exterior en condiciones climáticas adversas, sino en locales cerrados y secos.

Que necesitan Uds saber más:

En la ejecución del mobiliario y nuestros juguetes se emplean exclusivamente aceites y barnices y rochas que no dañan a la salud y que son especialmente recomendados al mobiliario para niños. En los casos raras, por motivo del proceso de producción, el mueble nuevo puede emanar olores específicos. Para apartar este olor otramete dicho inofensivo, recomendamos una ventilación reiterada.

Quejas:

Si a pesar de la vigilancia continua del proceso de producción encuentran Uds un defecto, les rogamos de circuir en claro dicho elemento sobre la presente instrucción de montaje. Imprimen nuestro formulario de contacto para quejas de nuestro sitio, www.pinolino.de. Describan en resumen el defecto o problema. Envíen la instrucción de montaje, la copia del recibo así como el formulario de contacto para quejas llenado, en la dirección de más abajo.

IMPORTANTE - LEGGERE ATTENTAMENTE! - CONSERVARE PER FUTURI RIFERIMENTI

Avvertenza! Si raccomanda di indossare un dispositivo di protezione. Non usare nel traffico. 20 kg max.



Gentili clienti,

Complimenti per aver scelto questo prodotto di qualità. Noi, il personale della Pinolino, lo abbiamo creato con massima cura. Le vernici, gli oli, le colle e i tessuti utilizzati sono ecologici e conformi alle severe norme di sicurezza dell'Unione Europea.

Per risparmiarvi fatica inutile, prima leggete attentamente le istruzioni di assemblaggio. Controllate se vi sono stati consegnati tutti i pezzi e studiate attentamente le illustrazioni prima di iniziare l'assemblaggio. L'uso inadeguato o l'assemblaggio errato e, in particolare, le alterazioni costruttive del prodotto dovute al montaggio possono portare alla decadenza della garanzia.

QUESTO PRODOTTO CORRISPONDE ALLE NORME EUROPEE: EN 71.

Requisiti di sicurezza:

Controllare regolarmente il serraggio di tutte le viti. Le viti non devono essere allentate, poiché le viti possono allentarsi durante la guida e sussiste il rischio di caduta. Avvertenza! Solo per uso privato.

Avvertenza:

Prendere in considerazione il rischio di una fonte di fuoco aperto o altre fonti di calore intenso, come riscaldatori elettrici, stufe a gas ecc. nelle vicinanze del prodotto.

Avvertenza:

Non utilizzare più il prodotto se alcuni pezzi mancano, sono rotti, crepati oppure danneggiati. I sacchetti in plastica o altri elementi in plastica / confezioni devono essere rimossi immediatamente e tenuti fuori dalla portata dei bambini! Assicurarsi che la sella e il manubrio siano ben saldi prima di ogni utilizzo.

Conservare con cura le istruzioni di assemblaggio e la chiave a brugola per un eventuale smontaggio, ossia futuro assemblaggio.

Per l'assemblaggio si prega di utilizzare solo la chiave a brugola fornita nel pacco e un cacciavite. Per evitare di danneggiare il prodotto, non utilizzare l'avvitatore elettrico per serrare le viti.

Si prega di notare:

Utilizzare soltanto accessori o pezzi di ricambio originali dal produttore o dal fornitore. Si noti che la sella e il manubrio sono regolati in base alle dimensioni del bambino. Il bambino deve essere sempre in grado di toccare il suolo con entrambe le piante dei piedi quando le gambe sono leggermente piegate.

Indicazioni per l'assemblaggio:

Assicurarsi che l'assemblaggio sia eseguito su una superficie liscia ed orizzontale. Il prodotto non deve essere inclinato.

Al fine di proteggere il prodotto ed il pavimento da graffi, consigliamo di utilizzare la confezione del prodotto durante l'assemblaggio, come sottofondo.

Manutenzione:

Si pulisce con un panno leggero, non abrasivo. Per maggiori dettagli si veda anche www.pinolino.de. Non conservare la girante all'esterno in condizioni climatiche avverse, ma in locali chiusi e asciutti.

Che altro si deve sapere:

Per la fabbricazione dei nostri mobili e giocattoli utilizziamo soltanto oli, vernici e coloranti che non rappresentano un pericolo per la salute e che sono in particolare raccomandati per l'arredo dei bambini. Raramente, a seguito del processo di produzione, i mobili nuovi possono avere un odore specifico. Per contrastare questi odori d'altronde innocui, vi consigliamo di ventilare ripetutamente la stanza.

Servizio:

Se, nonostante la costante sorveglianza del processo di produzione, un difetto dovesse rilevarsi, si prega di indicare il rispettivo componente in modo chiaro nel presente libretto di istruzioni. Stampare il modulo di contatto del Servizio Clienti dal nostro sito web, www.pinolino.de. Descrivere in modo breve il difetto o il problema. Inviare il libretto di istruzioni completo, una copia della fattura e il modulo di contatto del Servizio Clienti che avete precedentemente compilato, indicando anche il numero di serie (si trova sulla confezione, sulle istruzioni di montaggio e sul prodotto stesso), al nostro indirizzo indicato sotto.

BELANGRIJK - ZORGVULDIG LEZEN! VOOR LATERE RAADPLEGING BEWAREN

Waarschuwing! Beschermingsmiddelen dragen. Niet gebruiken in het verkeer. Max. 20 kg.

NL Geachte klanten,

Wij verheugen ons erop dat u voor dit kwaliteitsproduct heeft gekozen. Wij, de Pinolino-team hebben dit artikel zorgvuldig gemaakt. De gebruikte lakken, oliën, lijmen en stoffen zijn milieuvriendelijk en voldoen aan de strenge veiligheidsnormen van de Europese Unie.

Om onnodige inspanning te besparen, leest u eerst zorgvuldig de montageaanwijzing. Controleer eerst dat alle onderdelen geleverd zijn en kijk zorgvuldig naar de beelden voordat u de montage begint. Oneigenlijk gebruik, onjuiste montage en vooral veranderingen in de samenstelling van het artikel kunnen het verval van de garantie als gevolg hebben.

DIT ARTIKEL VOLDOET AAN DE EUROPESE NORM: EN 71.

Veiligheidsaanwijzing:

Controleer regelmatig of alle schroeven goed vastzitten. Schroeven mogen niet loszitten, omdat de schroeven tijdens het rijden los kunnen komen en er gevaar voor vallen bestaat. Waarschuwing! Alleen voor privé-gebruik.

Waarschuwing:

Zorg ervoor dat het artikel niet in de nabijheid van open vuur of sterke warmtebronnen, zoals elektrische verwarmingstoestel, gaskachel geplaatst is!

Waarschuwing:

Artikel niet gebruiken als sommige onderdelen ontbreken, gebroken, gebarsten of beschadigd zijn. De plastic zakken en andere kunststof elementen / verpakkingen onmiddellijk verwijderen of buiten bereik van de kinderen brengen. Zorg ervoor dat het zadel en het stuur voor elk gebruik goed vastzitten.

De montageaanwijzing en de inbussleutel zorgvuldig bewaren voor een latere demontage, respectievelijk montage.

Gebruik voor de montage de inbussleutel in de doos en een schroef. Om de beschadiging van het product te vermijden is het gebruik van een elektrische schroef niet toegestaan.

Let op:

Alleen originele onderdelen en toebehoren van de producent of van de Pinolino-handelaars gebruiken. Merk op dat het zadel en stuur zijn aangepast aan de grootte van het kind. Het kind moet altijd in staat zijn om de grond te raken met beide voetzolen als zijn benen licht gebogen zijn.

Montagetips:

Zorgt u ervoor dat de montage op een vlakke, waterpas vloer wordt gedaan. Het artikel moet niet scheef staan. Ter bescherming van het artikel en van uw vloeren tegen krassen, raden wij u aan om bij de montage de verpakking te gebruiken

Onderhoud:

Met een zachte, niet schurende doek schoonmaken. Nadere informatie kunt u ook op www.pinolino.de vinden. Bewaar de waaier niet buiten in slechte weersomstandigheden, maar in gesloten, droge ruimten.

Wat moet u nog weten:

Bij de verwaardiging van onze meubelen en speelgoed worden uitsluitend oliën en lakken gebruikt die niet schadelijk voor de gezondheid zijn. In zeldzame gevallen, kan het gebeuren dat nieuwe meubels vanwege het productieproces bepaalde geuren hebben. Om dit eigenlijk onschadelijke geur te verwijderen raden wij een herhaalde uitluchting aan.

Klachten:

Indien, ondanks een voortdurende toezicht van het productieproces, u een fout mocht ontdekken, kruis dan het desbetreffende element duidelijk op deze montageaanwijzing aan. Print het klachtenformulier uit en stuur het aan onze website www.pinolino.de. Omschrijft u in het kort de fout of het probleem. Verstuur de montageaanwijzing samen met een kopie van de kwitantie en het klachtenformulier naar het ondervermelde adres.

Produktspezifikationen • Product specifications • Spécifications du produit • Especificaciones del producto • Specificazioni del prodotto • Productspecificaties

Artikelmaß • Product size • Dimensions de l'article • Mediciones • Karton • Pack • Carton • Embalaje • Confezione • Verpakking
 product • Dimensioni del prodotto • Artikelafmetingen

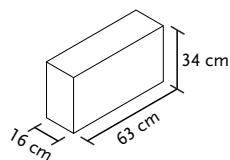
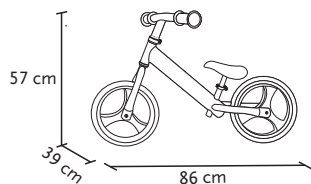

Sattel stufenlos höhenverstellbar von 32 cm auf 40 cm, Lenker stufenlos höhenverstellbar von 49 cm auf 58 cm • Progressive height-adjustable saddle from 32 cm to 40 cm, progressive height-adjustable handle bars from 49 cm to 58 cm • Selle réglable en hauteur en continu de 32 cm à 40 cm, guidon réglable en hauteur en continu de 49 cm à 58 cm • Silla regulable en altura sin escalonamientos de 32 cm a 40 cm, manillar regulable en altura sin escalonamientos 49 cm a 58 cm • Sedile con altezza a regolazione continua da 32 cm a 40 cm, manubrio con altezza a regolazione continua da 49 cm a 58 cm • Zadel, traploos in hoogte verstelbaar van 32 cm tot 40 cm, stuur traploos in hoogte verstelbaar van 49 cm tot 58 cm

Gewicht • Weight • Poids • Peso • Peso • Gewicht
 2,3 kg

Zubehör zu diesem Artikel • Accessories for this product • Accessoires pour cet article • Accesorios para este producto • Accessori per questo prodotto • Toebehoren voor dit product



23 94 13
 Stellplatz für Laufräder
 • Stand for training bicycles
 • Rangement pour vélos
 • Baca para bicicletas
 • Rastrelliera per biciclette
 • Steunfietsen

Weitere Artikel aus diesem Programm • Other products from this program • Autres articles de cette collection • Otros productos de este programa • Altri prodotti della presente collezione • Andere artikels in dit programma



23 84 01
 Laufrad 'Lee'
 • Trainer bike 'Lee'
 • Vélo 'Lee'
 • Bicicleta 'Lee'
 • Bicicletta 'Lee'
 • Loopfiets 'Lee'



23 94 19
 Laufrad 'Vespa Wanda', mint
 • Trainer bike 'Vespa Wanda', mint
 • Vélo 'Vespa Wanda', menthe
 • Bicicleta 'Vespa Wanda', menta
 • Bicicletta 'Vespa Wanda', menta
 • Loopfiets 'Vespa Wanda', mint



23 94 60
 Laufrad 'Jogi'
 • Trainer bike 'Jogi'
 • Vélo 'Jogi'
 • Bicicleta 'Jogi'
 • Bicicletta 'Jogi'
 • Loopfiets 'Jogi'



23 84 11
 Aluminium Laufrad 'Luke', rot
 • Aluminium trainer bike 'Luke', red
 • Vélo en aluminium 'Luke', rouge
 • Bicicleta de aluminio 'Luke', roja
 • Bicicletta in alluminio 'Luke', rosso
 • Aluminium loopfiets 'Luke', rood



23 94 49
 Laufrad 'Jojo'
 • Trainer bike 'Jojo'
 • Vélo 'Jojo'
 • Bicicleta 'Jojo'
 • Bicicletta 'Jojo'
 • Loopfiets 'Jojo'



23 94 71
 Laufrad 'Lino'
 • Trainer bike 'Lino'
 • Vélo 'Lino'
 • Bicicleta 'Lino'
 • Bicicletta 'Lino'
 • Loopfiets 'Lino'



23 94 14
 Laufrad 'Vespa Wanda', cremeweiß
 • Trainer bike 'Vespa Wanda', cream-white
 • Vélo 'Vespa Wanda', crème blanc
 • Bicicleta 'Vespa Wanda', blanco-color crema
 • Bicicletta 'Vespa Wanda', bianco-panna
 • Loopfiets 'Vespa Wanda', crème-wit



23 94 55
 Laufrad 'Pinky'
 • Trainer bike 'Pinky'
 • Vélo 'Pinky'
 • Bicicleta 'Pinky'
 • Bicicletta 'Pinky'
 • Loopfiets 'Pinky'



23 94 88
 Laufrad 'Pirat'
 • Trainer bike 'Pirat'
 • Vélo 'Pirat'
 • Bicicleta 'Pirat'
 • Bicicletta 'Pirat'
 • Loopfiets 'Pirat'

Bauteile • Components • Composants • Componentes • Componenti • Onderdelen

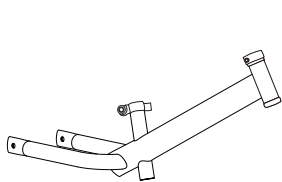

1 x U

Rahmen
Body
Cadre
Cuadro
Telaio
Frame



1 x A

Radgabel mit rad
Wheel fork with wheel
Fourche avec roue
Horquilla a rueda
Forcella a ruota
Vork met wiel

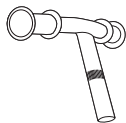

1 x AH

Griff
Handle
Poignée
Mango
Maniglia
Hendels



1 x E

Sattel
Saddle
Selle
Sillin
Sella
Zadel



1 x RADM

Rad
Wheel
Roue
Rueda
Ruota
Wiel

Beschläge • Hardware • Ferrure • Herraje • Ferramenta • Ijzerwaren



1 x WKL

Achse
Shaft
Arbre
Eje
Asse
As



2 x SICL

Buchse
Bushing
Douille
Manguito
Bronzina
Mof



2 x VM

Schraube
Screw
Vis metrique
Tornillo
Vite
Schroef



2 x WI 4

Inbusschlüssel
Hex key
Clé à six pans
Llave hexagonal
Chiave a brugola
Inbussleutel

Zusätzlich benötigtes Werkzeug • Additional necessary tools • Des outils supplémentaires • Otras herramientas necesarias • Altri utensili necessari • Andere benodigde werktuigen



Aufbaupersonen • Persons needed for assembly • Personnes nécessaires au montage • Personas necesarias para montaje • Numero di persone occorrenti per il montaggio • Aantal personen voor de montage



1

Die Montage muss unbedingt von 1 Erwachsenen durchgeführt werden!

The assembly must necessarily be carried out by 1 adult!

Le montage doit être réalisé par 1 adulte!

¡El montaje va de ser realizado imprescindible por 1 adulto!

L'assemblaggio dovrà essere eseguito per forza da 1 persona adulta!

De montage moet noodzakelijkerwijs door 1 volwassene worden uitgevoerd!

1

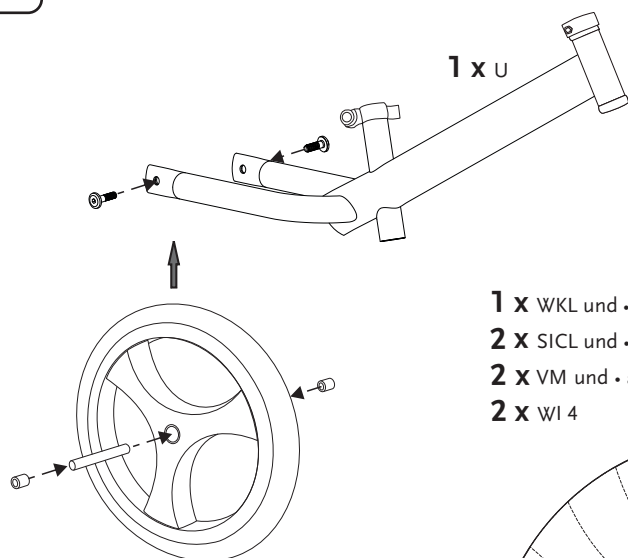

1 x RADM

1 x WKL und • and • et • y • e • en

2 x SICL und • and • et • y • e • en

2 x VM und • and • et • y • e • en

2 x WI 4

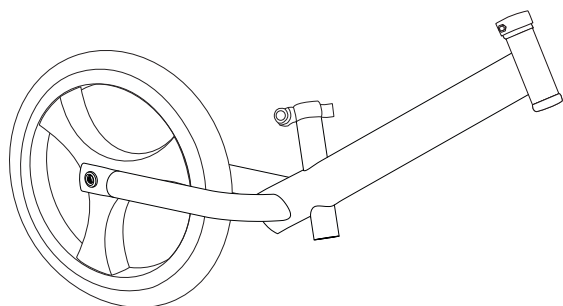
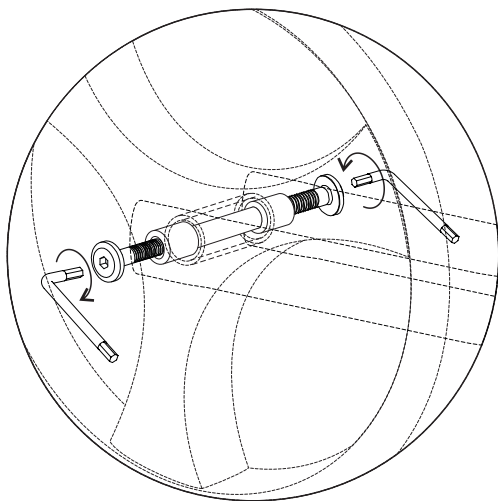

2

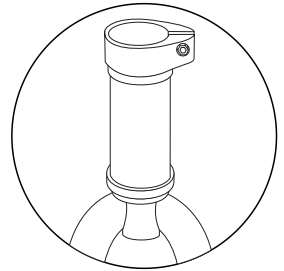
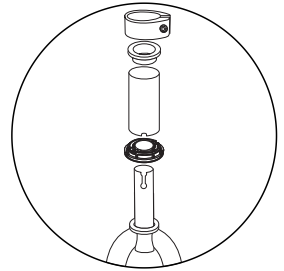
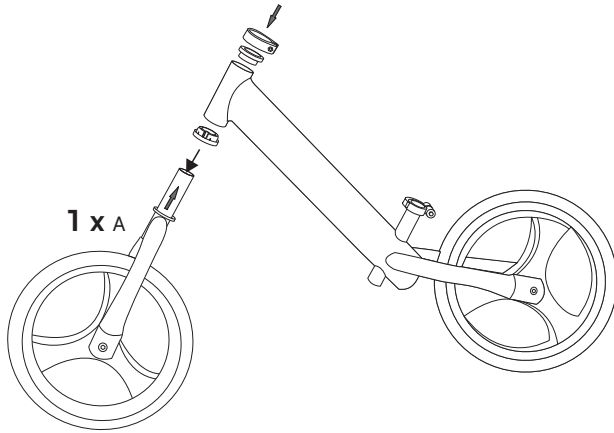

3

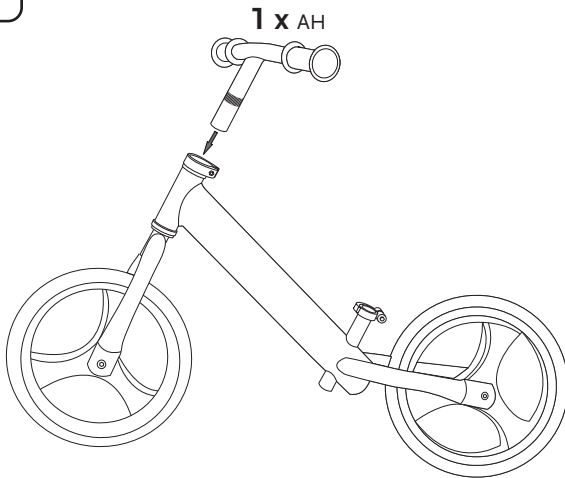

1 x WI 4

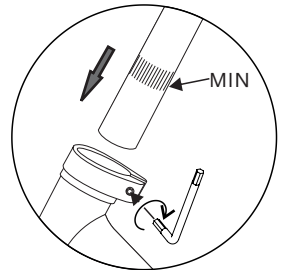

- Achten Sie bitte beim Hineinstecken des Griffs auf die angezeigte Mindesteinstecktiefe.
- When inserting the handle please pay attention to the indicated minimum insertion depth.
- Lors de l'insertion de la poignée, veuillez à respecter la profondeur d'insertion minimal indiquée.
- Al insertar el mango, preste atención a la profundidad mínimo de inserción indicada.
- Durante l'inserimento della maniglia prestare attenzione alla profondità minimo di inserimento indicata.
- Let bij het plaatsen van de handgreep op de aangegeven minimaal insteekdiepte.

4

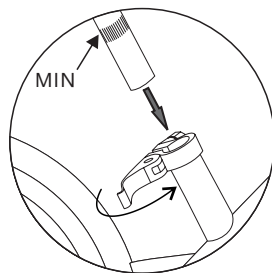
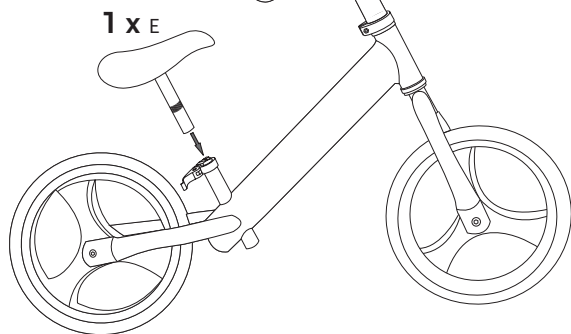

- ! • Achten Sie bitte beim Hineinstecken des Sattels auf die angezeigte Mindesteinstecktiefe.
- When inserting the saddle please pay attention to the indicated minimum insertion depth.
- Lors de l'insertion de la selle, veuillez à respecter la profondeur d'insertion minimal indiquée.
- Al insertar el sillín, preste atención a la profundidad mínimo de inserción indicada.
- Durante l'inserimento della sella prestare attenzione alla profondità minimo di inserimento indicata.
- Let bij het plaatsen van het zadel op de aangegeven minimaal insteekdiepte.

5

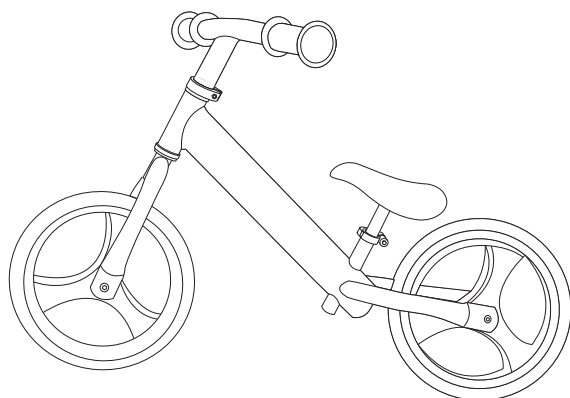

- !**
- Lösen Sie die Schraube mit dem beiliegenden Inbusschlüssel, um die Höhe des Lenkers einzustellen, und ziehen Sie die Schraube anschließend wieder fest.
 - Undo the screw using the Allen key enclosed wrench to adjust the height of the handlebar and then tighten the screw again.
 - Desserrez la vis à l'aide de la clé Allen fournie pour régler la hauteur du guidon et resserrez la vis.
 - Afloje el tornillo con la llave Allen suministrada para ajustar la altura del manillar y vuelva a apretar el tornillo.
 - Allentare la vite con la chiave a brugola in dotazione per regolare l'altezza del manubrio e serrare nuovamente la vite.
 - Maak de schroeven los met de bijgevoegde inbussleutel om de hoogte van het stuur in te stellen en maak de schroeven weer vast.

A

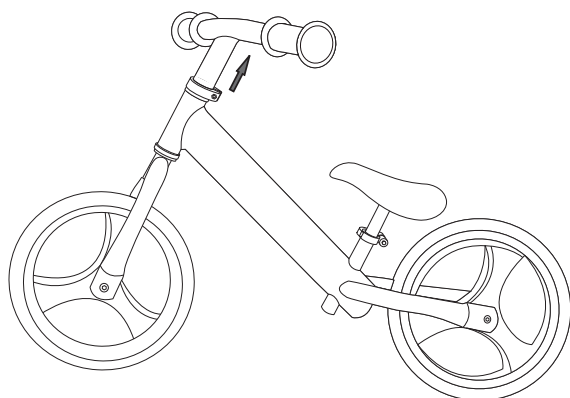

1 x WI 4

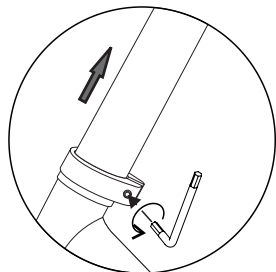

B

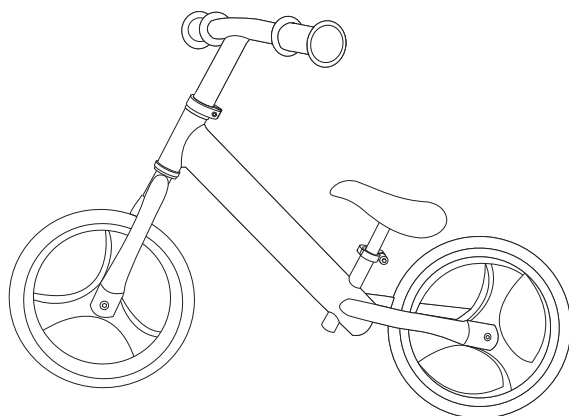

! • Lösen Sie den Schnellspanner, um die Sitzhöhe anzupassen, und schließen Sie ihn anschließend wieder.

• Undo the quick-release lever in order to adapt the seat height and then close it again.

• Desserrez l'attache rapide pour régler la hauteur du siège, puis refermez-le.

• Afloje el sujetador rápido para adaptar la altura del asiento y ciérrelo de nuevo.

• Allentare lo sgancio rapido per regolare l'altezza del sedile e poi richiuderlo.

• Maak de snelspanner los om de zithoogte aan te passen en sluit deze vervolgens weer.

C

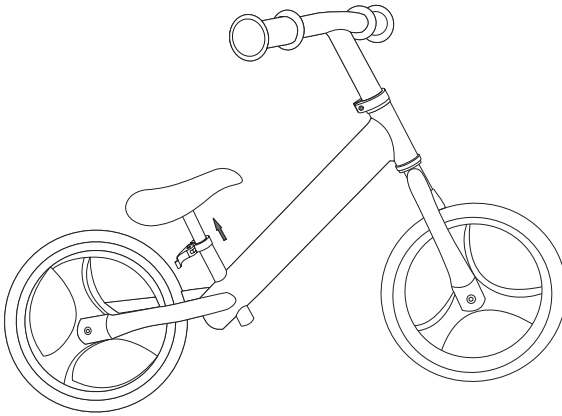

D

