

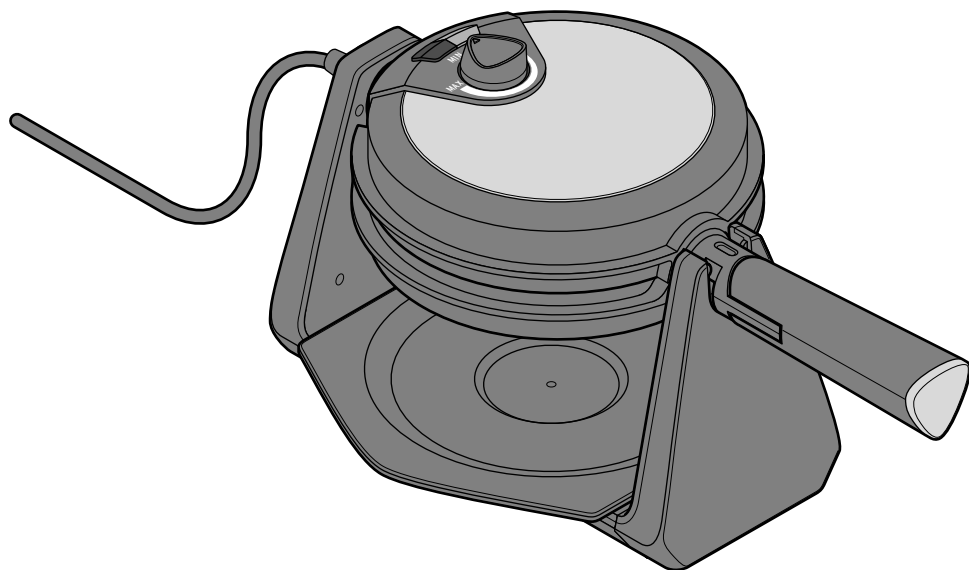

Vaflovač



CS **Návod k použití a záruka**

Tchibo GmbH D-22290 Hamburg • 99094AB2X2IX • 2018-10

Vážení zákazníci,

s tímto novým vaflovačem připravíte výborné vafle „obratem ruky“ - a to v pravém slova smyslu. Díky otočnému zařízení se těsto obzvlášť dobře rozdělí a krásně rovnoměrně se propeče. Díky nepřilnavému povrchu pečicích ploch lze hotové vafle snadno vyjímat. Vaflovač je vybaven zaklapovací rukojetí, aby jej bylo možno úspěšně ukládat.

Abyste mohli s přípravou vynikajících vaflí okamžitě začít, najdete v tomto návodu k použití také recept.

Přejeme Vám dobrou chuť!

Váš tým Tchibo



www.tchibo.cz/navody

Obsah

- | | | | |
|-----------|---------------------------------|-----------|--|
| 3 | K tomuto návodu | 13 | Základní recept na těsto na vafle |
| 3 | Bezpečnostní pokyny | 13 | Technické parametry |
| 6 | Přehled (rozsah dodávky) | 14 | Závada / náprava |
| 7 | Před prvním použitím | 14 | Likvidace |
| 8 | Použití | 15 | Záruka |
| 12 | Čištění a uchování | | |
-

K tomuto návodu

Výrobek je vybaven bezpečnostními prvky. Přesto si pozorně přečtete bezpečnostní pokyny a používejte tento výrobek pouze tak, jak je popsáno v tomto návodu, aby nedopatřením nedošlo k zranění nebo škodám.

Uschovejte si tento návod pro pozdější potřebu.

Při předávání výrobku předejte současně s ním i tento návod.

Symbyly uvedené v tomto návodu:



Tento symbol varuje před nebezpečím poranění.



Tento symbol varuje před nebezpečím úrazu elektrickým proudem.



Tento symbol varuje před nebezpečím úrazu v důsledku horkých povrchů.

Upozornění **NEBEZPEČÍ** varuje před možným těžkým poraněním a ohrožením života.

Upozornění **VÝSTRAHA** varuje před poraněním a značnými věcnými škodami.

Upozornění **POZOR** varuje před lehkým poraněním nebo poškozením.



Takto jsou označeny doplňující informace.

Bezpečnostní pokyny

Účel použití

Tento vaflovač je určen k pečení vafelí. Příklad je koncipován pro používání v domácnosti a množství v ní obvyklá. Příklad není vhodný k používání v oblastech podobajících se domácnosti, např. v kuchyních pro zaměstnance v prodejnách, kancelářích apod., na zemědělských usedlostech, v penzionech poskytujících ubytování se snídaní, pro hosty hotelů, motelů a podobných zařízení ani ke komerčním účelům.

NEBEZPEČÍ pro děti a osoby s omezenou schopností ovládnání přístrojů

- Tento přístroj smí používat děti starší 8 let a osoby s omezenými fyzickými, sensorickými nebo duševními schopnostmi nebo nedostatkem zkušeností a/nebo vědomostí, pokud jsou pod dohledem nebo pokud jim bylo vysvětleno, jak se s přístrojem bezpečně manipuluje a pokud pochopily, jaká jim při používání přístroje hrozí nebezpečí. Čištění a údržbu přístroje nesmí provádět děti, s výjimkou případu, že jsou starší 8 let a jsou během čištění nebo údržby pod dozorem.

- Vaflovač a síťový kabel musí být od zapnutí až do úplného vychladnutí mimo dosah dětí mladších 8 let.
- Děti si nesmí s přístrojem hrát.
- Obalový materiál udržujte mimo dosah dětí.
Mimo jiné hrozí i nebezpečí udušení!

NEBEZPEČÍ úrazu elektrickým proudem

- Příklad: Přístroj nesmí přijít do kontaktu s vodou ani jinými tekutinami, protože jinak hrozí nebezpečí úrazu elektrickým proudem. Přístroje se nedotýkejte vlhkýma rukama a nepoužívejte jej venku ani v místnostech s vysokou vlhkostí vzduchu.
- Pokud by se přístroj navlhčil nebo namočil, okamžitě vytáhněte síťovou zástrčku ze zásuvky. Dokud je síťová zástrčka v zásuvce, nikdy nesahejte do vody nebo na vlhká místa.
- Příklad: Přístroj neuvádějte do provozu, pokud jsou samotný přístroj, zástrčka nebo síťový kabel viditelně poškozené, nebo pokud přístroj spadl na zem.
- Příklad: Přístroj zapojte pouze do zásuvky s ochrannými kontakty, instalované podle předpisů, jejíž síťové napětí odpovídá technickým parametrům přístroje.
- Dbejte na to, aby byla použitá zásuvka dobře přístupná, abyste z ní mohli v případě potřeby síťovou zástrčku rychle vytáhnout.
- Pokud bude nutné použít prodlužovací kabel, musí odpovídat „Technickým parametrům“. Při nákupu prodlužovacího kabelu si nechte poradit ve specializované prodejně.
- Nikdy nenechávejte přístroj v provozu bez dozoru.
- Regulátorem teploty není možné přístroj úplně odpojit od napájení elektrickou energií. K tomu účelu prosím vždy vytáhněte síťovou zástrčku ze zásuvky.
- Vytáhněte síťovou zástrčku ze zásuvky, ...
... pokud dojde během provozu k poruše,
... po použití,
... za bouřky a
... než začnete přístroj čistit.
Přitom tahejte vždy přímo za zástrčku, nikoli za síťový kabel.
- Před použitím vždy úplně odviňte síťový kabel a nechte přístroj vychladnout, než síťový kabel znovu navinete.
- Síťový kabel nesmí být zalomený ani přiskřípnutý. Udržujte jej v bezpečné vzdálenosti od horkých povrchů a ostrých hran.
- Neprovádějte na výrobku žádné změny. Ani výměnu síťového kabelu nesmíte provádět svépomocí. Případné opravy přístroje nebo síťového kabelu nechte provádět jen v odborném servisu nebo v servisním centru.

VÝSTRAHA před požárem, popálením a opařením

- Příklad se nesmí uvádět do provozu spínacími hodinami ani odděleným systémem dálkového ovládání.
- Příklad se během provozu zahřívá. Dbejte na to, aby se během používání nikdo nedotkl horkých částí přístroje. K otvírání a zavírání přístroje používejte kuchyňské rukavice nebo podobné pomůcky.
- Než začnete přístroj čistit, přenášet nebo ukládat, nechte jej úplně vychladnout.
- Příklad nestavte do blízkosti hořlavých předmětů ani přímo ke zdi nebo do rohu. Příklad nezakrývejte. Dbejte na to, aby ležel odvinutý síťový kabel úplně volně a dost daleko od přístroje tak, aby se nedotýkal horkých částí přístroje.
- Do přístroje nedávejte příliš mnoho těsta ani příliš tekuté těsto, protože jinak by mohlo v oblasti pečicích ploch unikat velké množství páry nebo by mohlo také vytékat těsto.
- Během pečení vystupuje z prostoru mezi pečicími plochami pára. Nedotýkat se – nebezpečí opaření!

NEBEZPEČÍ poranění z jiné příčiny

- Síťový kabel položte tak, aby o něj nikdo nemohl zakopnout ani se do něj nemohl zaplést a přitom přístroj strhnout na zem.

POZOR na věcné škody

- Výrobek postavte na rovnou plochu odolnou proti teplu a postříkání tukem, protože během provozu nelze zcela zabránit stříkání. Výrobek umístěte do dostatečné vzdálenosti od zdrojů tepla, jako jsou např. plotýnky sporáku nebo kamna.
- K vyjímání horkých vafel používejte pouze žáruvzdorné dřevěné nebo plastové kuchyňské náčiní, abyste nepoškrábali nepřilnavou vrstvu pečicích ploch.
- K čištění nepoužívejte žíraviny ani agresivní nebo abrazivní čisticí prostředky. Nepoužívejte ani čisticí prostředky na trouby, tvrdé kartáče apod., protože jinak může dojít k poškození nepřilnavého povrchu.
- Nelze zcela vyloučit, že některé laky, plasty nebo prostředky na ošetřování nábytku nenaruší nebo nezměkčí materiál, ze kterého jsou vyrobeny protiskuzové nožičky výrobku. V případě potřeby proto položte pod výrobek neklouzavou podložku odolnou proti teplu, abyste zabránili nepříjemným stopám na nábytku.
- Přečtěte si a dodržujte pokyny k čištění přístroje uvedené v kapitole „Čištění a uchování“.

Typový štítek najdete na spodní straně stojánku.

Přehled (rozsah dodávky)

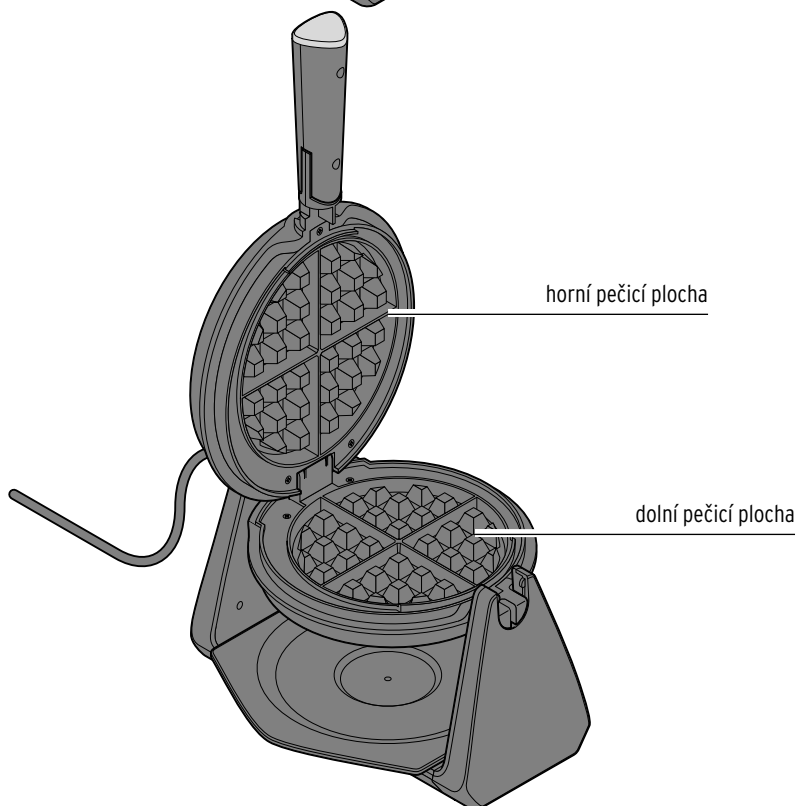
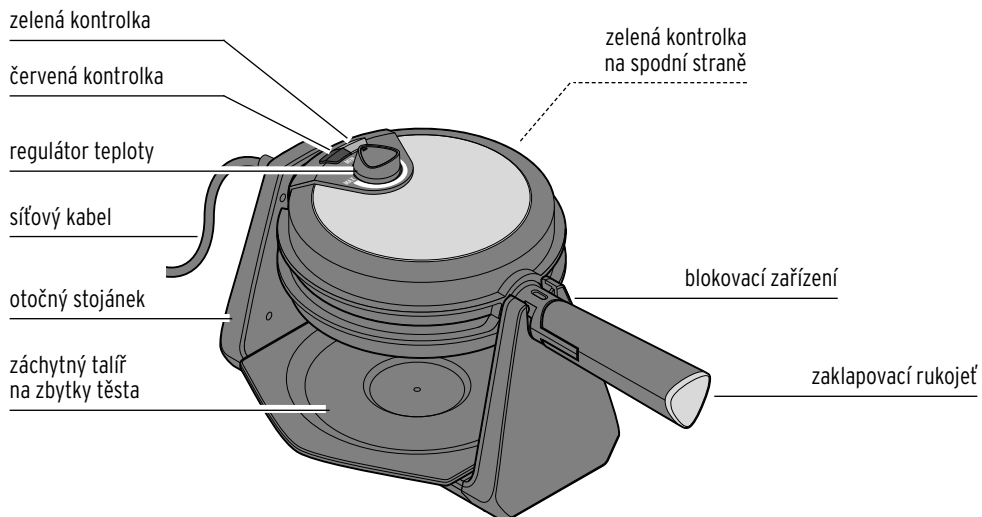

Před prvním použitím



VÝSTRAHA před
opařením/popálením

- Když budete přístroj používat, postavte jej na volnou plochu. V žádném případě jej nestavte ke zdi, do rohu, do blízkosti záclon a podobných předmětů.
- Dbejte na to, aby se během používání ani ve fázi chladnutí nikdo nedotkl horkých částí přístroje.

1. Odstraňte veškerý obalový materiál a ihned jej zlikvidujte, aby se nedostal do rukou dětem.
2. Přístroj postavte na rovnou, žáruvzdornou plochu, odolnou proti postříkání.

K odstranění případných zbytků z výroby je nutno nechat přístroj jednou zahřát bez obsahu.

Při tom postupujte podle následujícího popisu:

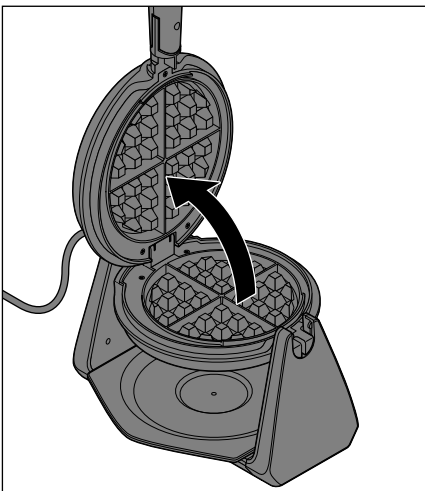

3. Blokovací zařízení vytáhněte nahoru a rozevřete pečicí plochy.
4. Pečicí plochy otřete vlhkým hadříkem.
5. Přístroj zaklapněte.
6. Síťový kabel úplně odviňte a zástrčku zasuňte do zásuvky s ochrannými kontakty.

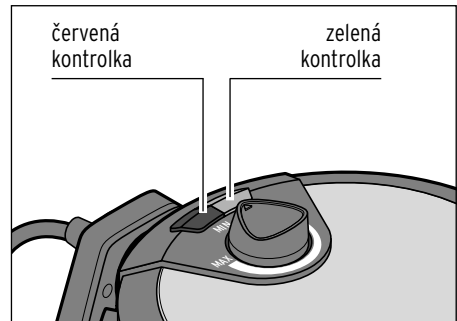

7. Otočný regulátor nastavte do polohy **MAX**.

Rozsvítí se obě kontrolky.

Červená kontrolka signalizuje, že je přístroj zapnutý.

Když se rozsvítí **zelená** kontrolka, tak se vaflovač buď rozehřívá nebo znovu zahřívá. Když kontrolka zhasne, vaflovač dosáhl teploty na pečení.



Při prvním zahřívání může být po krátkou dobu cítit zápach, což je však normální a není to na závadu. Zajistěte dostatečné větrání.



NEBEZPEČÍ - ohrožení života elektrickým proudem

- Regulátorem teploty není možné přístroj úplně odpojit od napájení elektrickou energií. K tomu účelu prosím vždy vytáhněte síťovou zástrčku ze zásuvky.

8. Asi po 10 minutách nastavte otočný regulátor do polohy **MIN**, vytáhněte síťovou zástrčku ze zásuvky, otevřete přístroj a nechte jej vychladnout.
9. Po vychladnutí důkladně otřete pečicí plochy hadříkem.

Použití

Před použitím si přečtěte také všechny bezpečnostní pokyny, které najdete v kapitole „Před prvním použitím“ a dodržujte je.



- Tento elektrický vaflovač peče těsto mezi zahřívanými pečicími plochami z obou stran zároveň.
Aby bylo možné těsto obzvlášť rovnoměrně rozdělit a propéct, je vaflovač uzpůsoben tak, aby jím bylo možno otáčet.
- Vaflovač nemá vypínač.
Jakmile zastrčíte zástrčku do zásuvky, začne se zahřívat.
- Míra zhnědnutí a propečení vaflí je dána především nastavenou teplotou a dobou pečení, ale kromě toho také tím, jak často vaflovač během pečení otevíráte.

- ▷ Vložte dodaný talíř dolů do otočného stojánku, abyste zachytili těsto, které by mohlo z vaflovače vykapávat.
Dbejte na to, aby byl talíř otočený správným směrem, aby správně přiléhal.

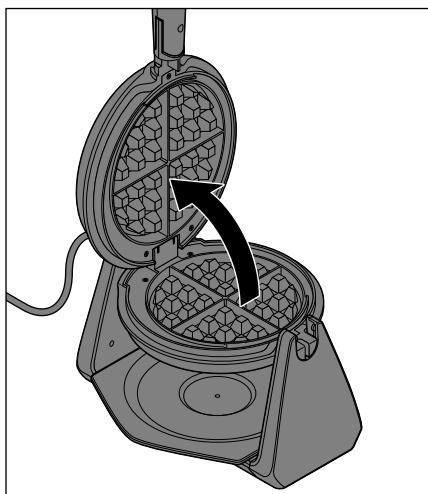

1. Vytáhněte rukojeť přes mírný odpor z blokovacího zařízení směrem nahoru a rozevřete pečicí plochy.
2. Pečicí plochy pomocí štetceku lehce potřete trochou margarínu nebo stolního oleje (v závislosti na konzistenci těsta není vymazávání vždy bezpodmínečně nutné).
3. Pečicí plochy zaklapněte. Síťový kabel úplně odviňte a zástrčku zasuňte do zásuvky s ochrannými kontakty.

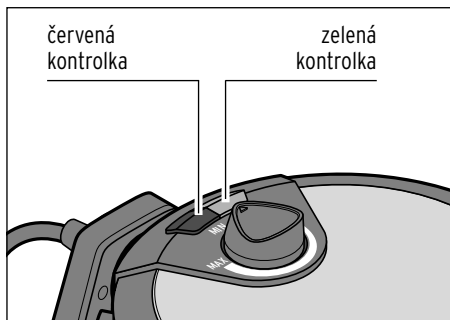

Rozsvítí se obě kontrolky.

Červená kontrolka signalizuje, že je přístroj zapnutý.

Když se rozsvítí **zelená** kontrolka, tak se vaflavač buď rozehřívá nebo znovu zahřívá. Když kontrolka zhasne, vaflavač dosáhl teploty na pečení.

Během pečení se zelená kontrolka průběžně rozsvěcuje a zhasíná. Přitom se nejedná o poruchu. Kontrolka pouze signalizuje, že se přístroj opět zahřívá.

4. Regulátor teploty otočte do požadované polohy.

Pomalou a postupně zkoušejte, jaký stupeň zhnědnutí vaflí Vám bude nejlépe vyhovovat. Přitom začněte u nízké až středně vysoké teploty. U dalších vaflí pak teplotu případně zvyšujte.

- i** U první vafle trvá rozehřátí přibližně 3-5 minut - v závislosti na tom, jakou jste nastavili teplotu. Potom už to jde rychleji.

VÝSTRAHA před opařením/popálením

- Během pečení vystupuje z prostoru mezi pečicími plochami pára.
- Nenalévejte do vaflavače příliš velké množství těsta nebo příliš řídké těsto.

5. Když zhasne zelená kontrolka, rozevřete pečicí plochy.

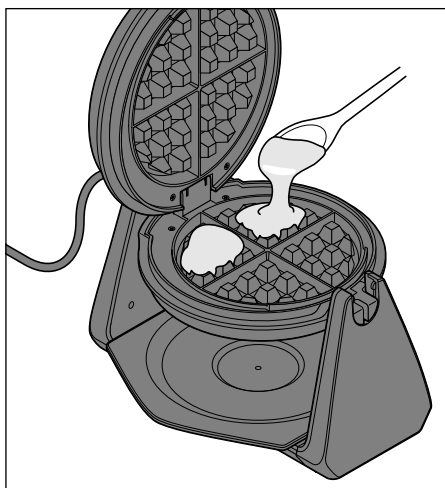

6. Do všech čtyř částí dolní pečicí plochy naplňte přibližně dvě lžíce těsta. Špičky mřížky by měly být právě tak pokryté těstem. Pro rovnoměrné rozdělení těsta můžete případně použít plastovou nebo dřevěnou stěrku.

7. Pečicí plochy zavřete. Zelená kontrolka by teď měla zhasnout a začíná proces pečení.

- i** Nyní vaflavač po dobu minimálně 1,5 minuty neotevírejte, aby se těsto nepotrhlo.

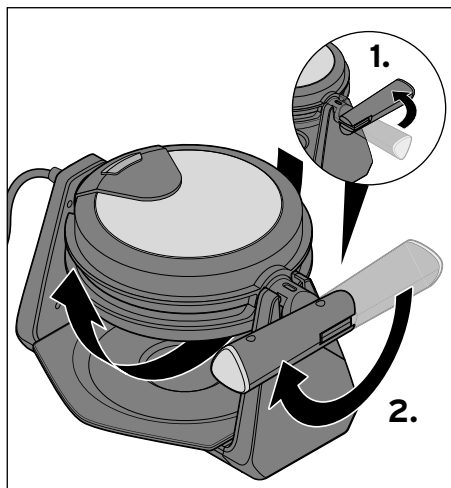

8. Otočte vaflovačem o 180° ve směru hodinových ručiček (jde to jen jedním směrem). Nejlépe se dá vaflovačem otáčet, když je rukojeť zaklapnutá.
9. Když se opět rozsvítí zelená kontrolka, vaflovač opět otočte do původní polohy (proti směru hodinových ručiček).
10. Rukojeť opět vyklapněte a vaflovač otevřete. Pokud vafle ještě nebudou hotové nebo dostatečně hnědé, nechte je ještě chvíli péct. Dbejte také pokynů uvedených v odstavci „Tipy a pokyny“. Regulátor teploty případně nastavte na mírně vyšší teplotu.

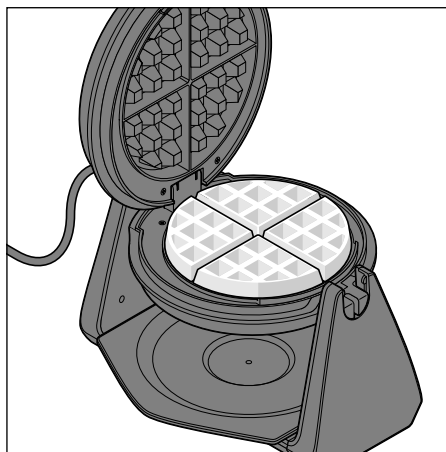

11. Vyměňte vafle z vaflovače, jakmile dosáhnou požadovaného stupně zhnědnutí. Abyste nepoškodili nepřilnavý povrch, použijte k vyjímání vaflí dřevěné nebo plastové pomůcky.
- ▷ Jakmile vyjmete hotovou vafli, vaflovač vždy ihned opět zavřete, aby z něj neunikalo horko.
 - ▷ Když budete chtít péct další vafle, počkejte, dokud se znovu nerozsvítí zelená kontrolka. Až potom teprve otevřete vaflovač a naplňte do něj těsto.

Pokud nechcete péct další vafle:

1. Otočte regulátor teploty do polohy **MIN** a otevřete přístroj.
2. Vytáhněte síťovou zástrčku ze zásuvky.
3. Nechte přístroj zcela vychladnout.
4. Vaflovač vyčistěte (viz „Čištění“).

Tipy a pokyny

- Přibližně za 3-5 minut po zasunutí síťové zástrčky do zásuvky je vaflovač dostatečně rozehrátý. Bezprostředně po rozehrátí trvá úplné propečení vafle přibližně 3-5 minut. Po několika procesech pečení můžete vafli vyjmout z vaflovače už o něco dřív.
- Pokud jsou vafle po upečení příliš světlé nebo příliš tmavé, změňte teplotu pomocí regulátoru teploty nebo nechte další dávku péct delší nebo kratší dobu. Totéž platí, pokud vafle nejsou pořádně propečené.
- Po několika pečeních zjistíte, jaký je pro Vás optimální stupeň zhnědnutí. Ten však vždy závisí také na druhu a hustotě těsta. Například čím více cukru těsto obsahuje, tím více vafle zhnědnou.
- Pokud máte problém s vyjmutím vaflí z pečicích ploch, pak před dalším pečením pečicí plochy namažte nebo je namažte o něco víc.
- Když budete připravovat těsto na vafle, neměli byste jej příliš dlouho míchat, protože jinak by mohlo těsto ztuhnout.
- Správné množství těsta se může měnit v závislosti na receptu. Používejte nejlépe odměrku, abyste si - jednou správně určili - optimální množství a to mohli potom opakovat pro další vafle.
- Aby hotové vafle zůstaly až do doby jejich servírování krásně křupavé, položte je na mřížkovaný rošt, dokud z nich nepřestane stoupat pára. Když budete chtít vafle udržovat teplé, můžete je i s mřížkovým roštem položit do trouby předehřáté na 100 °C.
- Již vychladlé a změkklé vafle můžete ve vaflovači opět rozpéct. K tomu účelu pak nastavte na vaflovači nejnižší teplotu. Jakmile zhasne zelená kontrolka, umístěte vafli tak, aby se přesně vešla do mřížky. Zavřete víko a vafli pečte přibližně 1-2 minuty. Dbejte na to, aby se Vám nespálila.
- Vafle, které Vám zbyly, můžete také velmi dobře zamrazit. Vafle nechte úplně vychladnout na mřížkovém roštu. Když budete chtít vafle zamrazit, zabalte je do sáčku do mrazničky nebo je vložte do nějaké vhodné dózy. Vafle přitom od sebe oddělte listy pergamenového papíru. Zmražené vafle můžete opět rozpéct v troubě nebo v topinkovači s programem rozmrazování. K rozpékání zmražených vaflí nepoužívejte vaflovač.

Čištění a uchování



NEBEZPEČÍ - ohrožení života elektrickým proudem

- Než začnete přístroj čistit, vytáhněte síťovou zástrčku ze zásuvky.
- Přístroj, síťový kabel a síťovou zástrčku nikdy neponořujte do vody, protože jinak hrozí nebezpečí úrazu elektrickým proudem. Chraňte přístroj i před kapající a stříkající vodou.



VÝSTRAHA před popálením

- Než přístroj začnete čistit a než jej budete přenášet nebo ukládat, nechte jej vychladnout. Dbejte na to, aby se během fáze ochlazování nikdo nedotkl horkých částí přístroje.

POZOR na věcné škody

- K čištění nepoužívejte v žádném případě abrazivní čisticí prostředky, čisticí prostředky na trouby ani pomůcky způsobující poškrábání. Mohli byste poškodit nepřilnavou vrstvu.

Čištění

1. Vytáhněte síťovou zástrčku ze zásuvky a nechte přístroj vychladnout natolik, aby byly pečicí plochy ještě trochu teplé, ale již ne horké.
2. Dřevěnou nebo plastovou stěrkou odstraňte zbytky jídla z pečicích ploch a otřete je vlhkým hadříkem.
3. Následně nechte pečicí plochy úplně vychladnout.
4. Pečicí plochy a vnější povrch otřete mírně navlhčeným hadříkem. Vše důkladně znovu otřete suchým hadříkem.
 - ▷ Připečené zbytky těsta odstraníte nejlépe tak, že na ně nakapete trochu stolního oleje a necháte je po dobu přibližně 5 minut změkknout. Potom je otřete papírovou kuchyňskou utěrkou nebo podobným předmětem.

Uchování

- ▷ Přístroj ukládejte na suchém místě, chráněném před vlhkem a vysokými teplotami.
- ▷ Přístroj ukládejte pokud možno do jeho originálního obalu, abyste jej chránili před poškozením.
- ▷ Abyste mohli přístroj úsporně uložit, můžete zaklapnout rukojeť.

Základní recept na těsto na vafle

Na přibližně 18 vaflí budeme potřebovat:

250 g	margarínu nebo másla
200 g	cukru
2 balíčky	vanilkového cukru
5	vajíček
500 g	mouky
2 lžičky	prášku do pečiva
350 ml	mléka

Varianta:

100 g mouky nahradíme hrubými ovesnými vločkami nebo celozrnnou pšeničnou moukou.

1. Utřeme máslo nebo margarín do pěny.
2. Přidáme cukr, vanilkový cukr, mléko a vajíčka a vše smícháme.
3. Vmícháme mouku a prášek do pečiva.
4. Vše mixujeme přibližně 2 až 3 minuty na nejvyšším stupni ručním mixérem.

Doba pečení pro základní recept činí cca 6 až 7 minut.



Další chutné recepty, podněty ke zdobením atd. najdete v odborné literatuře a na internetu.

Technické parametry

Model:	371 029
Síťové napětí:	220-240 V ~ 50/60 Hz
Třída ochrany:	I 
Příkon:	1000 W
Okolní teplota:	+10 až +40 °C
Made exclusively for:	Tchibo GmbH, Überseering 18, 22297 Hamburg, Germany www.tchibo.cz

Za účelem vylepšování výrobku si vyhrazujeme právo technických a vzhledových změn.



Závada / náprava

Výrobek nefunguje.	<ul style="list-style-type: none">• Je zástrčka v zásuvce?
Vafle jsou příliš světlé, případně ještě nejsou hotové.	<ul style="list-style-type: none">• Nechte je péct o něco déle.• Není těsto příliš tekuté? Přidejte trochu mouky.• Dodrželi jste přesně údaje uvedené v receptu?
Vafle jsou příliš světlé, ale už upečené.	<ul style="list-style-type: none">• U dalšího pečení nastavte vyšší teplotu.
Vafle jsou příliš tmavé, ale ještě nejsou upečené.	<ul style="list-style-type: none">• U dalšího pečení nastavte nižší teplotu.
Vafle jsou příliš tmavé, ale už upečené.	<ul style="list-style-type: none">• U dalšího pečení se musí péct o něco kratší dobu.
Vafle jsou přilepené k pečicím plochám.	<ul style="list-style-type: none">• Pečicí plochy je nutno před dalším pečením trochu vymazat nebo je vymazat víc.
Při pečení vystupuje z přístroje příliš mnoho páry.	<ul style="list-style-type: none">• Není těsto příliš tekuté? Přidejte trochu mouky.• Nenaplnili jste do vaflovače příliš mnoho těsta? U dalšího pečení použijte o něco méně těsta.
Přístroj se vypne, ačkoliv je zástrčka ještě v zásuvce.	<ul style="list-style-type: none">• Není přístroj přehřátý? Aktivovala se teplotní pojistka a přístroj se vypnul. V žádném případě se nepokoušejte přístroj opět uvést do provozu. Obraťte se na náš zákaznický servis.

Likvidace

Výrobek a jeho obal byly vyrobeny z cenných recyklovatelných materiálů. Recyklace snižuje množství odpadu a chrání životní prostředí.

Obal roztřídte a zlikvidujte. Využijte místních možností ke sběru papíru, lepenky a lehkých obalů.



Přístroje označené tímto symbolem se nesmí vyhazovat do domovního odpadu!

Staré přístroje jste ze zákona povinni likvidovat samostatně, odděleně od domovního odpadu. Informace o sběrných místech, na kterých bezplatně přijímají staré přístroje, získáte u obecní nebo městské správy.

Záruka

Záruku poskytujeme v trvání **3 let** od data prodeje.

Tento výrobek byl vyroben nejnovějšími výrobními postupy a podroben přísné kontrole kvality. Zaručujeme bezvadnou kvalitu tohoto výrobku.

Během záruční doby bezplatně odstraníme veškeré materiálové a výrobní vady. Předpokladem pro poskytnutí záruky je předložení účtenky z obchodu Tchibo nebo jednoho z prodejních partnerů autorizovaných společností Tchibo. Tato záruka platí v rámci EU, ve Švýcarsku a v Turecku. Pokud by se proti očekávání vyskytla závada, vyplňte příložený servisní šek a zašlete jej spolu s kopií účtenky a pečlivě zabaleným výrobkem do našeho servisního centra Tchibo.

Pro bezplatné zaslání výrobku do opravy zavolejte prosím do našeho zákaznického servisu Tchibo nebo výrobek osobně odevzdejte v nejbližší pobočce Tchibo.

Záruka se nevztahuje na škody způsobené neodbornou manipulací, na díly podléhající rychlému opotřebení ani na spotřební materiál. Tyto můžete objednat na uvedeném telefonním čísle.

Opravy, na které se záruka nevztahuje, můžete nechat provést na vlastní náklady v servisním centru Tchibo.

Tato záruka nijak neomezuje zákonná záruční práva.

Servisní šek

Šek prosím vyplňte hůlkovým písmem a odešlete jej společně s výrobkem.

Příjmení _____

Ulice a číslo _____

PSČ, místo _____

Země _____

Tel. č. (přes den) _____

Pokud se nejedná o opravu ze záruky*:
(prosím zaškrtněte)

Zašlete mi prosím neopravený výrobek zpět.

Zašlete mi prosím předběžný rozpočet nákladů, pokud vzniknou.

*Pokud již výrobek není v záruční době a nevztahuje se na něj záruka, hradíte náklady na zaslání výrobku zpět.



Výrobek bude opraven ve zmíněném servisním centru Tchibo. Rychlé zpracování a zaslání výrobku zpět je zajištěno pouze v případě, že výrobek zašlete přímo na adresu příslušného servisního centra ve Vaší zemi.

Pokud potřebujete další informace o výrobku, chcete objednat příslušenství nebo máte nějaké dotazy k provádění servisu, zavolejte prosím do našeho **základnického servisu Tchibo**. Při dotazech uvádějte vždy číslo výrobku.

TCHIBO servisní centrum
SÖMMERDA
P.O. Box 21
Riegrova 56
350 02 Cheb
Česká republika



800 090 460
(zdarma)

pondělí - pátek 8:00 - 20:00 hod.

sobota 8:00 - 16:00 hod.

e-mail: service@tchibo.cz

Číslo výrobku: 371 029



Servisní šek

Šek prosím vyplňte hůlkovým písmem a odešlete jej společně s výrobkem.

Číslo výrobku: 371 029

Chyba/vada

Datum prodeje

Datum/podpis

