

# WDM WEIHRAUCH

## Masterpiece No. 01 Table

Weihrauch

DESIGN MANUFAKTUR GMBH

Tischlampe  
Table Lamp



Sie gehört in jedes stilvolle Wohnzimmer - unsere Dreibein Tischlampe aus bestem Holz und in hochwertiger Qualität verarbeitet. Die Tischlampe ist das Produkt deutscher Schreiner-Handwerkskunst. Ihr moderner und skandinavischer Stil gepaart mit einer gemütlichen Ausstrahlung ergänzt Dein Zuhause zu einem Wohlfühl-Ort.

The table lamp belongs in every stylish living room and home. The table lamp is made out high quality wood and manufactured to the highest standard. The table lamp is a product of German craftsmanship. This modern Scandinavian style table lamp, combined with a cozy atmosphere, creates a place of comfort within every home.

### Maßangaben Dimensions

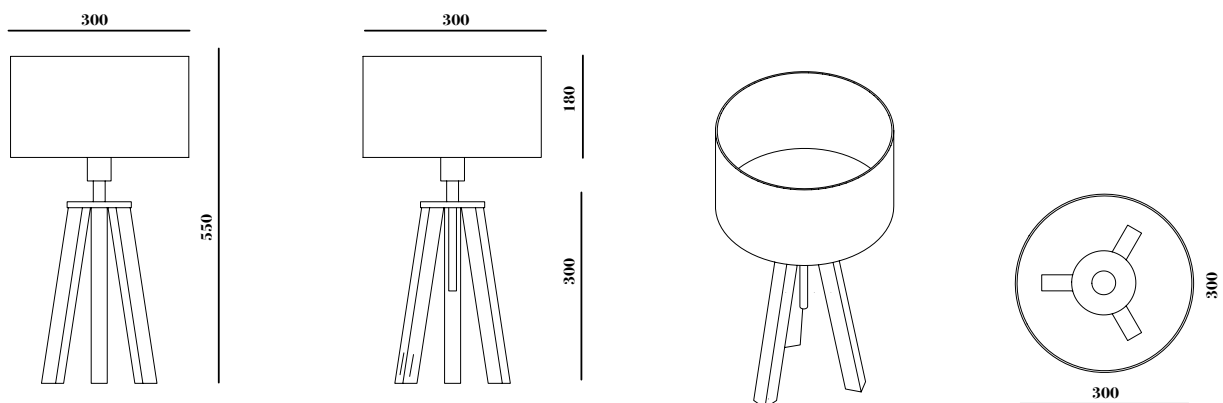

Alle Maß- oder Gewichtsangaben sind ca Maße und können Produktionsbedingt abweichen.  
Holz ist ein Naturprodukt und je nach Baumstamm kann die Farbigkeit oder Maserung von Produktfotos abweichen.  
Asteinschlüsse und bedingte kosmetische Einschlüsse oder Ausbrüche sind naturbedingt bei Holz und kein Reklamationsgrund.

All dimensions or weights are approximate and may vary due to production.  
Wood is a natural product and depending on the tree trunk, the color or graining of the product photos may differ.  
Inclusions of knots and limited cosmetic inclusions or breakouts are natural with wood and are not grounds for complaint.

## Bestimmungsgemäße Verwendung

### Intended Use

---

Die Tischlampe dient als Wohnraumbelichtung für Innenräume.

Eine Verwendung ist nur in geschlossenen Innenräumen und nicht im Freien erlaubt.

Der Kontakt mit Feuchtigkeit, z.B. im Badezimmer u.ä., ist unbedingt zu vermeiden. Eine andere Verwendung als zuvor beschrieben führt zur Beschädigung dieses Produktes, darüber hinaus ist dies mit Gefahren, wie z.B. Kurzschluss, Brand, elektrischer Schlag etc., verbunden. Das gesamte Produkt darf nicht geändert bzw. umgebaut und das Gehäuse nicht geöffnet werden!

Die Sicherheitshinweise sind unbedingt zu befolgen!

The table lamp is designed for indoor living room use only and should not be used outdoors.

Contact with moisture, in places like bathroom, must be avoided at all times. Any other use, than described above will lead to damage of this product. If the table lamp is exposed to extensive moisture, there is a possible danger of electrical shock and short circuit. The product should not be modified and the enclosure not to be opened.

These safety instructions should be followed at all times!

## Lieferumfang

### Installation Contents

---

- Teilmontierte Tischlampe incl. Schirm
- Innensechskantschlüssel 4mm
- 3x Senkkopfschraube 6mm Innensechskant
- 3x Holzbeine
- 1x Basiselement mit E27 Fassung

- Partly assembled table lamp including lampshade
- Allen key 4mm
- 3x countersunk screw 6mm hexagon socket
- 3x wooden legs
- 1x base element with E27 socket

---

Alle Maß- oder Gewichtsangaben sind ca Maße und können Produktionsbedingt abweichen.  
Holz ist ein Naturprodukt und je nach Baumstamm kann die Farbigkeit oder Maserung von Produktfotos abweichen.  
Asteinschlüsse und bedingte kosmetische Einschlüsse oder Ausbrüche sind naturbedingt bei Holz und kein Reklamationsgrund.

All dimensions or weights are approximate and may vary due to production.  
Wood is a natural product and depending on the tree trunk, the color or graining of the product photos may differ.  
Inclusions of knots and limited cosmetic inclusions or breakouts are natural with wood and are not grounds for complaint.

## Technische Details

### Technical Details

Produktgruppe Product category	Tischlampe Table lamp
Fassung; Leuchtmittel Socket; light bulb	E27 E27
Energieeffizienz Energy efficiency	A - G A - G
Lichtaustritt Light emission	direkt und indirekt Direct and indirect
Eingangsspannung Voltage; frequency	230V / 50Hz 230 V / 50 Hz
Leuchtmittelleistung Light source power	Max, 40-75 W Max, 40-75 W
Netzstecker Plug	Type C (EURO) Type C (EURO)
Empfohlener Einsatz Recommended use	Wohnen und Objekt Residential and public
Schutzklasse; Schutzart Safety and protection class	IP20 IP20
Gewicht Weight	Netto 1,92 kg Net 1,92 kg
Verpackungseinheiten Packaging unit and size	Gestell: 600x180x200 mm - Lampenschirm: 400x400x200 mm Lamp stand: 1200x180x20 mm - lampshade: 600x600x300 mm
Leuchtschirm Lampshade	Material: Chintz-Stoffe, Leinen Material: chintz-material, linen
Gestell Lamp stand	Material: Echtholz, Eiche hell, Eiche oder Nussbaum Material: real wood, oak light, oak or walnut
Verbindungsteil Connecting part	Edelstahl gebürstet Brushed stainless steel
Kabelkonfektion Cable unit	Gummi, Kunststoff und technische Komponenten Rubber, synthetic and technical components

Alle Maß- oder Gewichtsangaben sind ca Maße und können Produktionsbedingt abweichen.  
Holz ist ein Naturprodukt und je nach Baumstamm kann die Farbigkeit oder Masserung von Produktfotos abweichen.  
Asteinschlüsse und bedingte kosmetische Einschlüsse oder Ausbrüche sind naturbedingt bei Holz und kein Reklamationsgrund.

All dimensions or weights are approximate and may vary due to production.  
Wood is a natural product and depending on the tree trunk, the color or graining of the product photos may differ.  
Inclusions of knots and limited cosmetic inclusions or breakouts are natural with wood and are not grounds for complaint.

## Oberflächen und Farben

Textures and Colours

### Gestell Holzarten Types of wood



Nussbaum  
Walnut

Eiche hell  
Oak light

Eiche  
Oak

### Kabelfarben Cabel Colors



Jute  
Jute

Gold  
Gold

Schwarz  
Black

Rot  
Red

### Schirmfarben: Leinen Lampshade: Linen

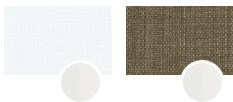

Hochweiß  
Bright white

Braun  
Brown

### Schirmfarben: Chintz-Stoff Lampshade: Chintz



Hochweiß  
Bright white

Creme  
Cream

Grau  
Grey

Beige  
Beige

Schwarz  
Black

Jeder Schirm ist innen weiß. Somit wirkt das direkte Licht gerade bei den natürlichen Stoffmaterialien sehr intensiv und es entsteht eine warme Atmosphäre.

Zusätzlich kannst Du bei den Chintz-Stoffen einen weißen oder metallisch goldenen Reflektor auswählen. Somit erhältst Du einen modernen edlen Look durch indirektes Licht. Entscheide selbst!

Each lampshade is white on the inside. As a result, the direct light has a very luminous effect which creates a warm atmosphere, thanks to the use of natural materials.

For the chintz material, a white or metallic gold coloured reflector can be selected. You will therefore get a modern, stylish and elegant look achieved through indirect light. Decide and create it yourself!

Alle Maß- oder Gewichtsangaben sind ca Maße und können Produktionsbedingt abweichen.  
Holz ist ein Naturprodukt und je nach Baumstamm kann die Farbigkeit oder Masserung von Produktfotos abweichen.  
Asteinschlüsse und bedingte kosmetische Einschlüsse oder Ausbrüche sind naturbedingt bei Holz und kein Reklamationsgrund.

All dimensions or weights are approximate and may vary due to production.  
Wood is a natural product and depending on the tree trunk, the color or graining of the product photos may differ.  
Inclusions of knots and limited cosmetic inclusions or breakouts are natural with wood and are not grounds for complaint.

## Montage

### Assembly

---

1. Nehme das Basiselement und schraube das erste der drei Beine mittels Innensechskantschlüssel mit einer der drei Schrauben leicht an.
  2. Schraube das zweite und dritte Bein an, sodass es ein Stativ ergibt.
  3. Richte die 3 Beine aus und ziehe alle fest an.
  4. Schraube den Gewinding von der Fassung ab und setze den Lampenschirm auf.
  5. Anschließend schraube den Gewinding wieder auf die Fassung, sodass das Schirmgestell sich zwischen Fassung und Gewinding befindet.
  6. Die Tischlampe ist nun einsatzbereit.
  7. Schraube ein geeignetes Leuchtmittel ein.
1. Pick the base component and gently screw the first of the three legs on, using one of the three screws provided, using an Allen key.
  2. Screw on the second and third leg, to create a tripod.
  3. Line up all three legs and screw them tightly.
  4. Unscrew the ring nut from the socket and place the lampshade on it.
  5. Finally, screw the nut ring back on to the socket so that the lampshade frame is positioned between the socket and thread ring.
  6. The table lamp, is now ready to be used.
  7. Add a suitable light bulb.

## Handhabung

### Handling

---

Nehme die Tischlampe niemals gleich dann in Betrieb, wenn diese von einem kalten Raum in einen warmen Raum gebracht wurde. Das dabei entstehende Kondenswasser kann unter Umständen das Gerät zerstören. Lasse die Tischlampe ausgesteckt auf Zimmertemperatur kommen. Warte bis das Kondenswasser verdunstet ist, dies kann mehrere Stunden dauern. Vermeide den Betrieb unter widrigen Umgebungsbedingungen. Widrige Umgebungsbedingungen sind:

- Zu hohe Luftfeuchtigkeit (> 90 % rel. Luftfeuchtigkeit), Nässe
- Staub und brennbare Gase, Dämpfe oder Lösungsmittel
- Zu hohe Umgebungstemperaturen (> +35 °C), zu niedrige Umgebungstemperaturen (< +10 °C)

Don't use the table lamp right after it has been moved from a cold to a warm room. Under certain circumstances, the arising condensation can destroy the unit. Allow the table lamp to reach room temperature whilst unplugged. Wait until the condensation has evaporated, this may take several hours. Please avoid using the unit in unfavourable environmental conditions.

- High humidity (> 90% rel. Humidity), wet
- Dust and flammable gases, vapors or solvents
- High temperature (> +35 °C), low temperature (< +10 °C)

## Inbetriebnahme

### Installation

---

Um eine sachgemäße Inbetriebnahme zu gewährleisten, lese vor Gebrauch unbedingt diese Bedienungsanleitung mit den Sicherheitshinweisen vollständig und aufmerksam durch!

Stecke den Netzstecker des Netzkabels in eine ordnungsgemäße Netzsteckdose (230V~/50Hz). Versuche nie, die Tischlampe an einer anderen Spannung zu betreiben. Die Leuchte wird über einen Wippschalter ein- bzw. ausgeschaltet, dieser befindet sich an der Fassung der Lampe.

To ensure safe set up of table lamp, it is important to read this operating guide and its safety instructions thoroughly before use.

Plug in the power cord into a suitable electrical outlet.

Please do not attempt to operate the table lamp on a different voltage. The light is operated by on/off button, this is located near the top of the bulb socket.

---

Alle Maß- oder Gewichtsangaben sind ca Maße und können Produktionsbedingt abweichen.  
Holz ist ein Naturprodukt und je nach Baumstamm kann die Farbigkeit oder Masserung von Produktfotos abweichen.  
Asteinschlüsse und bedingte kosmetische Einschlüsse oder Ausbrüche sind naturbedingt bei Holz und kein Reklamationsgrund.

All dimensions or weights are approximate and may vary due to production.  
Wood is a natural product and depending on the tree trunk, the color or graining of the product photos may differ.  
Inclusions of knots and limited cosmetic inclusions or breakouts are natural with wood and are not grounds for complaint.

## Aufstellen

### Set up

---

Platziere die Tischlampe nur auf einem stabilen, waagrechten Untergrund. Achte auch darauf, dass kein Gegenstand, z.B. ein Vorhang, durch einen Luftzug die Tischlampe berühren oder in deren Nähe kommen kann. Es besteht ansonsten Brandgefahr!

Die gesamte Tischlampe ist außerhalb der Reichweite von Kindern aufzustellen, Kinder könnten die Leuchte umwerfen und dadurch verletzt werden oder einen Brand verursachen.

Außerdem besteht die Gefahr eines elektrischen Schlages! Stelle die Tischlampe auf den Boden. Die Aufstellfläche darf nicht leicht entzündlich sein. Die Aufstellfläche muss waagrecht sein, um ein Kippen der Tischlampe zu vermeiden. Die Leuchte muss einen sicheren Stand haben.

Die Tischlampe ist nur für den Betrieb in geschlossenen, trockenen Innenräumen zugelassen. Verlege das Netzkabel immer so, dass keine Person darüber stolpern kann.

Position the table lamp on a stable, horizontal table surface. Ensure that no object, e.g. curtains, can touch or come close to the table lamp in case of a draught. The lamp must be placed out of children's reach. This may cause the lamp to be knocked over, resulting in injury or fire.

Furthermore, there may be a possible risk of electric shock. The floor should not be flammable. The surface on which the table lamp is placed should be flat, to avoid the table lamp from tipping over. The table lamp has to have a secure position.

Whenever possible, place the power cable in a way to prevent tripping over it.

## Wartung und Pflege

### Maintenance and Care

---

Überprüfe regelmäßig die technische Sicherheit des Gerätes, z.B. auf Beschädigung des Netzkabels. Wenn anzunehmen ist, dass ein gefahrloser Betrieb nicht mehr möglich ist, so ist die Tischlampe außer Betrieb zu setzen und gegen unbeabsichtigten Betrieb zu sichern. Es ist anzunehmen, dass ein gefahrloser Betrieb nicht mehr möglich ist, wenn:

- die Tischlampe sichtbare Beschädigungen aufweist
- die Tischlampe nicht mehr arbeitet
- nach längerer Lagerung unter ungünstigen Verhältnissen oder
- nach schweren Transportbeanspruchungen.

Bevor Du die Tischlampe reinigst oder wartest, ziehe den Netzstecker aus der Netzsteckdose. Warte, bis die Tischlampe abgekühlt ist. Eine Reparatur, ein Leuchtmittelwechsel oder ein Öffnen der Tischlampe darf nur durch eine Fachkraft erfolgen, die mit den damit verbundenen Gefahren bzw. einschlägigen Vorschriften vertraut ist.

Die Tischlampe ist für Dich, abgesehen von einem Wechsel eines Leuchtmittels wartungsfrei, öffne diese deshalb niemals. Durch öffnen des Produkts erlischt der Garantieanspruch. Äußerlich sollte die Tischlampe nur mit einem weichen, trockenen Tuch oder Pinsel gereinigt werden. Verwenden Sie auf keinen Fall aggressive Reinigungsmittel oder chemische Lösungen, da dadurch das Gehäuse angegriffen oder die Funktion beeinträchtigt werden könnte.

Check the technical safety of the unit periodically, e.g. for damage to the power cable. If the table lamp can no longer be used safely, then it should be removed. The safe use of the table lamp is no longer possible when:

- it shows visible sign of damage
- when is no longer functioning
- after prolonged storage under unfavorable conditions
- damage after heavy transportation impact

Prior to cleaning or servicing the table lamp, disconnect the power cord from the mains socket and allow for the lamp to cool down. Any repair or opening of the table lamp, may only be carried out by a qualified electrician who is familiar with the risk and relevant safety.

The table lamp is maintenance free, except for light bulb change. The warranty will expire by opening the product. The lamp exterior should be cleaned with a soft, dry cloth or brush. Never use aggressive cleaning or chemical products, as this may damage the unit's body or affect its functionality.

## Leuchtmittelwechsel

Light bulb replacement

---

Ziehe vor dem Wechsel des Leuchtmittels den Netzstecker der Tischlampe aus der Netzsteckdose! Vorsicht, elektrischer Schlag, Lebensgefahr! Wechsel das Leuchtmittel nur bei völlig abgekühlter Tischlampe, warte nach dem Ausschalten mindestens 10 Minuten! Prüfe vorsichtig die Temperatur des Gehäuses. Verwende keinesfalls ein Leuchtmittel mit einer höheren Leistung, da hierdurch die Tischlampe überlastet wird, Brandgefahr!

Berühre das neue Leuchtmittel nicht mit der bloßen Hand, das auf der Haut befindliche Fett würde bei Erhitzung des Leuchtmittels dieses beschädigen bzw. die Lebensdauer herabsetzen. Benutze weiche Stoffhandschuhe oder ein Tuch, wenn Du das Leuchtmittel berührst

Prior to light bulb change, disconnect the power cord from the mains socket and allow 10 minutes for the bulb to cool down. Carefully check the casing temperature, warning there may be a risk of electrical shock. Avoid using a high voltage light bulb, as this might overload the lamp and may cause a risk of fire.

Avoid touching the new light bulb with bare hands. The grease from the skin could damage the bulb and shorten its lifetime. Wear soft fabric gloves or a towel when handling the bulb.

## Entsorgung

Disposal

---

Entsorge das unbrauchbar gewordene Gerät gemäß den geltenden gesetzlichen Vorschriften.

If the unit has become unusable, it must be discarded in accordance with current legal regulations.

---

Alle Maß- oder Gewichtsangaben sind ca Maße und können Produktionsbedingt abweichen.  
Holz ist ein Naturprodukt und je nach Baumstamm kann die Farbigkeit oder Masserung von Produktfotos abweichen.  
Asteinschlüsse und bedingte kosmetische Einschlüsse oder Ausbrüche sind naturbedingt bei Holz und kein Reklamationsgrund.

All dimensions or weights are approximate and may vary due to production.  
Wood is a natural product and depending on the tree trunk, the color or graining of the product photos may differ.  
Inclusions of knots and limited cosmetic inclusions or breakouts are natural with wood and are not grounds for complaint.

## Sicherheits- und Gefahrenhinweise

### Safety and hazard information

---

Bei Schäden, die durch Nichtbeachten dieser Bedienungsanleitung verursacht werden, erlischt der Garantieanspruch! Für Folgeschäden übernehmen wir keine Haftung! Bei Sach- oder Personenschäden, die durch unsachgemäße Handhabung oder Nichtbeachten der Sicherheitshinweise verursacht werden, übernehmen wir keine Haftung! In solchen Fällen erlischt jeder Garantieanspruch. Aus Sicherheits- und Zulassungsgründen (CE) ist das eigenmächtige Umbauen und/oder Verändern des Produkts nicht gestattet.

Das Produkt darf keinen extremen Temperaturen, starken Vibrationen, hoher Feuchtigkeit oder starken mechanischen Beanspruchungen ausgesetzt werden. Schließe das Produkt nicht an Verlängerungsleitungen an. Eine schadhafte Anschlussleitung darf nur vom Fachmann ersetzt werden. Elektrische Geräte gehören nicht in Kinderhände. Lasse in Anwesenheit von Kindern besondere Vorsicht walten, Kinder könnten versuchen, Gegenstände ins Gerät zu stecken oder die Leuchte umzuwerfen. Es besteht die Gefahr eines lebensgefährlichen elektrischen Schlages! Der Netzstecker darf nie mit nassen Händen ein- oder ausgesteckt werden, es besteht ansonsten die Gefahr eines elektrischen Schlages.

Ziehe den Netzstecker nie am Kabel aus der Netzsteckdose. Zieh den Stecker immer an den dafür vorgesehenen seitlichen Griffflächen aus der Netzsteckdose. Gieße nie Flüssigkeiten über oder neben dem Gerät aus. Es besteht höchste Gefahr eines Brandes oder lebensgefährlichen elektrischen Schlages. Sollte dennoch Flüssigkeit ins Geräteinnere gelangt sein, ziehe sofort den Netzstecker aus der Netzsteckdose (vorher die Steckdose über den Sicherungsautomaten Deines Hauses stromlos schalten) und wende Dich an eine Fachkraft. Lasse das Verpackungsmaterial nicht achtlos liegen.

Beachte bei der Montage und beim Aufstellen der Tischlampe, dass das Netzkabel nicht gequetscht oder durch scharfe Kanten beschädigt wird. Ziehe immer den Netzstecker aus der Netzsteckdose bevor Du die Leuchte reinigst, bei Gewitter, wenn Du die Leuchte für längere Zeit nicht benutzt und beim Leuchtmittelwechsel.

Der Abstand zur beleuchteten Flächen muss mindestens 0.5m betragen. Bewege die Leuchte nur, wenn das Leuchtmittel abgekühlt ist. Ein heisses Leuchtmittel ist sehr stoßempfindlich!

Sollte Du dich über den korrekten Anschluss nicht im Klaren sein oder sollten sich Fragen ergeben, die nicht im Laufe der Bedienungsanleitung abgeklärt werden, so setz Dich bitte mit uns oder einem anderen Fachmann in Verbindung.

Wende Dich auch dann an eine Fachkraft, wenn Du Zweifel über die Arbeitsweise oder die Sicherheit des Produktes haben.

In the event of damage caused by neglect, the warranty will become invalid. Weihrauch is not liable for property or physical damage caused by failure to follow the safety instructions. In the event of damage caused by neglect, the warranty claim becomes invalid. Due to safety and authorization requirements (CE), unauthorized modification and/or changes to the product is not permitted.

The product should not be exposed to high temperatures, strong vibrations, high humidity or strong mechanical impact. Avoid connecting the product to extension leads. A faulty electrical connection must only be replaced by a qualified technician. No electrical appliances should be in the hands of children. In the presence of children, use particular caution. Children might attempt to stick objects into the product or overturn the lamp. The power outlet should never be switched on or off with wet hands, as this may result in electric shock.

The plug should never be disconnected from the power socket by the cable. Always unplug the appliance, from the mains outlet via the side grips provided. To avoid the risk of fire or electrical shock, do not pour liquids over or near the product. In the event that liquid spills inside the appliance, immediately disconnect the power socket from the mains (first switch off the mains via the circuit breaker in your house) and contact a qualified electrician. Avoid leaving the packaging material unattended.

When assembling and setting up the table lamp, make sure that the power cord will not be damaged by sharp edges. A minimum distance of 0.5m from lighted area is required. Moving the lamp should only be done after the lamp has cooled down. The lamp may be sensitive to shocks while hot!

Should there be any doubt about the correct installation or questions that are not answered in this instruction manual, we kindly ask you to contact us or a qualified technician.

In addition, if in doubt about the functioning or safety of the product, consult with a qualified technician.