

**de** Gebrauchsanleitung

**fr** Mode d'emploi

**en** Instructions for use

**cs** Návod k použití

**pl** Instrukcja użytkowania

**sk** Návod na použitie

**hu** Használati útmutató

**tr** Kullanım Kılavuzu

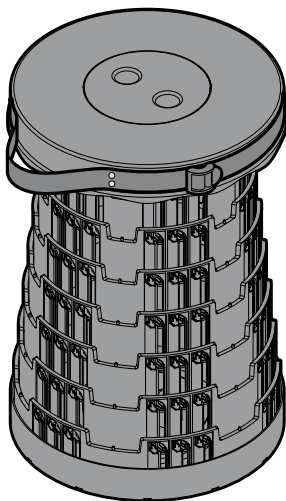

**de** Zu Ihrer Sicherheit 

- Halten Sie Kinder vom Verpackungsmaterial fern. Die Tüten und Folien sind kein Spielzeug. Achten Sie darauf, dass diese nicht über den Kopf gestülpt oder Teile davon verschluckt werden. Erstickungsgefahr!
- Halten Sie Kleinkinder von dem Artikel fern, da sie versuchen könnten, sich daran hochzuziehen oder hinaufzuklettern.
- Stellen Sie sich nicht auf den Artikel. Er könnte umkippen oder beschädigt werden.
- Vergewissern Sie sich, dass der Stuhl korrekt eingerastet ist, bevor Sie sich hinsetzen!
- Bei Verwendung im Innenbereich: Es kann nicht völlig ausgeschlossen werden, dass manche Lacke, Kunststoffe oder Bodenpflegemittel das Material der Füße angreifen und aufweichen. Um unliebsame Spuren auf den Böden zu vermeiden, legen Sie deshalb ggf. eine rutschfeste Unterlage unter den Artikel.
- Verwenden Sie den Artikel nur für seinen vorgesehenen Verwendungszweck und überlasten Sie ihn nicht.
- Der Artikel ist für den Gebrauch sowohl im Innen- als auch im Außenbereich geeignet.
- Der Artikel ist für den privaten Haushalt vorgesehen und für gewerbliche Zwecke ungeeignet.

**fr** Pour votre sécurité 

- Tenez les emballages hors de portée des enfants. Les sacs et les films ne sont pas des jouets. Veillez à ce que les enfants ne se les mettent pas sur la tête ou n'en avalent pas des morceaux. Risque d'étouffement!
- Tenez les enfants en bas âge à distance de l'article, car ils pourraient essayer de s'y accrocher ou de l'escalader.
- Ne vous mettez pas debout sur l'article. Il pourrait basculer ou être endommagé.
- Assurez-vous que le tabouret est correctement enclenché avant de vous asseoir!
- Pour l'utilisation en intérieur: Il est impossible d'exclure totalement que certains vernis ou produits d'entretien pour sols ainsi que certaines matières plastiques n'attaquent et ne ramollissent le matériau des pieds de l'article. Pour éviter les traces indésirables sur les sols, intercalez au besoin un support non glissant entre le sol et l'article.
- N'utilisez l'article que dans le domaine d'utilisation prévu et ne le surchargez pas.
- Cet article est destiné à une utilisation à l'intérieur et à l'extérieur.
- Cet article est conçu pour une utilisation privée et ne convient pas à un usage commercial ou professionnel.

**en** For your safety 

- Keep the packaging material out of the reach of children. The plastic bags and protective films are not toys. Make sure that children do not pull them over their heads and that no parts of them are swallowed. Risk of suffocation!
- Keep infants away from the product, as they might try to pull themselves up on it or climb onto it.
- Never stand on the product. It could fall over or become damaged.
- Make sure that the stool has correctly and securely clicked into place before sitting down on it!
- When using the product indoors: Some varnishes, synthetic substances and types of floor polish may react adversely with the material of the feet and soften them. To avoid unwanted marks on floors, place a non-slip mat underneath the product if necessary.
- Use the product for its intended purpose only and do not overload it.
- The product is suitable for indoor and outdoor use.
- The product is designed for home use and is not suitable for commercial purposes.

**cs** Pro Vaši bezpečnost 

- Obalový materiál se nesmí dostat do rukou dětem. Sáčky a fólie nejsou hračky. Dbejte na to, aby si je děti nenatahovaly na hlavu nebo jich část nespokly. Nebezpečí udušení!
- Udržujte malé děti mimo dosah výrobku, protože by se mohly pokusit vytáhnout nahoru nebo na něj vylézt.
- Na výrobek si nestoupejte. Mohl by se převrhnout nebo poškodit.
- Před usednutím se ujistěte, že je stolička správně zajištěna!
- Pro použití v interiéru: Nelze zcela vyloučit, že některé barvy, plasty nebo prostředky na údržbu podlah mohou narušit a změkčit materiál nožiček. Abyste se vyhnuli nepříjemným stopám na podlaze, umístěte pod výrobek v případě potřeby protiskluzovou podložku.
- Výrobek používejte pouze k určenému účelu a nepřetěžujte jej.
- Výrobek je vhodný pro vnitřní i venkovní použití.
- Výrobek je určen pro soukromé domácnosti a není vhodný pro komerční účely.



## PI Dla bezpieczeństwa użytkownika

- Dzieci nie mogą mieć dostępu do materiałów opakowaniowych. Torebki oraz folie nie są zabawkami. Należy zwrócić uwagę, aby nie zostały naciągnięte na głowę i aby ich części nie zostały połknięte. Niebezpieczeństwo uduszenia/udławienia!
- Małe dzieci nie mogą mieć dostępu do produktu, gdyż mogłyby podciągać się na nim lub próbować wdrapywać się na niego.
- Nie wolno stawać na produkcie. Może on wówczas ulec przewróceniu i uszkodzeniu.
- Przed zajęciem miejsca należy upewnić się, że stołek jest prawidłowo zablokowany!
- W przypadku stosowania w pomieszczeniach: Nie można całkowicie wykluczyć, że niektóre lakiery, tworzywa sztuczne lub środki do pielęgnacji podłóg mogą wejść w agresywne reakcje z materiałem nóg produktu i rozmiękczyć je. Aby uniknąć niepożądanych śladów na podłodze, należy w razie potrzeby umieścić pod produktem podkładkę antypoślizgową.
- Produktu należy używać wyłącznie zgodnie z jego przeznaczeniem. Nie wolno go przeciążać.
- Produkt nadaje się do użytku zarówno w pomieszczeniach, jak i na wolnym powietrzu.
- Produkt zaprojektowano do użytku w prywatnym gospodarstwie domowym i nie nadaje się do zastosowań komercyjnych.



## HU Biztonsága érdekében

- Ne engedje, hogy a csomagolóanyag gyermekek kezébe kerüljön. A zacskó és a fólia nem játék. Ügyeljen arra, hogy azokat a gyermekek ne húzzák a fejükre, és hogy apró részeket ne nyeljenek le belőlük. Fulladásveszély!
- Tartsa távol a gyerekeket a terméktől, mert megkísérelhetnek felmászni rá vagy felhúzódkodni rajta.
- Ne álljon a termékre, mivel az felborulhat vagy megsérülhet.
- Mielőtt leülne, győződjön meg róla, hogy a szék megfelelően berögzült-e!
- Beltéri használat esetén: Nem zárható ki teljesen, hogy egyes lakkok, műanyagok vagy padlóápoló szerek megtámadhatják és felpuhíthatják a lábak anyagát. A padlón keletkező kellemetlen foltok elkerülése érdekében szükség esetén helyezzen csúszásmentes alátétet a termék alá.
- A terméket rendeltetésszerűen használja, ne terhelje túl.
- A termék beltéri és kültéri használatra egyaránt alkalmas.
- A termék magánjelleű felhasználásra alkalmas, üzleti célokra nem használható..



## SK Pre vašu bezpečnosť

- Zabráňte prístupu detí k obalovému materiálu. Vrecká a fólie nie sú hračky. Dbajte na to, aby si ich deti nedávali cez hlavu a časti z nich neprehltli. Nebezpečenstvo udusenia!
- Malé deti udržiavajte v bezpečnej vzdialenosti od tohto výrobku, pretože by sa mohli pokúšať naň vystúpiť alebo vyliezť.
- Na tento výrobok sa nestavajte. Mohol by sa prevrátiť alebo poškodiť.
- Uistite sa že stolička je správne zaistená, predtým ako sa posadíte!
- Pri použití v interiéri: Nedá sa úplne vylúčiť, že niektoré laky, plasty alebo ošetrovacie prostriedky na podlahy rozleptajú, alebo zmäkčia materiál nožičiek. Aby ste zabránili neželeným stopám na podlahe, položte pod výrobok príp. protišmykovú podložku.
- Tento výrobok používajte len v súlade s jeho určením a nepreťažujte ho.
- Tento výrobok je vhodný na použitie v interiéri aj exteriéri.
- Tento výrobok je určený pre súkromné domácnosti a nie je vhodný na komerčné účely.



## TR Kendi güvenliğinizi için

- Çocukları ambalaj malzemesinden uzak tutun. Torbalar ve folyolar oyuncak değildir. Bunların başa geçirilmemesine veya bunların parçalarının yutulmamasına dikkat edin. Boğulma tehlikesi vardır!
- Küçük çocukları, ürüne tutunmayı veya üzerine tırmanmayı isteyebileceklerini göz önünde bulundurarak üründen uzak tutun.
- Ürünün üzerinde durmayın. Devrilebilir veya hasar görebilir.
- Oturmadan önce sandalyenin yerine doğru şekilde oturduğundan emin olun!
- İç mekan kullanımında: Bazı boyalar, plastikler veya zemin bakım ürünleri, ayakların malzemesine etki edebilir ve yumuşatabilir. Zeminde istenmeyen izleri önlemek için gerekirse ürünün altına kaymaz bir altlık yerleştirin.
- Ürünü sadece öngörülen kullanım amacı için kullanın ve aşırı yüklemeyin.
- Ürün hem iç hem de dış alanda kullanım için tasarlanmıştır.
- Bu ürün, özel kullanım için tasarlanmış olup ticari amaçlar için uygun değildir.

## Auseinanderfalten und Aufstellen

### Déplier et bloquer

### Pulling out and setting up the stool

### Rozložení a postavení

### Rozkladanie i ustawianie

### Rozloženie a postavenie

### Széthajtás és felállítás

### Açın ve kurun

1.

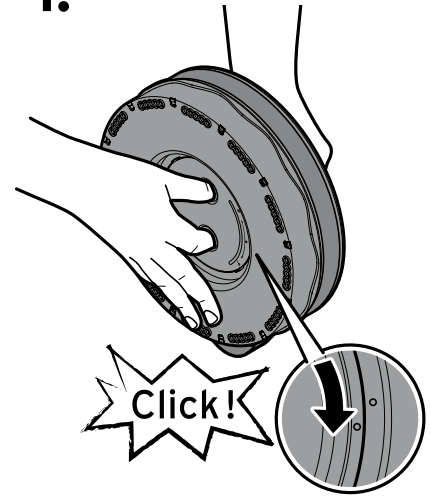

## DEUTSCH

Fassen Sie mit je zwei Fingern in die beiden Öffnungen auf der Ober- und Unterseite. Drehen Sie die Verriegelung auf der Unterseite im Uhrzeigersinn, bis es klickt.

## FRANÇAIS

Introduisez les doigts dans les deux ouvertures situées de chaque côté. Tournez le verrouillage sur la partie inférieure dans le sens des aiguilles d'une montre jusqu'à entendre un clic.

## ENGLISH

Insert two fingers into the two holes on both the top and bottom of the product. Rotate the locking mechanism on the bottom clockwise until it clicks.

## ČESKY

Vložte dva prsty do každého ze dvou otvorů na horní a spodní straně. Otáčejte pojistkou na spodní straně ve směru hodinových ručiček, dokud nezacvakne.

## POLSKI

Chwycić każdorazowo dwoma palcami oba otwory w górnej oraz dolnej części złożonego stołka. Przekręcić blokadę w dolnej części stołka w kierunku zgodnym z ruchem wskazówek zegara, tak aby słyszalnie było kliknięcie.

## SLOVENSKY

Na vrhnej aj spodnej strane vložte dva prsty do oboch otvorov. Otáčajte poistku na spodnej strane v smere hodinových ručičiek, až kým nebudete počuť kliknutie.

## MAGYAR

Helyezze be két ujját a felső és alsó oldalon található nyílásokba. Forgassa el az alsó oldalon található reteszt az óramutató járásával megegyező irányba, amíg be nem kattán.

## TÜRKÇE

Üstte ve altta bulunan iki açıklığın her birine iki parmağınızı sokun. Alt taraftaki kilidi klik sesi gelene kadar saat yönünde çevirin.

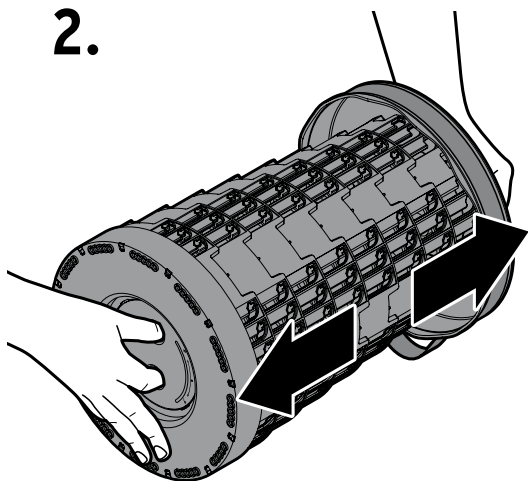
**2.****DEUTSCH**

Ziehen Sie die beiden Seiten bis zur gewünschten Höhe auseinander.

**FRANÇAIS**

Écartez les deux extrémités à la hauteur souhaitée.

**ENGLISH**

Pull the two sides away from each other until you reach the desired stool height.

**ČESKY**

Roztáhněte obě strany od sebe do požadované výšky.

**POLSKI**

Rozciągnąć obie strony aż do uzyskania żądanej wysokości stołka.

**SLOVENSKY**

Vytiahnite obe strany do želanej výšky.

**MAGYAR**

Húzza szét a két oldalt a kívánt magasságig.

**TÜRKÇE**

İki tarafı istediğiniz yüksekliğe kadar birbirinden ayırın.

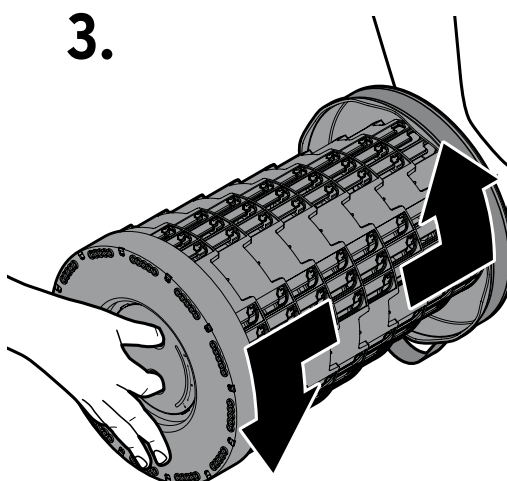
**3.****DEUTSCH**

Drehen Sie dann die beiden Seiten gegeneinander, bis der Stuhl Stufe für Stufe hörbar und spürbar einrastet.

**FRANÇAIS**

Tournez ensuite les deux extrémités dans des sens opposés jusqu'à entendre le tabouret s'enclencher pas à pas de manière audible et perceptible.

**ENGLISH**

Then rotate the two sides in opposite directions until you hear and feel the stool click together in increments.

**ČESKY**

Poté obě strany otáčejte proti sobě, dokud neuslyšíte a neucítíte, jak se stolička krok po kroku zajistí.

**POLSKI**

Następnie przekręcać obie strony stołka w przeciwnych kierunkach, tak aby poszczególne segmenty blokowały się w sposób słyszalny i wyczuwalny stopień po stopniu.

**SLOVENSKY**

Obe strany potom otáčajte proti sebe, až kým sa stolička krok po kroku počutélne a citélne nezaistí.

**MAGYAR**

Ezután forgassa el a két oldalt egymással ellentétes irányba, amíg a szék egymás után lépésről lépésre hallhatóan és érezhetően bekattan.

**TÜRKÇE**

Ardından, sandalyenin yerine oturduğunu duymaya ve hissedene kadar iki tarafı birbirine dođru adım adım çevirin.

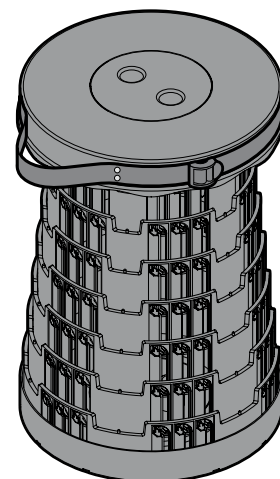
**4.****DEUTSCH**

Stellen Sie den Stuhl wie abgebildet auf den Boden.

**FRANÇAIS**

Posez le tabouret au sol comme illustré.

**ENGLISH**

Set the stool up on the floor or ground as illustrated.

**ČESKY**

Položte stoličku na podlahu, jak je znázorněno na obrázku.

**POLSKI**

Postawić rozłożony stołek na podłodze w sposób pokazany na powyższym rysunku.

**SLOVENSKY**

Stoličku postavte na zem tak, ako je vyobrazené.

**MAGYAR**

Állítsa a széket a padlóra a képen látható módon.

**TÜRKÇE**

Sandalyeyi gösterildiği gibi zemine yerleştirin.

Zusammenfalten und verriegeln  
Replier et verrouiller  
Folding up and securing the stool  
Složení a zajištění  
Składanie i blokowanie  
Poskladanie a zaistenie  
Összehajtás és lereteszelés  
Katlayın ve kilitleyin

1.

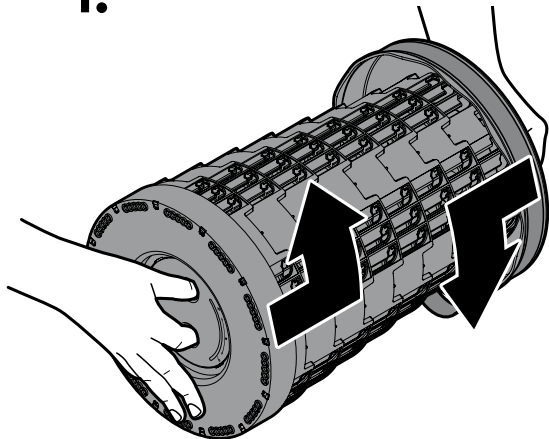

#### DEUTSCH

Drehen Sie die beiden Seiten gegeneinander und falten Sie sie dabei ganz zusammen.

#### FRANÇAIS

Tournez les deux extrémités dans des sens opposés et repliez entièrement le tabouret.

#### ENGLISH

Rotate both sides in opposite directions to bring the two sides together completely.

#### ČESKY

Otáčejte oběma stranami proti sobě až je zcela stlačíte k sobě.

#### POLSKI

Przekręcić obie strony stołka w przeciwnych kierunkach i całkowicie złożyć przy tym stołek.

#### SLOVENSKY

Obe strani otáčajte proti sebe a súčasne ich stláčajte úplne k sebe.

#### MAGYAR

Forgassa a két oldalt egymással ellentétes irányba, és és közben hajtsa teljesen össze.

#### TÜRKÇE

İki tarafı birbirine dođru çevirin ve tamamen birbirine katlayın.

2.

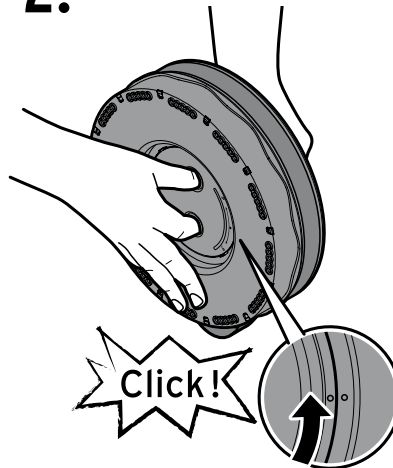

#### DEUTSCH

Drehen Sie die Verriegelung auf der Unterseite gegen den Uhrzeigersinn, bis es klickt.

#### FRANÇAIS

Tournez le verrouillage situé sur la partie inférieure dans le sens inverse des aiguilles d'une montre jusqu'à entendre un clic.

#### ENGLISH

Rotate the locking mechanism on the bottom anti-clockwise until it clicks.

#### ČESKY

Otáčejte pojistkou na spodní straně proti směru hodinových ručiček, dokud nezacvakne.

#### POLSKI

Przekręcić blokadę w dolnej części stołka w kierunku przeciwnym do ruchu wskazówek zegara, tak aby słyszalne było kliknięcie.

#### SLOVENSKY

Otáčajte poistku na spodnej strane proti smeru hodinových ručiček, až kým nebudete počuť kliknutie.

#### MAGYAR

Forgassa el az alsó oldalon lévő reteszt az óramutató járásával ellentétes irányba, amíg be nem kattán.

#### TÜRKÇE

Alt taraftaki kilidi klik sesi gelene kadar saat yönünün tersine çevirin.

## Teleskopstuhl am Gurt tragen

Porter le tabouret télescopique avec la sangle

Carrying the telescoping stool by the strap

Nošení teleskopické stoličky za popruh

Przenoszenie stołka teleskopowego na pasku

Nosenie teleskopickéj stoličky za popruh

Teleszkópos szék szállítása a pánttal

Teleskopik sandalyeyi kemer úzerinde taşıma

1.

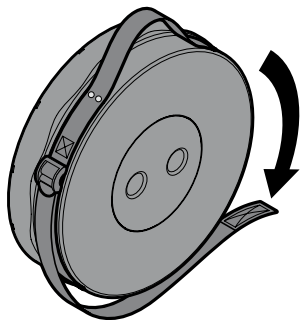

### DEUTSCH

Ziehen Sie den Tragegurt vom Klettverschluss ab.

### FRANÇAIS

Retirez la sangle de transport de la fermeture auto-agrippante.

### ENGLISH

Unfasten the carrying strap from the hook-and-loop fastener.

### ČESKY

Odepněte popruh na nošení ze suchého zipu.

### POLSKI

Zdjąć pasek do przenoszenia z zapięcia rzepowego.

### SLOVENSKY

Odoprite popruh na nosenie zo suchého zpisu.

### MAGYAR

Húzza le a vállpántot a tépőzárról.

### TÜRKÇE

Taşıma kemerini cırt cırttan çekin.

2.

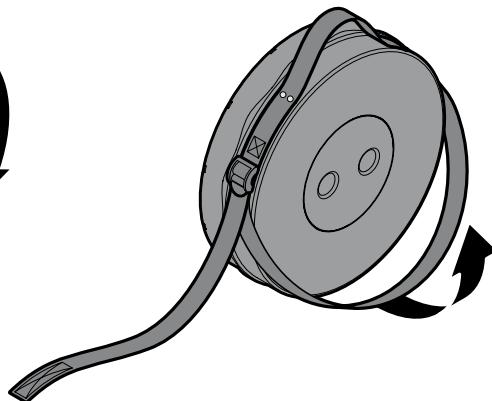

### DEUTSCH

Lösen Sie den Tragegurt ...

### FRANÇAIS

Libérez la sangle de transport ...

### ENGLISH

Remove the carrying strap ...

### ČESKY

Uvolněte popruh na nošení ...

### POLSKI

Odczepić pasek do przenoszenia ...

### SLOVENSKY

Uvoľnite popruh na nosenie ...

### MAGYAR

Nyissa szét a vállpántot ...

### TÜRKÇE

Taşıma askısını gevşetin ...

3.

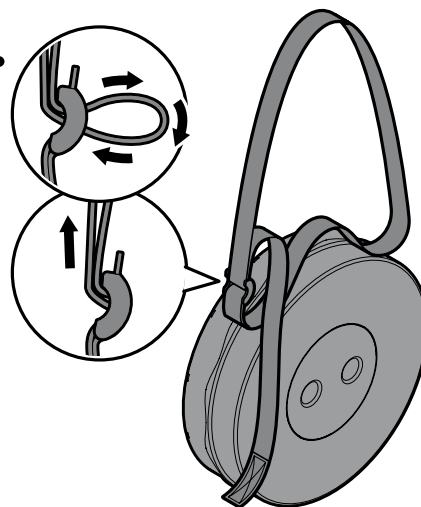

### DEUTSCH

... und stellen Sie ihn an der Gurtschnalle wie abgebildet auf Schulterhöhe ein.

### FRANÇAIS

... et ajustez-la à hauteur d'épaule avec la boucle, comme illustré.

### ENGLISH

... and adjust it to shoulder height at the buckle as shown.

### ČESKY

... a nastavte jej pomocí přezky do výšky ramen jak je znázorněno na obrázku.

### POLSKI

... i wyregulować go na sprzączce, tak aby pasował do wysokości ramion użytkownika.

### SLOVENSKY

... a nastavte ho na pracke popruhu podľa vyobrazenia na výšku ramien.

### MAGYAR

... és állítsa be a pánt csatját az ábrázolt módon vállmagasságig.

### TÜRKÇE

... ve gösterildiği gibi kemer tokasını kullanarak omuz yüksekliğine ayarlayın.

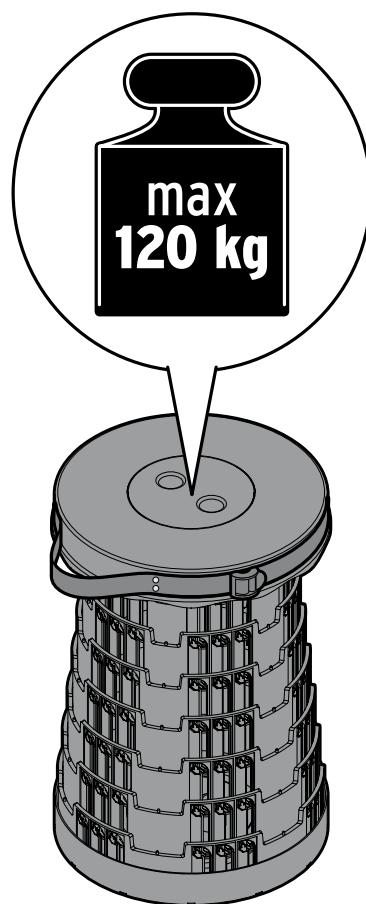

**Artikelnummer | Product number | Référéce**  
**Číslo výrobku | Numer artykułu | Číslo výrobku**  
**Cikkszám | Ürün numarası :**  
**732 915**



[www.tchibo.de/anleitungen](http://www.tchibo.de/anleitungen)  
[www.tchibo.de/instructions](http://www.tchibo.de/instructions)  
[www.fr.tchibo.ch/notices](http://www.fr.tchibo.ch/notices)  
[www.tchibo.cz/navody](http://www.tchibo.cz/navody)

[www.tchibo.pl/instrukcje](http://www.tchibo.pl/instrukcje)  
[www.tchibo.sk/navody](http://www.tchibo.sk/navody)  
[www.tchibo.hu/utmutatok](http://www.tchibo.hu/utmutatok)  
[www.tchibo.com.tr/kilavuzlar](http://www.tchibo.com.tr/kilavuzlar)

Hergestellt von / Manufactured by / Fabriqué par / VÝrobce /  
Producent / Výrobca / Gyártó / Üretici firma:  
Trade Con GmbH  
Haferwende 36  
28357 Bremen, Germany  
service@tradecon.net