

Unbedingt zuerst lesen!

À lire absolument avant de débiter l'article!

Leggere attentamente prima dell'utilizzo!

Read before assembling!

Nutno nejdřív přečíst!

Najpierw koniecznie przeczytać!

Bezpodmienečne si najprv prečítajte!

Szerelés előtt olvassa el!

Mutlaka okuyun!



Montage mit 2 Personen!

Montage à 2 personnes!

Per il montaggio sono necessarie 2 persone!

Assembly requires 2 people!

Montáž: 2 osoby!

Montaż w 2 osoby!

Montáž musia vykonať 2 osoby!

Két személy szerelje össze!

Kurulum için 2 kişi gereklidir!

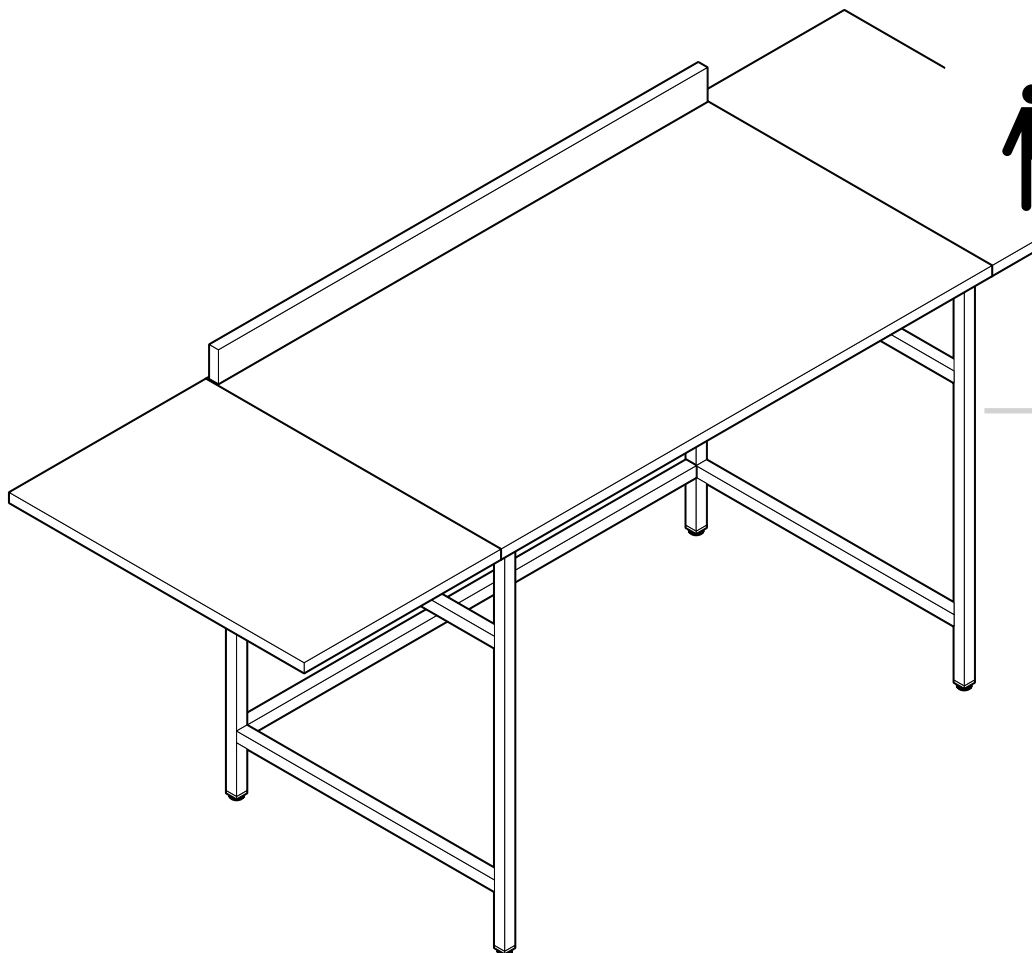

de Aufbauanleitung

fr Instructions de montage

it Istruzioni di montaggio

en Assembly instructions

cs Návod k montáži

pl Instrukcja montażu

sk Návod na montáž

hu Összeszerelési útmutató

tr Kurulum talimatları

de

Liebe Kundin, lieber Kunde!

Bewahren Sie diese Anleitung zum späteren Nachlesen auf.
Bei Weitergabe des Artikels übergeben Sie auch diese Aufbauanleitung.
Wir wünschen Ihnen viel Freude mit diesem Artikel.

Ihr Tchibo Team

Zu Ihrer Sicherheit



GEFAHR für Kinder

- Halten Sie Kinder vom Verpackungsmaterial fern. Die Tüten und Folien sind kein Spielzeug. Achten Sie darauf, dass diese nicht über den Kopf gestülpt oder Teile davon verschluckt werden. Erstickungsgefahr!
- Für die sichere Montage wird der Artikel mit diversen Kleinteilen ausgeliefert. Diese Teile können bei Verschlucken lebensgefährlich sein. Halten Sie deshalb Kinder fern, wenn Sie den Artikel montieren.
- Halten Sie Kleinkinder von dem Artikel fern, da sie versuchen könnten, sich daran hochzuziehen oder hinaufzuklettern.

VORSICHT - Verletzungsgefahren und Sachschäden!

- Stellen Sie den Artikel immer auf einen ebenen, nicht abschüssigen Boden.
- Stellen oder setzen Sie sich nicht auf den Artikel. Er könnte umkippen oder beschädigt werden.
- Vergewissern Sie sich, dass die seitlichen Tischplattenelemente im hochgeklappten Zustand korrekt eingerastet sind, bevor Sie sie belasten.
- Vorsicht beim Herunterklappen der seitlichen Tischplattenelemente! Halten Sie die Tischplattenelemente beim Herunterklappen gut fest. Es besteht Klemm- und Verletzungsgefahr! Achten Sie auch darauf, dass sich keine Kinder oder Tiere im Ausklappbereich befinden.
- Montieren Sie den Artikel auf einer weichen und ebenen Unterlage; legen Sie die Transportpappe unter, damit die Oberflächen nicht zerkratzt oder beschädigt werden.
- Verwenden Sie den Artikel nur für seinen vorgesehenen Verwendungszweck und überlasten Sie ihn nicht.

Verwendungszweck

Der Artikel ist für den Gebrauch in Innenräumen geeignet - schützen Sie ihn vor Feuchtigkeit.

Der Artikel ist für den privaten Haushalt vorgesehen und für gewerbliche Zwecke ungeeignet.

Zur Pflege

Die Tischplattenelemente sind aus lackiertem Eichenholz hergestellt.

Wir empfehlen, folgende Punkte zur Pflege zu beachten:

- Verwenden Sie zum Reinigen keine scheuernden oder ätzenden Mittel bzw. harte Bürsten etc. Reinigen Sie die Oberflächen mit einem leicht angefeuchteten Tuch und wischen Sie mit einem trockenen Tuch nach. Das Tuch sollte so weich wie möglich sein, damit die Oberfläche nicht zerkratzt. Verwenden Sie keine Mikrofasertücher!
Verwenden Sie bei stärkerer Verschmutzung ein neutrales Reinigungsmittel, das speziell für die Reinigung von lackierten Möbeln geeignet ist. Wischen Sie die Oberflächen nach der Reinigung sorgfältig trocken.
- Zur Pflege verwenden Sie lösungsmittel- und silikonfreie Pflegelotionen speziell für lackierte Oberflächen.

Holz ist ein Naturprodukt. Es unterliegt somit Veränderungen in Farbe und Maserung. Bei dauerhaft hohen Temperaturen und trockenen Umgebungsbedingungen können feine Risse auftreten. Diese beeinträchtigen die Qualität und Funktion des Artikels nicht.

Auspacken und Entsorgen

Entfernen Sie sorgfältig sämtliches Verpackungsmaterial und entsorgen Sie es sortenrein. Achten Sie darauf, dass Sie nicht versehentlich Montagematerial wegwerfen.

fr

Chère cliente, cher client!

Conservez ces instructions de montage en lieu sûr pour pouvoir les consulter en cas de besoin. Si vous donnez, prêtez ou vendez cet article, remettez ces instructions en même temps que l'article.

Nous vous souhaitons beaucoup d'agrément avec cet article.

L'équipe Tchibo

Pour votre sécurité



DANGER: risques pour les enfants

- Tenez les emballages hors de portée des enfants. Les sacs et les films ne sont pas des jouets. Veillez à ce que les enfants ne se les mettent pas sur la tête ou n'en avalent pas des morceaux. Risque d'étouffement!
- Cet article est livré avec de nombreux petits éléments de montage qui peuvent entraîner la mort s'ils sont ingérés. Assemblez donc l'article en dehors de la présence d'enfants.
- Tenez les enfants en bas âge à distance de l'article, car ils pourraient essayer de s'y accrocher ou de l'escalader.

PRUDENCE - risque de blessures et de détériorations!

- Posez toujours l'article sur un sol plan et horizontal.
- Ne vous asseyez pas et ne vous mettez pas debout sur l'article. Il pourrait basculer ou être endommagé.
- Avant de poser des objets sur les rallonges relevées, assurez-vous qu'elles sont bien enclenchées.
- Faites attention lorsque vous abaissez les rallonges latérales! Tenez-les fermement lorsque vous les abaissez. Risque de pincement et de blessure! Évitez impérativement la présence d'enfants ou d'animaux dans la zone de déploiement des rallonges.
- Assemblez l'article sur une surface souple et plane, en le posant éventuellement sur l'emballage en carton afin d'éviter de rayer ou d'endommager les surfaces.
- N'utilisez l'article que dans le domaine d'utilisation prévu et ne le surchargez pas.

Domaine d'utilisation

Cet article est destiné à une utilisation à l'intérieur. Protégez-le de l'humidité.

Cet article est conçu pour une utilisation privée et ne convient pas à un usage commercial ou professionnel.

Entretien

Les éléments du plateau sont en bois de chêne verni.

Nous vous recommandons de respecter les conseils d'entretien suivants:

- Pour le nettoyage, n'utilisez en aucun cas de produits abrasifs ou caustiques, ni de brosses dures, etc. Nettoyez les surfaces avec un chiffon légèrement humide et essuyez-les ensuite avec un chiffon sec. Choisissez un chiffon aussi doux que possible pour ne pas rayer la surface. N'utilisez pas de chiffons en microfibres.
En cas de fortes salissures, utilisez un nettoyant neutre spécialement prévu pour le nettoyage de meubles vernis. Essuyez ensuite les surfaces nettoyées afin de bien les sécher.
- Pour l'entretien, utilisez des produits d'entretien spécifiques aux surfaces vernies qui soient sans solvant ni silicone.

Le bois est un produit naturel. Il est donc soumis à des variations de teinte et de veinage. De hautes températures constantes et un environnement sec peuvent entraîner des fissures fines qui n'auront cependant aucune influence sur la qualité et la fonction de l'article.

Déballage et élimination des emballages

Enlevez soigneusement tout le matériel d'emballage et éliminez-le selon les principes de la collecte sélective. Veillez à ne pas jeter par inadvertance le matériel de montage.

Gentili clienti!

Conservare le presenti istruzioni per consultazione futura.

In caso di cessione dell'articolo, consegnare anche le presenti istruzioni.

Ci auguriamo che l'articolo acquistato soddisfi pienamente le vostre esigenze.

Il vostro team Tchibo



Per la vostra sicurezza

PERICOLO per i bambini

- Tenere i bambini lontani dai materiali di imballaggio. I sacchetti e le plastiche di imballaggio non sono giocattoli. Controllare che non vengano applicati sulla testa o che alcuni componenti non vengano ingeriti. Pericolo di soffocamento!
- L'articolo comprende numerosi componenti di piccole dimensioni che ne garantiscono il montaggio sicuro e che possono essere letali se ingeriti. Tenerli lontano dalla portata dei bambini durante il montaggio dell'articolo.
- Tenere i bambini piccoli lontano dall'articolo, perché potrebbero utilizzarlo per cercare di alzarsi o per arrampicarsi.

ATTENZIONE - pericolo di lesioni o danni materiali!

- Posizionare sempre l'articolo su una superficie piana, non inclinata.
- Non salire o sedersi sull'articolo: potrebbe ribaltarsi o danneggiarsi.
- Assicurarsi che gli elementi laterali del piano del tavolo siano correttamente bloccati nella posizione ripiegata prima di caricarli.
- Prestare molta attenzione quando abbassare gli elementi laterali del piano del tavolo! Tenere saldamente gli elementi del piano del tavolo quando li si piega verso il basso. Sussiste il rischio di schiacciamento e lesioni! Assicurarsi inoltre che nell'area di piegamento del tavolo non siano presenti bambini né animali.
- Montare l'articolo su un supporto piano e morbido; appoggiare l'articolo sul cartone utilizzato per il trasporto in modo da non graffiare o danneggiare le superfici.
- Utilizzare l'articolo unicamente per lo scopo previsto e non sovraccaricarlo.

Finalità d'uso

L'articolo è adatto per essere utilizzato in ambienti interni.

Proteggerlo dall'umidità.

L'articolo è destinato all'uso domestico e non è adatto a scopi commerciali.

Manutenzione

Gli elementi del piano del tavolo sono realizzati in legno di quercia laccato.

Per la cura di questo articolo si consiglia di seguire i punti elencati di seguito:

- Per la pulizia non utilizzare prodotti abrasivi o corrosivi come ad es. spazzole dure, ecc. Pulire le superfici con un panno leggermente umido, quindi ripassare con un panno asciutto. Il panno deve essere il più morbido possibile per non graffiare la superficie. Non utilizzare panni in microfibra! Per la pulizia di zone particolarmente sporche utilizzare un detergente neutro formulato specificamente per la pulizia di mobili laccati. Asciugare accuratamente le superfici dopo la pulizia.
- Come post-trattamento si raccomanda di applicare una lozione priva di solventi e silicone ideale per superfici verniciate.

Il legno è un prodotto naturale. Può subire quindi variazioni nel colore e nella struttura. In presenza di temperature costantemente elevate e ambienti secchi possono formarsi delle crepe sottili che non compromettono la qualità e il funzionamento dell'articolo.

Disimballaggio e smaltimento

Estrarre con cura l'articolo dal materiale di imballaggio e smaltire quest'ultimo in base alla relativa natura. Assicurarsi di non gettare via materiale di montaggio importante.

Dear Customer

Keep these instructions for future reference. If you give this product to someone else, remember to also include these assembly instructions.

We hope you will be entirely satisfied with your purchase.

Your Tchibo Team



For your safety

DANGER to children

- Keep the packaging material out of the reach of children. The plastic bags and protective films are not toys. Make sure that children do not pull them over their heads and that no parts of them are swallowed. Risk of suffocation!
- For correct assembly the product comes with various small parts. These parts can be highly dangerous if swallowed. Therefore, keep children away while assembling the product.
- Keep infants away from the product, as they might try to pull themselves up on it or climb onto it.

CAUTION - risk of injury and material damage!

- Always place the product on a level, non-sloping surface.
- Never stand or sit on the product. It could fall over or become damaged.
- When the side tabletop sections are folded up, make sure that they are correctly locked in place before you put any weight on them.
- Take care when folding down the side tabletop sections! Hold the tabletop sections firmly when folding them down. There is a risk getting your fingers caught or otherwise injuring yourself! Make sure that there are no children or animals in the area where the tabletop sections will fold down.
- Assemble the product on a soft and even surface, placing the transport cardboard underneath to avoid damaging or scratching any part of its surface.
- Use the product for its intended purpose only and do not overload it.

Intended use

The product is suitable for indoor use. Protect it from moisture.

It is designed for home use and is not suitable for commercial purposes.

Care

The tabletop sections are made of lacquered oak wood.

To keep the product looking its best, we recommend the following care:

- Do not use abrasive or caustic cleaning agents or hard brushes, etc. for cleaning. Clean the surfaces with a slightly dampened cloth and wipe them off with a dry cloth. The cloth should be as soft as possible to prevent scratching the surface. Do not use microfiber cloths! To clean particularly dirty areas, use a neutral cleaning agent that is specially formulated for cleaning varnished furniture. Thoroughly wipe the surfaces dry after cleaning.
- For extra care, apply a solvent-free and silicone-free lotion intended specially for varnished surfaces.

Wood is a natural product. This means it is subject to variations in colour and grain. Fine cracks may appear after continuous periods of hot temperatures and dry conditions. These do not impair the product's quality or function.

Unpacking and disposal

Carefully remove all packaging material and dispose of it in the proper manner. Take care not to accidentally throw away any assembly materials.

Vážení zákazníci,

uschovejte si tento návod pro pozdější potřebu.
Při předávání výrobku s ním předejte i tento návod k montáži.
Přejeme Vám, abyste byli s tímto výrobkem dlouho spokojeni.

Váš tým Tchibo



Pro Vaši bezpečnost

NEBEZPEČÍ pro děti

- Obalový materiál se nesmí dostat do rukou dětem. Sáčky a fólie nejsou hračky. Dbejte na to, aby si je děti nenatahovaly na hlavu nebo jich část nespolkly. Nebezpečí udušení!
- Pro bezpečnou montáž je výrobek dodáván s různými malými díly. Tyto díly však mohou být v případě spolknutí životu nebezpečné. Proto během montáže udržujte děti mimo pracovní oblast.
- Výrobek udržujte mimo dosah malých dětí, protože by se mohly pokoušet vytáhnout se nahoru či na něj vylézt.

POZOR - nebezpečí poranění a vzniku věcných škod!

- Výrobek postavte na rovnou, ne šikmou plochu.
- Na výrobek si nestoupejte ani nesedejte. Mohl by se převrhnout nebo poškodit.
- Ujistěte se, že jsou postranní prvky stolové desky při vyklopení správně zajištěné, než je zatížíte.
- Pozor při sklápění postranních prvků stolové desky! Prvky stolové desky při sklápění pevně držte. Hrozí nebezpečí skřípnutí a poranění! Dbejte také na to, aby se v oblasti rozkládání nenacházely děti ani zvířata.
- Výrobek montujte na měkkém a rovném podkladu; popřípadě jej podložte přepravní lepenkou, aby nedošlo k poškrábání nebo poškození povrchů.
- Výrobek používejte jen k určenému účelu a nepřetěžujte jej.

Účel použití

Výrobek je vhodný k použití ve vnitřních prostorách - chraňte ho před vlhkostí.
Je určen k soukromému využití a není vhodný ke komerčním účelům.

Ošetřování

Prvky stolové desky byly vyrobeny z lakovaného dubového dřeva.

Doporučujeme, abyste při ošetřování dodržovali následující body:

- K čištění nepoužívejte abrazivní ani leptavé prostředky, popř. tvrdé kartáče apod. Povrchy čistěte lehce navlhčeným hadříkem a otírejte suchým hadříkem. Použitý hadřík by měl být co nejměkčí, aby povrch nepoškrábal. Nepoužívejte hadříky z mikrovlákna!
Při silnějším znečištění použijte neutrální čisticí prostředek, vhodný speciálně pro čištění lakovaného nábytku. Po vyčištění plochy pečlivě utřete dosucha.
- K ošetřování používejte ošetřovací emulze bez rozpouštědel a silikonu, určené speciálně na lakované povrchy.

Dřevo je přírodní produkt. Proto u něho dochází ke změně barvy a kresby. V suchém prostředí s poměrně vysokými teplotami může docházet ke vzniku jemných trhlin, které však nenarušují kvalitu a funkci výrobku.

Vybalení a likvidace

Pečlivě odstraňte veškerý obalový materiál, roztrďte jej a zlikvidujte.
Pozor, abyste nedopatřením nevyhodili montážní materiál.

Drodzy Klienci!

Niniejszą instrukcję należy zachować do późniejszego wykorzystania.
Przy ewentualnej zmianie właściciela produktu należy przekazać również tę instrukcję montażu.

Życzymy Państwu wiele radości i satysfakcji z użytkowania tego produktu.

Zespół Tchibo



Dla bezpieczeństwa użytkownika

NIEBEZPIECZEŃSTWO - zagrożenie dla dzieci

- Dzieci nie mogą mieć dostępu do materiałów opakowaniowych. Torebki oraz folie nie są zabawkami. Należy zwrócić uwagę, aby nie zostały naciągnięte na głowę i aby ich części nie zostały połknięte. Istnieje niebezpieczeństwo uduszenia!
- Aby montaż przebiegał sprawnie i bezpiecznie, do produktu dołączono różne drobne części. Ich połknięcie może być śmiertelnie niebezpieczne. Z tego powodu należy dopilnować, aby podczas montażu produktu w pobliżu nie znajdowały się dzieci.
- Małe dzieci nie mogą mieć dostępu do produktu, gdyż mogłyby podciągać się na nim lub próbować wdrapywać się na niego.

UWAGA - niebezpieczeństwo obrażeń ciała i szkód materialnych!

- Produkt należy ustawiać zawsze na równym, niespadzistym podłożu.
- Nie stawać ani nie siadać na produkcie. Może on wówczas ulec przewróceniu i uszkodzeniu.
- Przed obciążeniem elementów bocznych blatu stołu należy upewnić się, że zablokowały się poprawnie w poziomej pozycji.
- Zachować ostrożność podczas składania bocznych elementów blatu stołu! W trakcie składania należy stabilnie przytrzymywać oba boczne elementy blatu. Istnieje niebezpieczeństwo przytrażenia oraz obrażeń ciała! Zwrócić też uwagę, aby w obszarze rozkładania elementów blatów stołu nie znajdowały się dzieci ani zwierzęta.
- Montaż produktu powinien odbywać się na miękkim i równym podłożu. Należy podłożyć tekturę z opakowania, aby powierzchnie zewnętrzne nie uległy zarysowaniu ani uszkodzeniu.
- Produktu należy używać wyłącznie zgodnie z jego przeznaczeniem. Nie należy go przeciążać.

Przeznaczenie

Produkt nadaje się do użytku w zamkniętych pomieszczeniach.
Należy go chronić przed działaniem wilgoci.

Produkt zaprojektowano do użytku w prywatnych gospodarstwach domowych i nie nadaje się do celów komercyjnych.

Na temat pielęgnacji produktu

Elementy blatu stołu zostały wykonane z lakierowanego drewna dębowego.

Zalecamy przestrzeganie następujących zaleceń dot. pielęgnacji produktu:

- Do czyszczenia nie należy używać szorujących ani żrących środków czyszczących, względnie twardych szcetek itp. Powierzchnie produktu należy czyścić lekko zwilżoną ściereczką, a następnie wytrzeć suchą szmatką. Ściereczka powinna być możliwie miękka, co zapobiega zarysowaniu powierzchni. Nie używać ściereczek z mikrofibry!
W przypadku silniejszych zanieczyszczeń należy stosować neutralny środek czyszczący, który nadaje się do czyszczenia mebli lakierowanych. Po wyczyszczeniu należy starannie wytrzeć powierzchnie produktu do sucha.
- Do pielęgnacji należy stosować produkty przeznaczone do pielęgnacji powierzchni lakierowanych, które nie zawierają rozpuszczalników i silikonu.

Drewno jest produktem naturalnym. W związku z tym jest podatne na zmiany barwy i mazerunku. Przy utrzymujących się wysokich temperaturach i suchym otoczeniu mogą się pojawić niewielkie pęknięcia. Nie mają one jednak niekorzystnego wpływu na jakość i funkcjonalność produktu.

Rozpakowanie i utylizacja

Starannie usunąć wszystkie materiały opakowaniowe i pozbyć się ich w sposób zgodny z zasadami segregacji odpadów. Należy przy tym uważać, aby przez nieuwagę nie wyrzucić materiałów montażowych.

Vážení zákazníci!

Tento návod uschovajte pre prípad neskoršej potreby.

Ak výrobok postúpíte inej osobe, odovzdajte jej aj tento návod na montáž.

Želáme vám veľa spokojnosti s týmto výrobkom.

Váš tím Tchibo



Pre vašu bezpečnosť

NEBEZPEČENSTVO pre deti

- Zabráňte prístupu detí k obalovému materiálu. Vrecká a fólie nie sú hračky. Dbajte na to, aby si ich deti nedávali cez hlavu a časti z nich neprehltli. Nebezpečenstvo udusení!
- S cieľom bezpečnej montáže je tento výrobok dodávaný s rôznymi drobnými dielmi. Tieto diely môžu byť po prehltnutí životunebezpečné. Deti preto udržiavajte v bezpečnej vzdialenosti, keď tento výrobok montujete.
- Malé deti udržiavajte v bezpečnej vzdialenosti od tohto výrobku, pretože by sa mohli pokúšať naň vystúpiť alebo vyliezť.

POZOR - Nebezpečenstvo úrazu a vecných škôd!

- Tento výrobok umiestnite vždy na rovnú a nie šikmú podlahu.
- Na tento výrobok sa nestavajte ani si naň nesadajte. Mohol by sa prevrátiť alebo poškodiť.
- Pred zaťažením bočných prvkov stolovej dosky sa uistite, že sú po vyklopení správne zaistené.
- Pozor pri sklápaní bočných prvkov stolovej dosky! Pri sklápaní prvky stolovej dosky pevne držte. Hrozí nebezpečenstvo pricviknutia a poranenia! Dbajte aj na to, aby sa v oblasti sklápania nenachádzali deti alebo zvieratá.
- Tento výrobok montujte na mäkkom a rovnom podklade; podložte ho prepravným kartónom, aby sa povrch nepoškriabal alebo nepoškodil.
- Tento výrobok používajte len v súlade s jeho určením a nepreťažujte ho.

Účel použitia

Tento výrobok je vhodný na použitie v interiéri - chráňte ho pred vlhkosťou.

Tento výrobok je určený pre súkromné domácnosti a nie je vhodný na komerčné účely.

Ošetrovanie

Prvky stolovej dosky boli vyrobené z lakovaného dubového dreva.

Pri ošetrovaní odporúčame dbať na nasledovné:

- Na čistenie nepoužívajte abrazívne ani leptavé čistiace prostriedky, resp. tvrdé kety atď. Povrch čistite mierne navlhčenou handrou a následne utrite suchou handrou. Handra by mala byť čo najmäkšia, aby sa povrch nepoškriabal. Nepoužívajte handričky z mikrovlákna! Pri silnejšom znečistení použite neutrálne čistiace prostriedok, ktorý je vhodný na čistenie lakovaného nábytku. Po vyčistení povrch dôkladne utrite dosucha.
- Na ošetrovanie používajte ošetrovacie emulzie bez obsahu rozpúšťadiel a silikónu, určené špeciálne pre lakované povrchy.

Drevo je prírodný produkt. Preto podlieha zmenám farby a textúry. Pri trvalých vysokých teplotách a suchom prostredí sa môžu vytvárať jemné trhliny. Trhliny nemajú vplyv na kvalitu a funkčnosť výrobku.

Vybalenie a likvidácia

Opatrne odstráňte všetok obalový materiál a zlikvidujte ho v súlade s pravidlami separovaného zberu. Dbajte na to, aby ste omylom nevyhodili montážny materiál.

Kedves Vásárlónk!

Őrizze meg az útmutatót, hogy szükség esetén később ismét át tudja olvasni.

Amennyiben megvállik a terméktől, az útmutatót is adja oda az új tulajdonosnak.

Kívánjuk, legyen öröme a termék használatában!

A Tchibo csapata



Biztonsága érdekében

VESZÉLY gyermekek esetében

- Ne engedje, hogy a csomagolóanyag gyermekek kezébe kerüljön. A zacskó és a fólia nem játék. Ügyeljen arra, hogy azokat a gyermekek ne húzzák a fejükre, és hogy apró részeket ne nyeljenek le belőlük. Fulladásveszély!
- A biztos összeszerelés érdekében a csomagolás számos rögzítőelemet tartalmaz. Az apró részek lenyelése életveszélyes lehet. A termék összeszerelésekor a gyermekeket tartsa távol.
- Tartsa távol a gyerekeket a terméktől, mert megkísérelhetnek felmászni rá vagy felhúzózkodni rajta.

FIGYELEM - Sérülésveszély és anyagi károk!

- A terméket mindig sima, vízszintes talajra helyezze.
- Ne álljon és ne üljön a termékre, mivel az felborulhat vagy megsérülhet.
- Bizonyosodjon meg arról, hogy felhajtott állapotban az asztallap elemek megfelelően bereteselődtek, mielőtt megterheli őket.
- Vigyázat az oldalsó asztallap elemek lehajtásánál! Az asztallap elemeket a lehajtás közben biztosan tartsa meg. Becsípődés és sérülésveszély áll fenn! Ügyeljen arra is, nehogy gyermekek vagy állatok tartózkodjanak a felhajtási területen.
- A terméket puha, sima felületen szerelje össze, helyezze alá a szállítási kartont, így a felülete nem karcolódik meg és nem sérül meg.
- A terméket rendeltetésszerűen használja, ne terhelje túl.

Rendeltetés

A termék beltéri használatra alkalmas, nedvességtől óvni kell.

A termék magánjellegű felhasználásra alkalmas, üzleti célokra nem használható.

Ápolás

Az asztallap elemek lakkozott tölgyfából készültek.

A tisztításhoz az alábbi pontokat vegye figyelembe:

- A termék tisztításához ne használjon súroló vagy maró hatású tisztítószert, illetve kemény kefék és hasonlókat. A termék felületét nedves törlőruhával tisztítsa meg, majd törölje szárazra. A ruha legyen olyan puha, amennyire csak lehetséges, nehogy megkarcolja a termék felületét. Ne használjon mikroszálas anyagot. Erősebb szennyeződés esetén használjon olyan semleges tisztítószert, amely speciálisan lakkozott bútorok tisztítására alkalmas. A tisztítás után gondosan törölje szárazra a felületeket.
- Az ápoláshoz oldószert- és szilikonmentes ápolószert használjon, amely speciálisan lakkozott felületekhez alkalmas.

A fa természetes anyag. Színe és erezete változhat. Tartósan magas hőmérséklet esetén és száraz környezetben vékony repedések keletkezhetnek.

Ezek nem befolyásolják károsan a termék minőségét és funkcióját.

Kicsomagolás és hulladékkezelés

Óvatosan távolítsa el az összes csomagolóanyagot. A csomagolóanyag eltávolításakor ügyeljen a szelektív hulladékgyűjtésre. Ügyeljen arra, nehogy véletlenül apró alkatrészeket kidobjon.

Değerli Müşterimiz!

Gerektiğinde tekrar okumak üzere bu kılavuzu saklayın.
Bu ürün başkasına devredildiğinde, bu kılavuz da beraberinde verilmelidir.
Yeni ürününüzü güle güle kullanın.

Tchibo Ekibiniz

Kendi güvenliğiniz için



Çocuklar için TEHLİKE

- Çocukları ambalaj malzemesinden uzak tutun. Torbalar ve folyolar oyuncak değildir. Bunların başa geçirilmemesine veya yutulmasına dikkat edin. Boğulma tehlikesi vardır!
- Ürün, güvenli monte edilmesi için çeşitli küçük parça vs. ile birlikte satılır. Bu parçalar yutulduğunda hayati tehlike söz konusudur. Bu yüzden ürünü kuracağınız zaman çocukları uzak tutun.
- Küçük çocukların ürüne tutunmayı veya üzerine tırmanmayı isteyebileceğini göz önünde bulundurarak onları üründen uzak tutun.

DİKKAT - Yaralanma ve maddi hasar tehlikesi!

- Ürünü daima eğimi olmayan düz bir zemin üzerine yerleştirin.
- Ürünün üzerine çıkmayın veya oturmayın. Devrilebilir veya hasar görebilir.
- Üzerine herhangi bir ağırlık koymadan önce yan masa plakası elemanlarının katlanmış konumda doğru şekilde kilitletiğinden emin olun.
- Yan masa plakası elemanını aşağı katlarken dikkatli olun! Masa plakası elemanlarını aşağıya katlarken sıkıca tutun. Parmaklarınızı sıkıştırma ve yaralanma tehlikesi! Katlanma alanında küçük çocukların veya hayvanların bulunmamasına dikkat edin.
- Ürünü yumuşak ve düz bir zemin üzerinde monte edin. Ürünün yüzeylerinin çizilmemesi veya hasar görmemesi için karton ambalajı ürünün altına yerleştirin.
- Ürünü sadece öngörülen kullanım amacı için kullanın ve aşırı yüklemekten kaçının.

Kullanım amacı

Bu ürün iç mekanlarda kullanım için uygundur. Nemden koruyun.
Bu ürün, özel kullanım için tasarlanmış olup ticari amaçlar için uygun değildir.

Bakım

Masa plakası elemanları cilalanmış meşe ağacından üretilmiştir.

Bakım sırasında aşağıdaki noktaları dikkate almanızı öneririz:

- Temizleme için tahriş edici ya da aşındırıcı kimyasallar veya sert fırçalar kullanılmamalıdır. Yüzeyleri nemli bir bezle temizleyin ve kuru bir bezle silin. Bez, yüzeyi çizmemesi için mümkün olduğunca yumuşak olmalıdır. Mikrofiber bez kullanmayın!
Aşırı kirlenmelerde, özellikle cilalanmış mobilyaların temizlenmesi için uygun olan aşındırmayan bir temizlik maddesi kullanın. Yüzeyleri temizledikten sonra iyice kurutun.
- Bakım için özellikle cilalanmış yüzeyler için üretilmiş çözüldürücü madde ve silikon içermeyen bakım losyonları kullanın.

Ahşap doğal bir malzemedir. Dolayısıyla renk değişimi ve beneklenme meydana gelebilir. Uzun süreli sıcaklıklarda ve kuru ortam koşullarında ince çatlaklar oluşabilir. Bunlar ürünün kalitesini ve fonksiyonunu kısıtlamaz.

Ambalajı açma ve imha etme

Ürünü ambalajından çıkarın ve tüm ambalaj malzemesini türüne göre ayırıp atın. Bu esnada yanlışlıkla montaj malzemelerini de atmamaya dikkat edin.

Garanti belgesi

06.04.2020-140605

Üretici veya İthalatçı Firmasının:

Unvanı: TCHİBO KAHVE MAM. DAĞ. ve PAZ. TİC. LTD. ŞTİ
Adresi: BARBAROS MAH. LALE SOK. NO: 2/7
MY OFFICE BİNASI; ATAŞEHİR - İSTANBUL / TÜRKİYE
Telefonu: +90 216 575 4411 Faks: +90 216 576 04 84
e-posta: info@tchibo.com.tr

Yetkilinin İmzası / Firmanın Kaşesi:

Satıcı Firmasının:

Unvanı: TCHİBO KAHVE MAM. DAĞ. ve PAZ. TİC. LTD. ŞTİ
Adresi: BARBAROS MAH. LALE SOK. NO: 2/7
MY OFFICE BİNASI; ATAŞEHİR - İSTANBUL / TÜRKİYE
Telefonu: +90 216 575 4411 Faks: +90 216 576 0484
e-posta: info@tchibo.com.tr

Fatura Tarih ve Sayısı:

Teslim Tarihi ve Yeri:

Yetkilinin İmzası / Firmanın Kaşesi:

Malın

Cinsi: MOBİLYA Markası: TCM
Modeli: 647 600 Garanti Süresi: 2 YIL
Azami Tamir Süresi: 20 iş günü
Bandrol ve Seri No:

Garanti şartları

- 1) Garanti süresi, malın teslim tarihinden itibaren başlar ve **2 yıldır**. (Bu süre 2 yıldan az olamaz)
- 2) Malın bütün parçaları dahil olmak üzere tamamı garanti kapsamındadır.
- 3) Malın ayıplı olduğunun anlaşılması durumunda tüketicisi, 6502 sayılı Tüketicinin Korunması Hakkında Kanununun 11 inci maddesinde yer alan;
 - a) Sözleşmeden dönme,
 - b) Satış bedelinden indirim isteme,
 - c) Ücretsiz onarılmasını isteme,
 - ç) Satılmanın ayıpsız bir misli ile değiştirilmesini isteme, haklarından birini kullanabilir.
- 4) Tüketicinin bu haklardan ücretsiz onarım hakkını seçmesi durumunda satıcı; işçilik masrafı, değiştirilen parça bedeli ya da başka herhangi bir ad altında hiçbir ücret talep etmeksizin malın onarımını yapmak veya yaptırmakla yükümlüdür. Tüketicisi ücretsiz onarım hakkını üretici veya ithalatçıya karşı da kullanabilir. Satıcı, üretici ve ithalatçı tüketicinin bu hakkını kullanmasından müteselsilen sorumludur.
- 5) Tüketicinin, **ücretsiz onarım hakkını** kullanması halinde malın;
 - Garanti süresi içinde tekrar arızalanması,
 - Tamiri için gereken azami sürenin aşılması,
 - Tamirinin mümkün olmadığı, yetkili servis istasyonu, satıcı, üretici veya ithalatçı tarafından bir raporla belirlenmesi durumlarında; **tüketicisi malın bedel iadesini, ayıp oranında bedel indirimini veya imkân varsa malın ayıpsız misli ile değiştirilmesini** satıcıdan talep edebilir. Satıcı, tüketicinin talebini reddedemez. Bu talebin yerine getirilmesi durumunda satıcı, üretici ve ithalatçı müteselsilen sorumludur.
- 6) Malın tamir süresi **20 iş gününü**, binek otomobil ve kamyonetler için ise **30 iş gününü** geçemez. Bu süre, garanti süresi içerisinde mala ilişkin arızanın yetkili servis istasyonuna veya satıcıya bildirim tarihi, garanti süresi dışında ise malın yetkili servis istasyonuna teslim tarihinden itibaren başlar. Malın arızasının **10 iş günü** içerisinde giderilememesi halinde, üretici veya ithalatçı; malın tamiri tamamlanıncaya kadar, benzer özelliklere sahip başka bir malı tüketicinin kullanımına tahsis etmek zorundadır. Malın garanti süresi içerisinde arızalanması durumunda, tamirde geçen süre garanti süresine eklenir.
- 7) Malın kullanma kılavuzunda yer alan hususlara aykırı kullanılmasından kaynaklanan arızalar garanti kapsamı dışındadır.
- 8) Tüketicisi, garantiden doğan haklarının kullanılması ile ilgili olarak çıkabilecek uyuşmazlıklarda yerleşim yerinin bulunduğu veya tüketici işleminin yapıldığı yerdeki **Tüketicisi Hakem Heyetine veya Tüketicisi Mahkemesine** başvurabilir.
- 9) Satıcı tarafından bu **Garanti Belgesinin** verilmemesi durumunda, tüketici **Gümrük ve Ticaret Bakanlığı Tüketicinin Korunması ve Piyasa Gözetimi Genel Müdürlüğüne** başvurabilir.

Tchibo Kahve MAM. DAĞ. ve PAZ. TİC. LTD. ŞTİ
Yeni Mh. Barbaros Mah. Lale Sok. No: 2/7
My Office Binası, Ataşehir - İstanbul
Ankara Şubesi: M. D. 833 007 2003
*Faks No: 0-8330-4244-2006012
www.tchibo.com.tr

Tchibo Kahve MAM. DAĞ. ve PAZ. TİC. LTD. ŞTİ
Yeni Mh. Barbaros Mah. Lale Sok. No: 2/7
My Office Binası, Ataşehir - İstanbul
Ankara Şubesi: M. D. 833 007 2003
*Faks No: 0-8330-4244-2006012
www.tchibo.com.tr

Teileliste | Liste des pièces détachées | Elenco dei componenti | Parts list

Seznam dílů | Wykaz części | Zoznam dielcov | Alkatrészlista | Parça listesi

Für den Zusammenbau benötigen Sie | Pour le montage, il vous faut | Per il montaggio sono necessari

Assembly will require | K montáži potřebujete | Do prac montażowych potrzebne będą

Na montáž potrebujete | Az összeszereléshez az alábbiak szükségesek | Montaj için gerekenler:

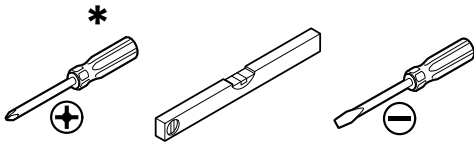

*** VORSICHT:** Bei Verwendung eines Akkuschaubers (nicht empfohlen) möglichst niedrige Drehmomentstufe wählen!
PRUDENCE: En cas d'utilisation d'une visseuse sans fil (non recommandé), sélectionner le niveau de couple le plus bas possible!

ATTENZIONE: Quando si utilizza un avvitatore a batteria (non raccomandato), selezionare il livello di coppia più basso possibile!

CAUTION: If using an electric screwdriver (not recommended), use the slowest possible rotation speed!

POZOR: Budete-li používat akumulátorový šroubovák (nedoporučuje se), zvolte nejnižší možný stupeň točivého momentu!

UWAGA: W przypadku użycia wkrętarki akumulatorowej (niezalecane) należy ustawić najniższe możliwe obroty!

POZOR: Ak použijete akumulátorový skrutkovač (neodporúča sa), zvolte najnižšie možné nastavenie krútiaceho momentu!

FIGYELEM: Akkumulátoros csavarbehajtó használatá esetén (nem ajánlott) lehetőleg alacsony fordulatszámot állítson be!

DİKKAT: Akülü vidalama aleti kullanıldığında (önerilmez) mümkün olan en düşük sıkma torku kademesi seçilmelidir!

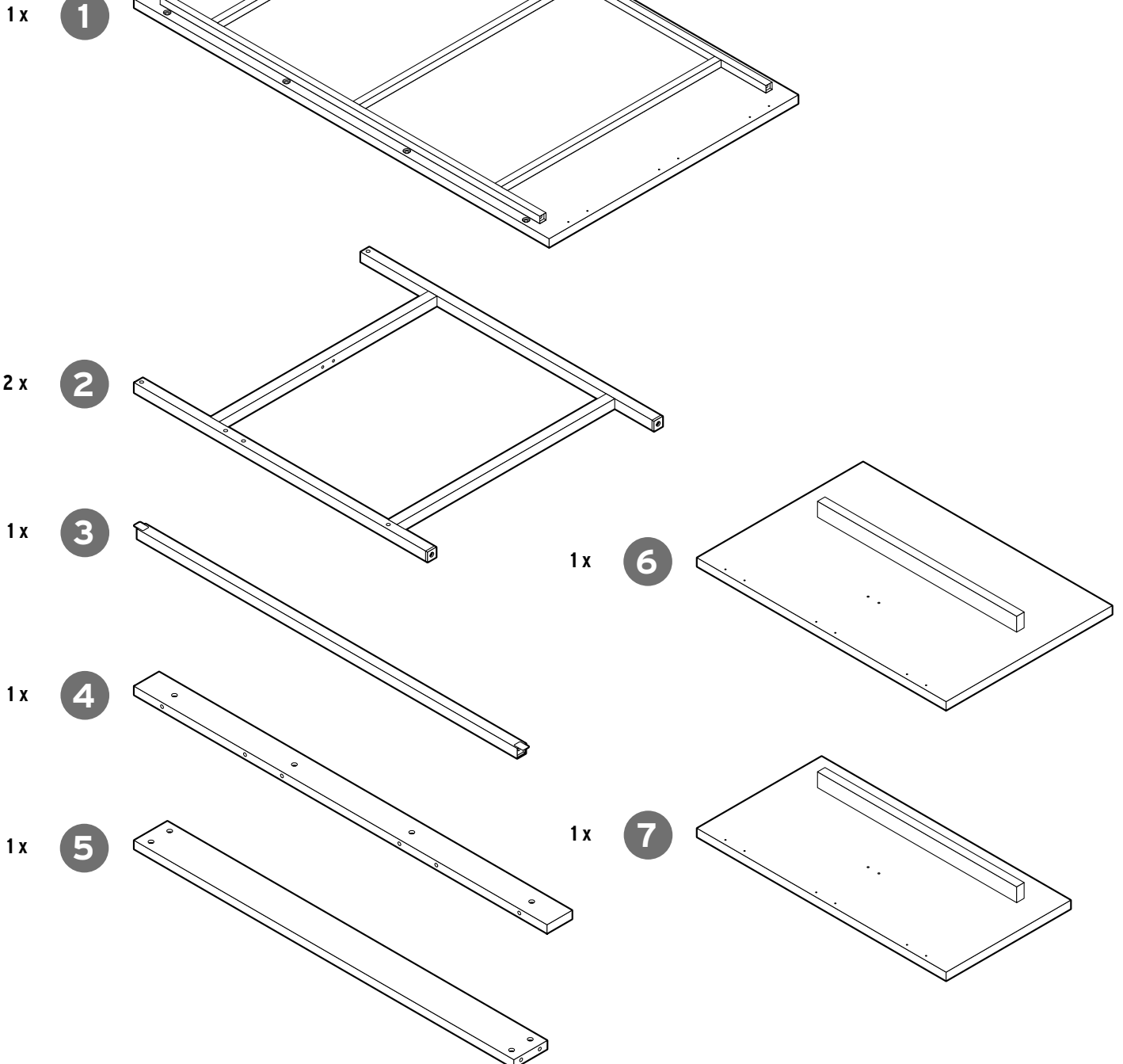

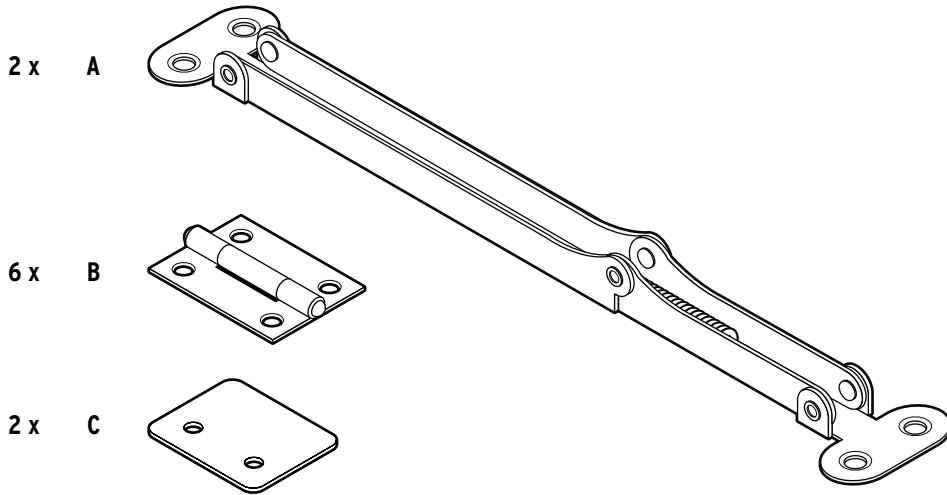

2 x A



6 x B

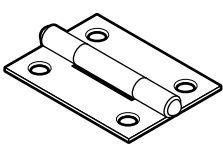

2 x C

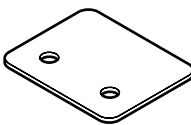

4 x D

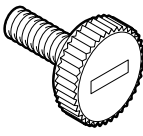

2 x E

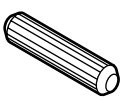

8 x F



14 x G



4 x H



1 x I

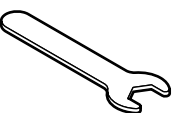

Werkzeug
Outils
Utensili
Tools
Nářadí
Narzędzia
Náradie
Szerszámok
Aletler

1 x J

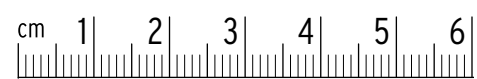
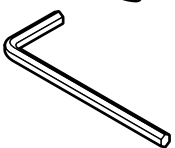

8 x S1

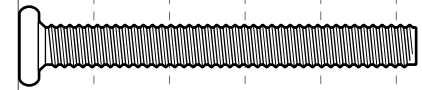

6 x S2

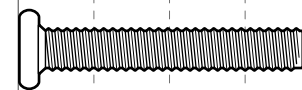

4 x S3

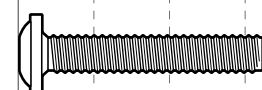

24 x S4

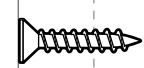

4 x S5

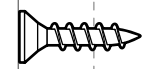

Ein Teil fehlt oder ist defekt? Service hinten im Heft.
 Une pièce manque ou est défectueuse? Voir service client à la fin de ce livret.
 Un componente manca o è difettoso? Per il servizio clienti si veda alla fine di questo manuale.
 Is a part missing or broken? See back for service information.
 Chybí nějaký díl nebo je poškozený? Servis na zadní straně tohoto návodu.
 Brakuje jakiejś części lub jest uszkodzona? Serwis na ostatniej stronie.
 Chýba niektorý dielec alebo je chybný? Servis na zadnej strane.
 Hiányzik vagy hibás egy alkatrész? Szerviz infó az utolsó oldalon.
 Bir parça mı eksik veya hasarlı? Teknik destek bilgileri son sayfada.

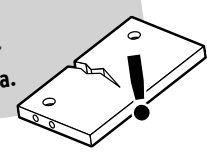

DEUTSCH

Sie können den Tisch in 2 Varianten aufbauen: mit dem größeren Tischplattenelement links und dem kleineren rechts (Variante **A**) oder mit dem größeren Tischplattenelement rechts und dem kleineren links (Variante **B**). In Schritt 1 sind beide Aufbauvarianten dargestellt, in allen übrigen Schritten nur noch Aufbauvariante **A**.

FRANÇAIS

Vous pouvez monter la table de 2 façons: avec la grande rallonge à gauche et la petite à droite (variante **A**) ou bien avec la grande rallonge à droite et la petite à gauche (variante **B**). Les deux variantes de montage sont représentées à l'étape 1, les autres étapes ne montrent que la variante de montage **A**.

ITALIANO

Il tavolo può essere montato in 2 diverse varianti: con l'elemento da tavolo più grande a sinistra e quello più piccolo a destra (variante **A**) oppure con l'elemento da tavolo più grande a destra e quello più piccolo a sinistra (variante **B**). Nel passaggio 1 vengono mostrate entrambe le varianti di montaggio, in tutti gli altre passaggi solo la variante di montaggio **A**.

ENGLISH

You can assemble the table in 2 ways: with the larger tabletop section on the left and the smaller one on the right (option **A**), or with the larger tabletop section on the right and the smaller one on the left (option **B**). In step 1, both assembly options are described; in all other steps, only assembly option **A** is described.

ČESKY

Stůl lze sestavit ve dvou variantách: s velkým stolovým prvkem vlevo a malým vpravo (varianta **A**) nebo s velkým stolovým prvkem vpravo a malým vlevo (varianta **B**). V kroku 1 je uvedena montáž obou variant, v ostatních krocích je popsána montáž varianty **A**.

POLSKI

Możliwe są dwa warianty montażu stołu: z większym elementem bocznym blatu stołu po lewej i mniejszym elementem po prawej stronie (wariant **A**) lub z większym elementem bocznym blatu stołu po prawej i mniejszym elementem po lewej stronie (wariant **B**).

W 1. kroku przedstawiono montaż obu wariantów, a w pozostałych krokach opisano jedynie montaż wariantu **A**.

SLOVENSKY

Stôl môžete zostaviť v 2 variantoch: s väčším prvkom stolovej dosky na ľavej strane a menším na pravej strane (variant **A**) alebo s väčším prvkom stolovej dosky na pravej strane a menším na ľavej strane (variant **B**). V montážnom kroku 1 sú zobrazené oba varianty montáže, vo všetkých ostatných krokoch len variant montáže **A**.

MAGYAR

Az asztalt 2 különböző módon szerelheti össze: a nagyobb asztallap elemet balra és a kisebbet jobbra (**A** változat), vagy a nagyobb asztallap elemet jobbra és a kisebbet balra (**B** változat). Az 1. lépésben mindkét összeszerelési változatot szemléltetjük, a többi lépésben csak az **A** változatot.

TÜRKÇE

Masayı 2 farklı şekilde kurabilirsiniz: daha büyük masa plakası elemanı solda ve daha küçük olanı sağda (varyant **A**) veya daha büyük masa plakası elemanı sağda ve daha küçük olanı solda (varyant **B**) olacak şekilde.

1. adımda, her iki montaj varyantı gösterilir, diğer tüm adımlarda sadece montaj varyantı **A** gösterilir.

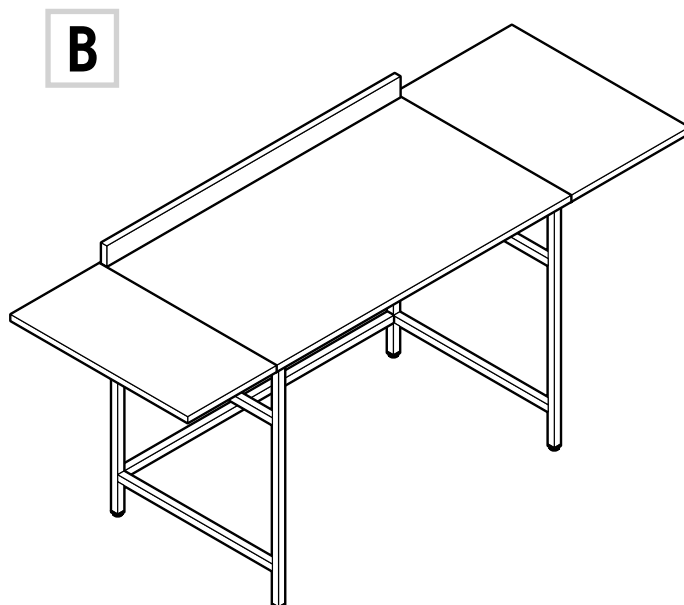
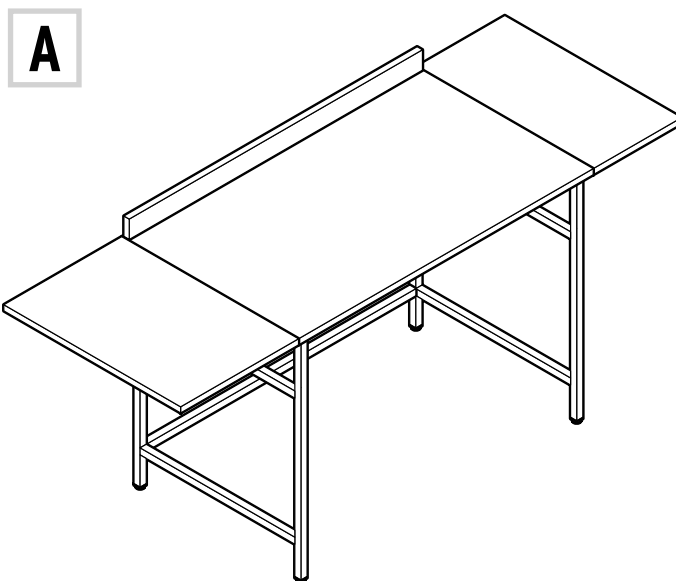

A

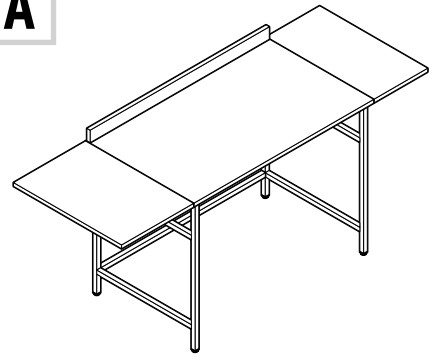

1

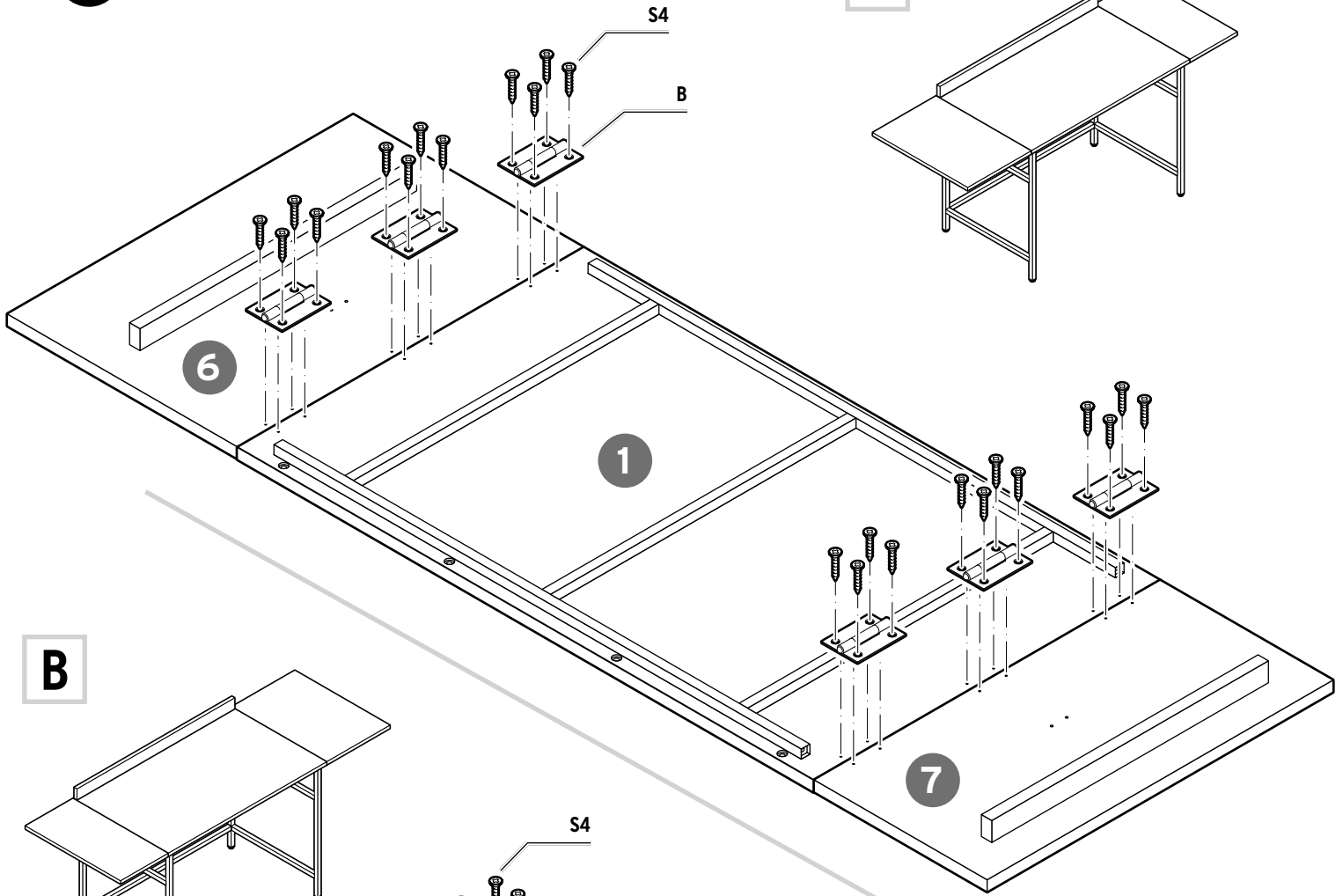

B

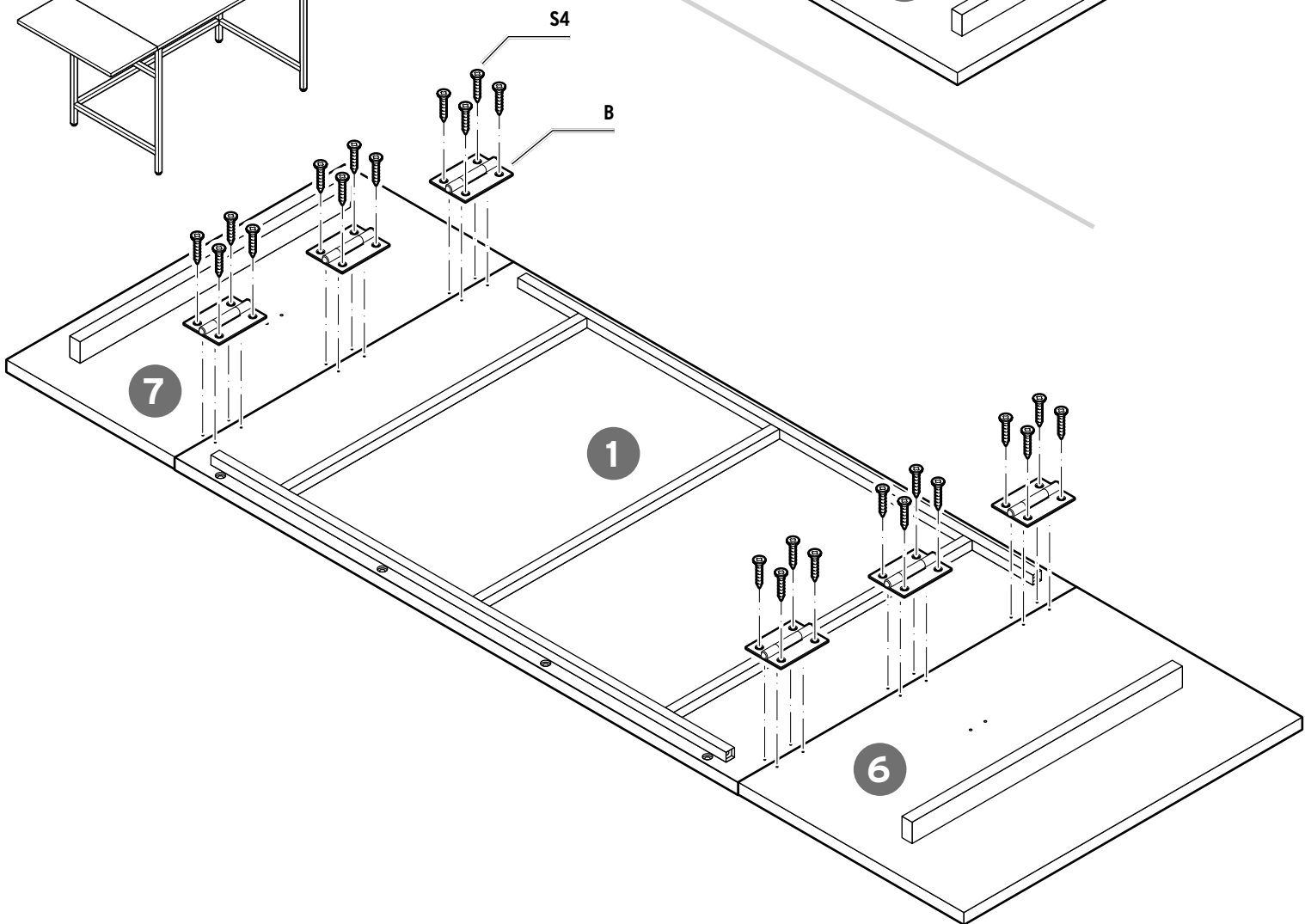
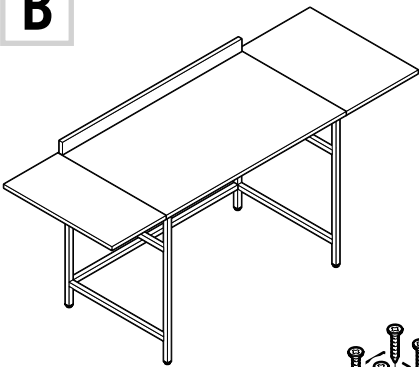

2 2x

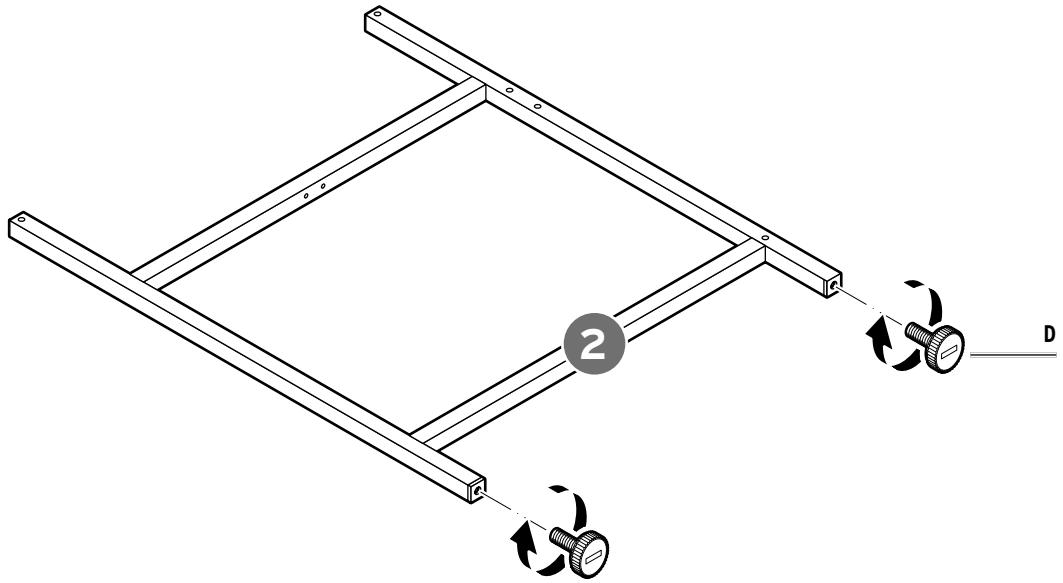

3

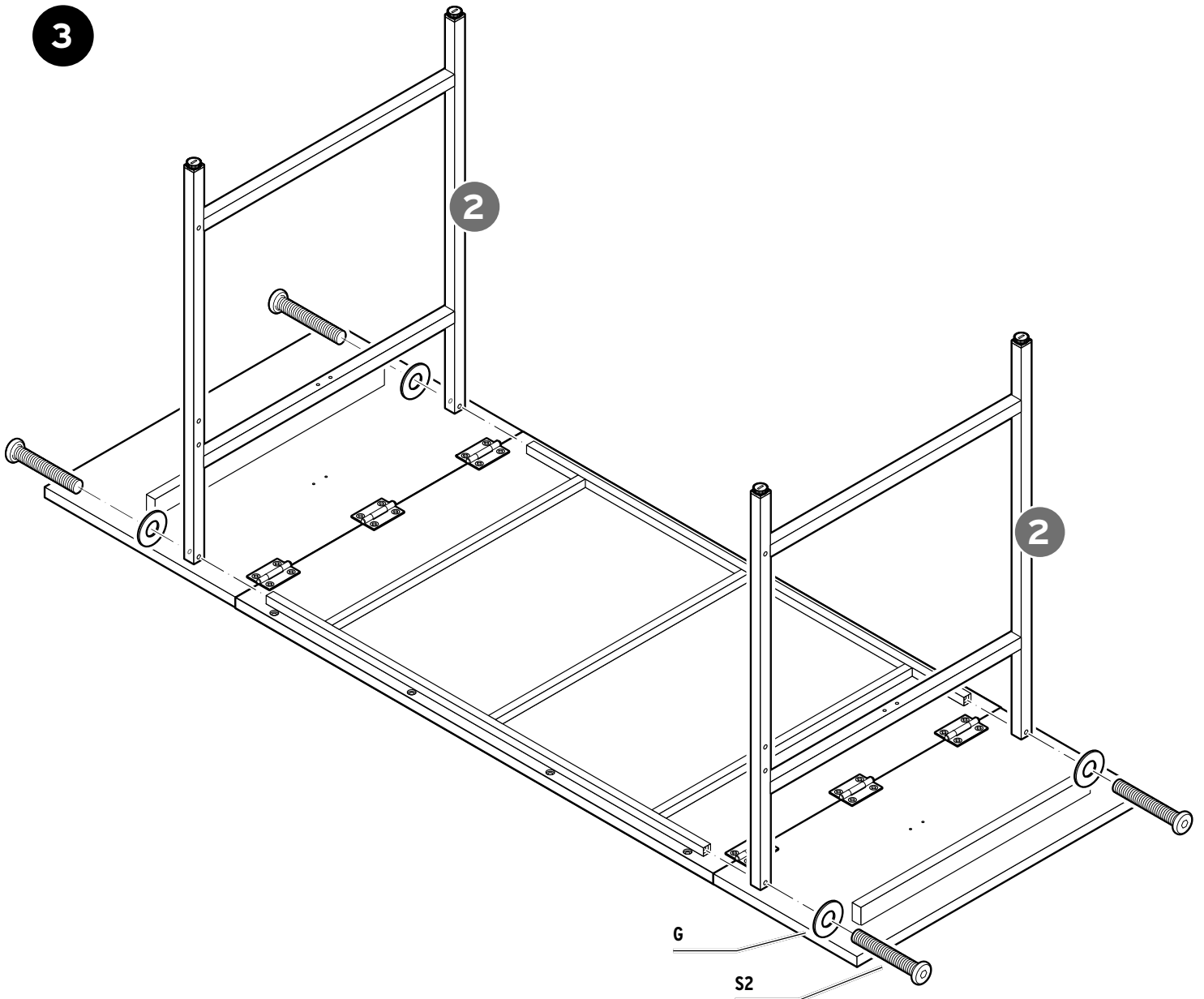

4

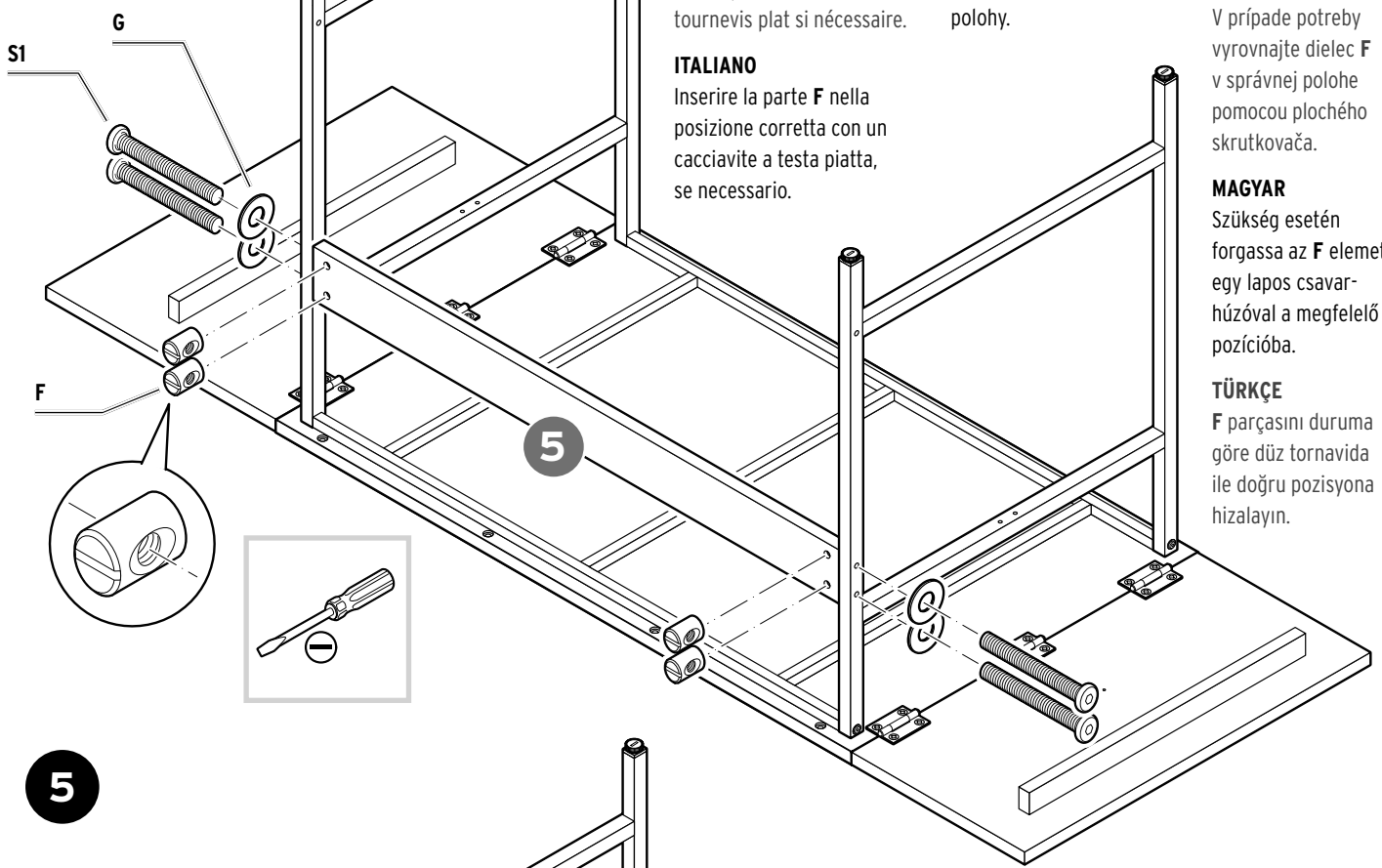

DEUTSCH

Drehen Sie Teil **F** ggf. mit einem Schlitzschraubendreher in die korrekte Position.

FRANÇAIS

Tournez la pièce **F** dans la bonne position à l'aide d'un tournevis plat si nécessaire.

ITALIANO

Inserire la parte **F** nella posizione corretta con un cacciavite a testa piatta, se necessario.

ENGLISH

Turn part **F** into the correct position with a flat-head screwdriver if necessary.

ČESKY

Díl **F** příp. natočte plochým šroubovákem do správné polohy.

POLSKI

W razie potrzeby za pomocą śrubokręta płaskiego ustawić część **F** we właściwej pozycji.

SLOVENSKY

V prípade potreby vyrovajte diel **F** v správnej polohe pomocou plochého skrutkovača.

MAGYAR

Szükség esetén forgassa az **F** elemet egy lapos csavarhúzóval a megfelelő pozícióba.

TÜRKÇE

F parçasını duruma göre düz tornavida ile doğru pozisyona hizalayın.

5

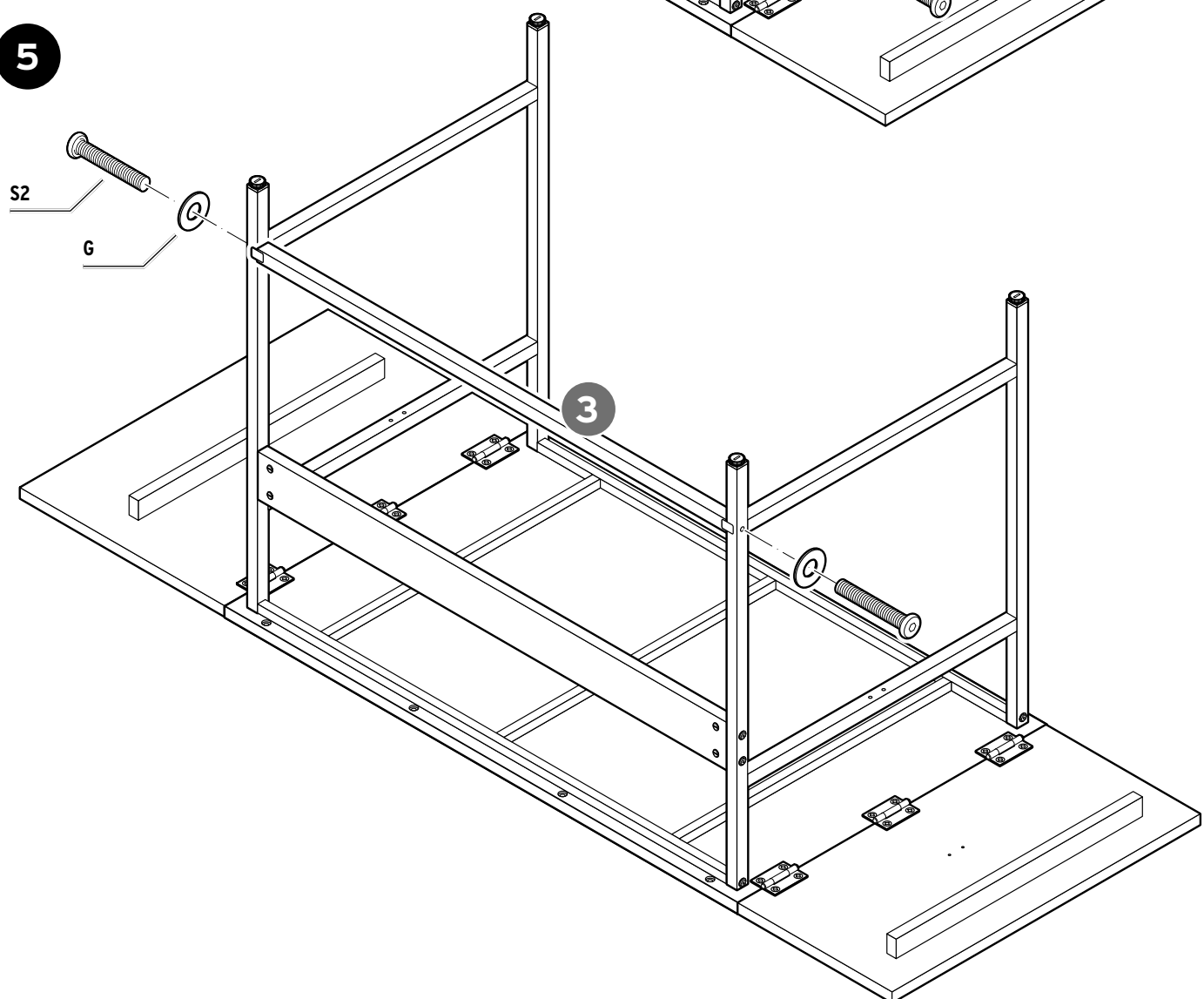

3

6

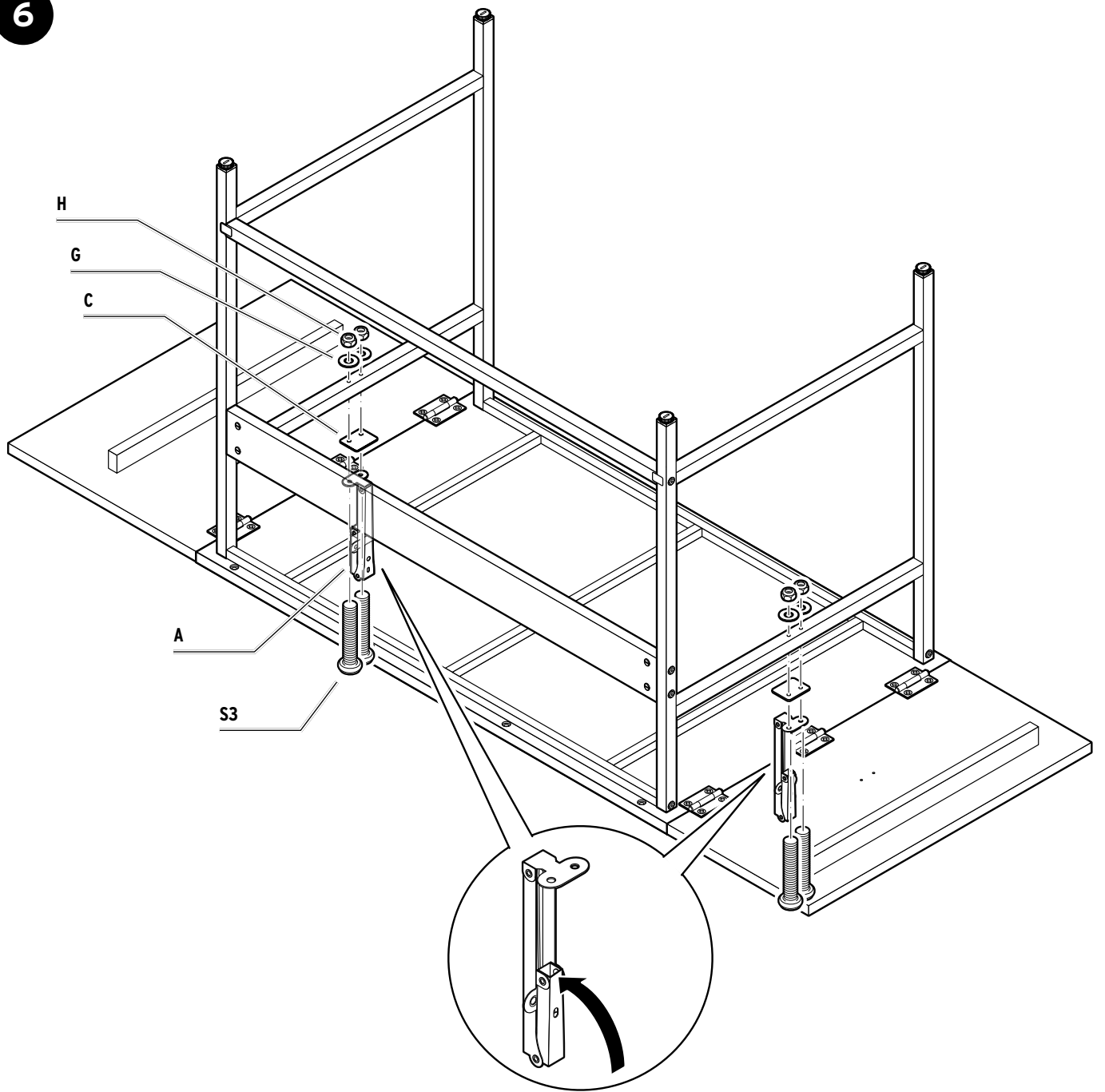

7

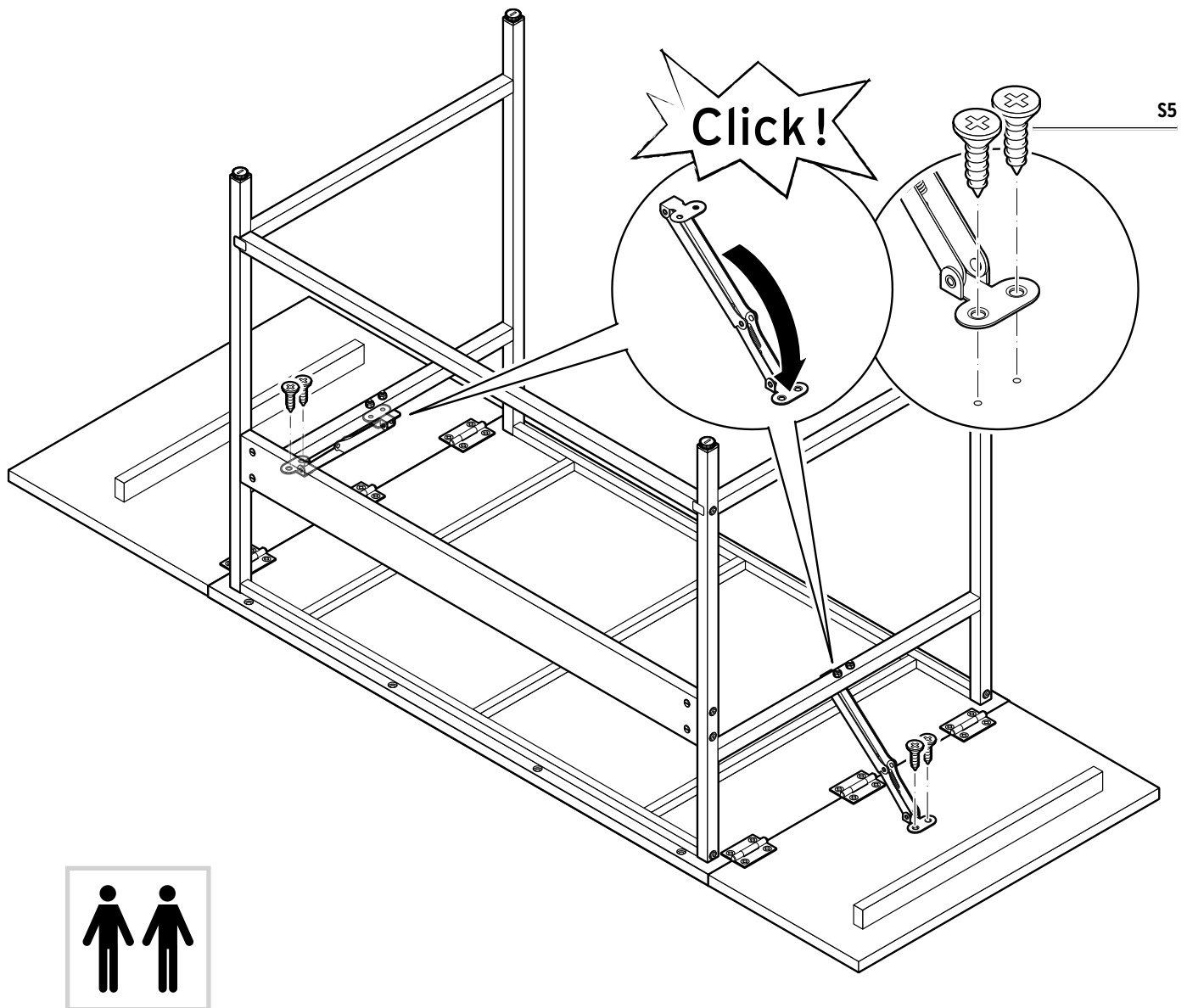

DEUTSCH

Stellen Sie den Tisch anschließend vorsichtig zu zweit aufrecht hin.

FRANÇAIS

Ensuite, redressez la table à deux avec précaution.

ITALIANO

Quindi, con l'aiuto di una seconda persona, posizionare il tavolo in posizione verticale.

ENGLISH

Then carefully stand the table upright with the help of another person.

ČESKY

Stůl následně s pomocí druhé osoby opatrně postavte.

POLSKI

Następnie w dwie osoby ostrożnie postawić stół do pionu.

SLOVENSKY

Stôl následne opatrne vo dvojici postavte.

MAGYAR

Végül óvatosan állítsa fel az asztalt egy másik személy segítségével.

TÜRKÇE

Ardından masayı iki kişi olarak dikkatli şekilde yerine dik olarak yerleştirin.

S5

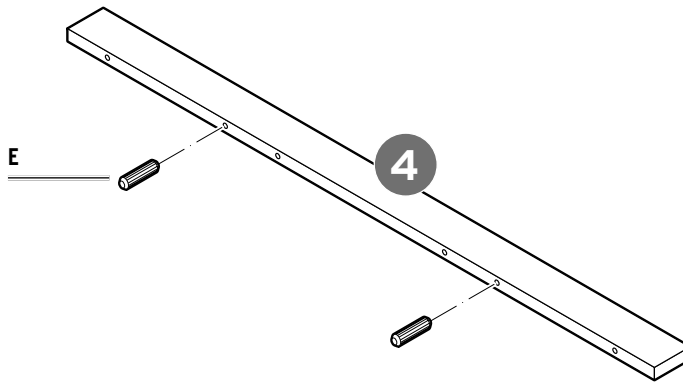
8**9****DEUTSCH**

Drehen Sie Teil **F** ggf. mit einem Schlitzschraubendreher in die korrekte Position.

FRANÇAIS

Tournez la pièce **F** dans la bonne position à l'aide d'un tournevis plat si nécessaire.

ITALIANO

Inserire la parte **F** nella posizione corretta con un cacciavite a testa piatta, se necessario.

ENGLISH

Turn part **F** into the correct position with a flat-head screwdriver if necessary.

ČESKY

Díl **F** příp. natočte plochým šroubovákem do správné polohy.

POLSKI

W razie potrzeby za pomocą śrubokręta płaskiego ustawić część **F** we właściwej pozycji.

SLOVENSKY

V prípade potreby vyrovnať dielec **F** v správnej polohe pomocou plochého skrutkovača.

MAGYAR

Szükség esetén forgassa az **F** elemet egy lapos csavarhúzóval a megfelelő pozícióba.

TÜRKÇE

F parçasını duruma göre düz tornavida ile doğru pozisyona hizalayın.

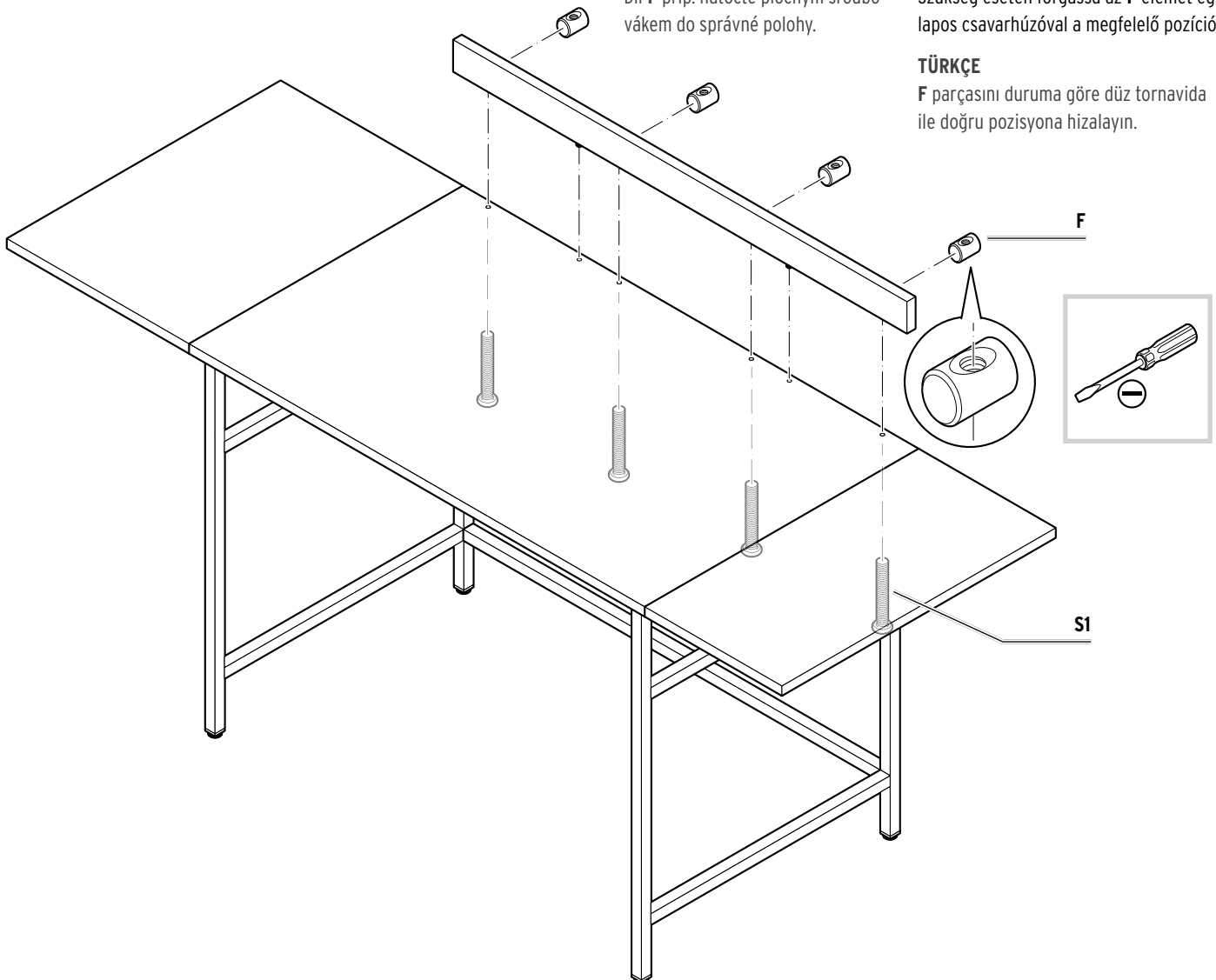

10

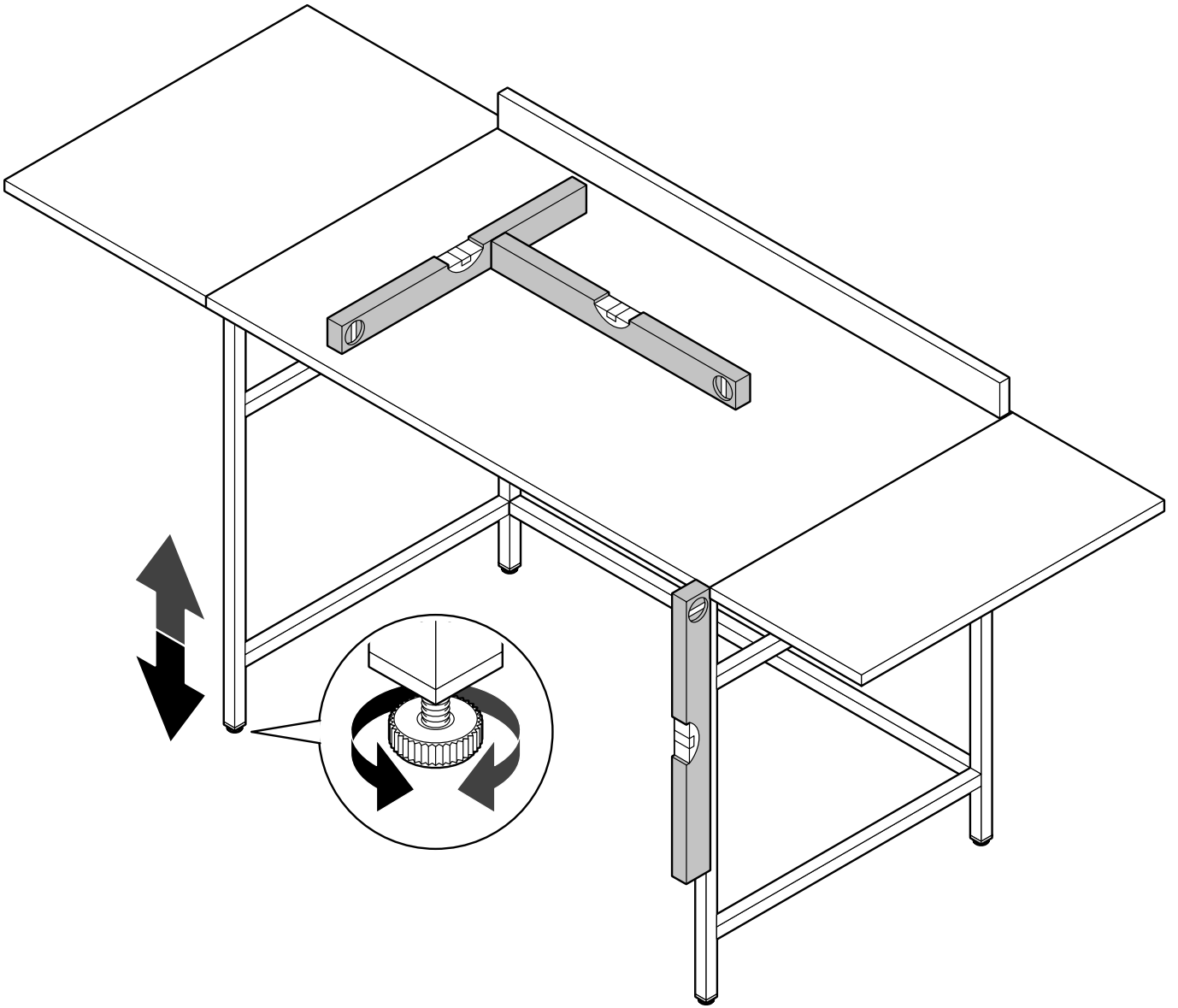

Tischplatten einklappen | Abaisser les rallonges | Abbassare i piani del tavolo
Folding in the tabletops | Sklopení stolních desek | Składanie blatów stołu | Sklopenie stolových dosiek
Asztallapok lehajtása | Masa plakalarını içe katlama



Vorsicht beim Einklappen der Tischplatten-
elemente - halten Sie diese beim Herunter-
klappen gut fest! Es besteht Klemmgefahr!

Prudence lors de l'abaissement des
rallonges: tenez-les bien lorsque vous
les rabattez! Il y a risque de pincement!

Fare attenzione quando si abbassa
gli elementi del piano del tavolo -
tenerli bene durante l'inclinazione!
Rischio di pizzicamento!

Take care when folding down the tabletop
sections and ensure that your grip on
them is firm. There is a risk of getting
your fingers caught!

Pozor při sklápění prvků stolové desky -
při sklápění je dobře držte! Nebezpečí
přiskřípnutí!

Zachować ostrożność podczas składania
elementów blatu stołu – przytrzymywać
je mocno podczas opuszczania! Istnieje
niebezpieczeństwo przytrzaśnięcia palców!

Pri sklápání prvkov stolovej dosky buďte
opatrní - pri sklápání ich pevne držte!
Hrozí riziko pricviknutia!

Az asztallap elemek lehajtása során legyen
óvatos - a lehajtás során biztosan tartsa
meg öket! Becsípődés veszélye!

Masa plakası elemanlarını katlarken
dikkatli olun - aşağı katlarken sıkıca tutun!
Parmaklarınızı sıkıştırma tehlikesi vardır!

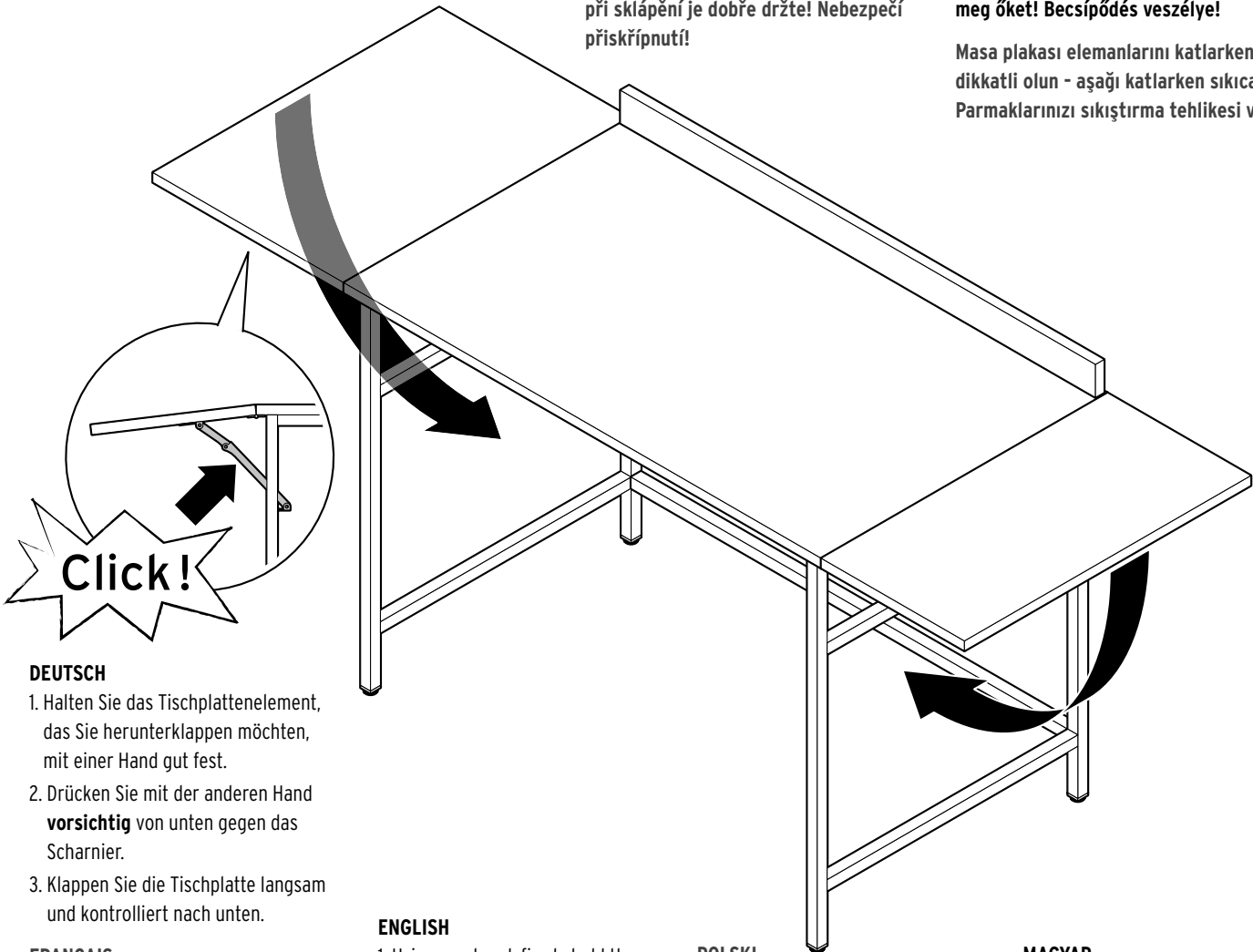

DEUTSCH

1. Halten Sie das Tischplattenelement,
das Sie herunterklappen möchten,
mit einer Hand gut fest.
2. Drücken Sie mit der anderen Hand
vorsichtig von unten gegen das
Scharnier.
3. Klappen Sie die Tischplatte langsam
und kontrolliert nach unten.

FRANÇAIS

1. Tenez fermement d'une main la
rallonge que vous souhaitez rabattre.
2. De l'autre main, appuyez **prudemment**
par dessous contre la charnière.
3. Rabattez la rallonge lentement et
de manière contrôlée.

ITALIANO

1. Con una mano, tenere saldamente
l'elemento del piano del tavolo che
volete abbassare.
2. Con l'altra mano, premere **delicata-
mente** la cerniera dal basso.
3. Abbassare il piano del tavolo lenta-
mente e in modo controllato.

ENGLISH

1. Using one hand, firmly hold the
tabletop section that you wish
to fold down.
2. Using the other hand, **carefully**
press against the hinge from
below.
3. Slowly and carefully lower the
tabletop section down.

ČESKY

1. Prvek stolové desky, který chcete
sklopit, dobře přidržujte rukou.
2. Druhou rukou **opatrně** zespoda
zatlačte proti závěsu.
3. Stolovou desku pomalu a kontrolo-
vaně sklopte dolů.

POLSKI

1. Mocno przytrzymywać ręką element
blatu stołu, który ma zostać złożony.
2. Drugą ręką należy **ostrożnie**
naciśnąć zawias wspornika
pod blatem.
3. Powoli i ostrożnie opuścić blat
stołu.

SLOVENSKY

1. Prvek stolovej dosky, ktorý chcete
sklopiti, dobre držte jednou rukou.
2. Druhou rukou **opatrne** zospodu
zatlačte proti závesu.
3. Stolovú dosku pomaly a kontrolo-
vane sklopte dole.

MAGYAR

1. A lehajtani kívánt asztallapot egy
kézzel tartsa meg biztosan.
2. A másik kezével **óvatosan** nyomja
meg alulról a csuklóspántot.
3. Lassan és kontrollálva hajtsa le
az asztallapot.

TÜRKÇE

1. Katlamak istediğiniz masa plakası
elemanını bir elinizle sıkıca tutun.
2. Diğer elinizle menteşeye aşağıdan
hafifçe **dikkatlice** bastırın.
3. Masa plakasını yavaş ve kontrollü
bir şekilde katlayın.

Tischplatten ausklappen | Relever les rallonges | Apertura dei piani del tavolo
Folding out the tabletops | Vyklopení stolních desek | Rozkładanie blatów stołu | Vyklopenie stolových dosiek
Asztallapok felhajtása | Masa plakalarını dışa katlama



Prüfen Sie nach dem Hochklappen den festen Sitz der Tischplattenelemente, bevor Sie diese belasten!

Après avoir relevé les rallonges et avant de poser des objets dessus, vérifiez qu'elles tiennent bien.

Dopo l'apertura, verificare che gli elementi del piano del tavolo siano posizionati correttamente prima di caricarli!

After folding up the tabletop sections, check that they are firmly locked in place before you put any weight on them.

Po vyklopení zkontrolujte správné usazení prvků stolové desky, než je zatížíte!

Po rozložení elementů blatu stołu należy sprawdzić ich stabilność, zanim zostaną obciążone.

Po vyklopení skontrolujte, či prvky stolovej dosky pevne sedia, a až potom ich zaťažte!

Az asztallap felhajtása után ellenőrizze, hogy az teljesen bereteszelődött-e, csak ezután telhelje meg!

Katladiktan sonra, üzerlerine herhangi bir ağırlık koymadan önce masa plakası elemanlarının sıkıca oturduklarını kontrol edin!

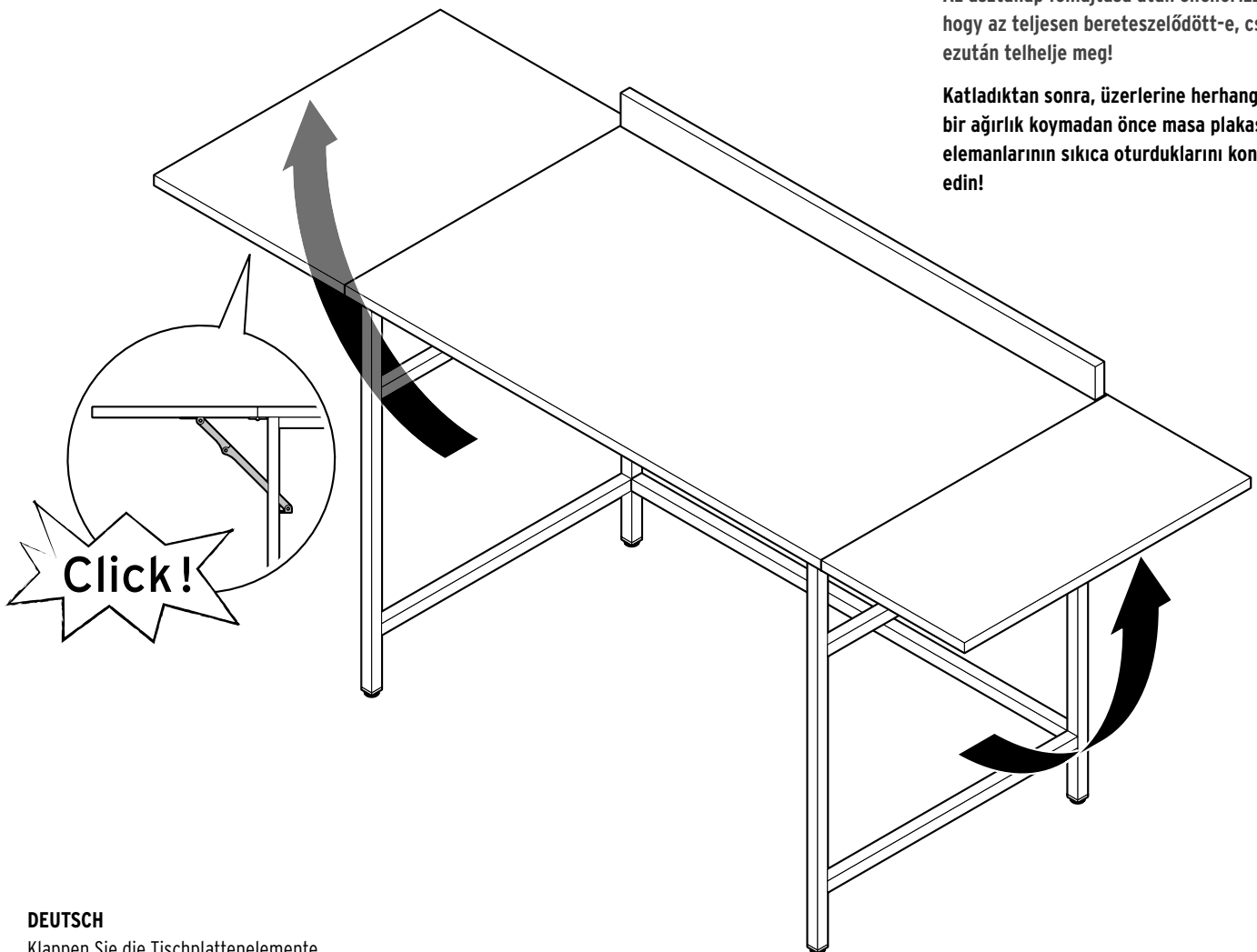

DEUTSCH

Klappen Sie die Tischplattenelemente nach oben. Die Klappscharniere müssen hör- und spürbar einrasten.

FRANÇAIS

Relevez les rallonges. Vous devez entendre et sentir les charnières s'enclencher.

ITALIANO

Aprire gli elementi del piano del tavolo verso l'alto. Le cerniere pieghevole devono scattare in modo udibile.

ENGLISH

Fold the tabletop sections up. You must hear and feel the folding hinges click into place.

ČESKY

Prvky stolové desky vyklopte nahoru. Sklápěcí závěsy musí slyšitelně a citelně zacvaknout.

POLSKI

Rozłóż elementy blatu stołu ku górze. Zawiasy składanych wsporników muszą się słyszalnie i wyczuwalnie zablokować.

SLOVENSKY

Prvky stolovej dosky vyklopte nahor. Sklopne závěsy sa musia počutielne a citelne zaistiť.

MAGYAR

Hajtsa fel az asztallap elemeket. A csuklóspántoknak hallhatóan és érezhetően be kell reteszelődniük.

TÜRKÇE

Masa plakası elemanlarını yukarı katlayın. Katlanır menteşeler duyulabilir ve hissedilir bir şekilde yerine oturmalıdır.

Die folgenden Ersatzteile sind bestellbar | Les pièces de rechange suivantes peuvent être commandées

È possibile ordinare i seguenti pezzi di ricambio | The following replacement parts can be ordered

Následující náhradní díly lze objednat | Istnieje możliwość zamówienia następujących części produktu

Nasledovné náhradné dielce je možné objednať | A következő pótalkatrészeket lehet megrendelni

Aşağıdaki yedek parçalar sipariş edilebilir

1	5053035	A	5053042	S1	5053052
2	5053036	B	5053043	S2	5053053
3	5053037	C	5053044	S3	5053054
4	5053038	D	5053045	S4	5053055
5	5053039	E	5053046	S5	5053056
6	5053040	F	5053047		
7	5053041	G	5053048		
		H	5053049		
		I	5053050		
		J	5053051		

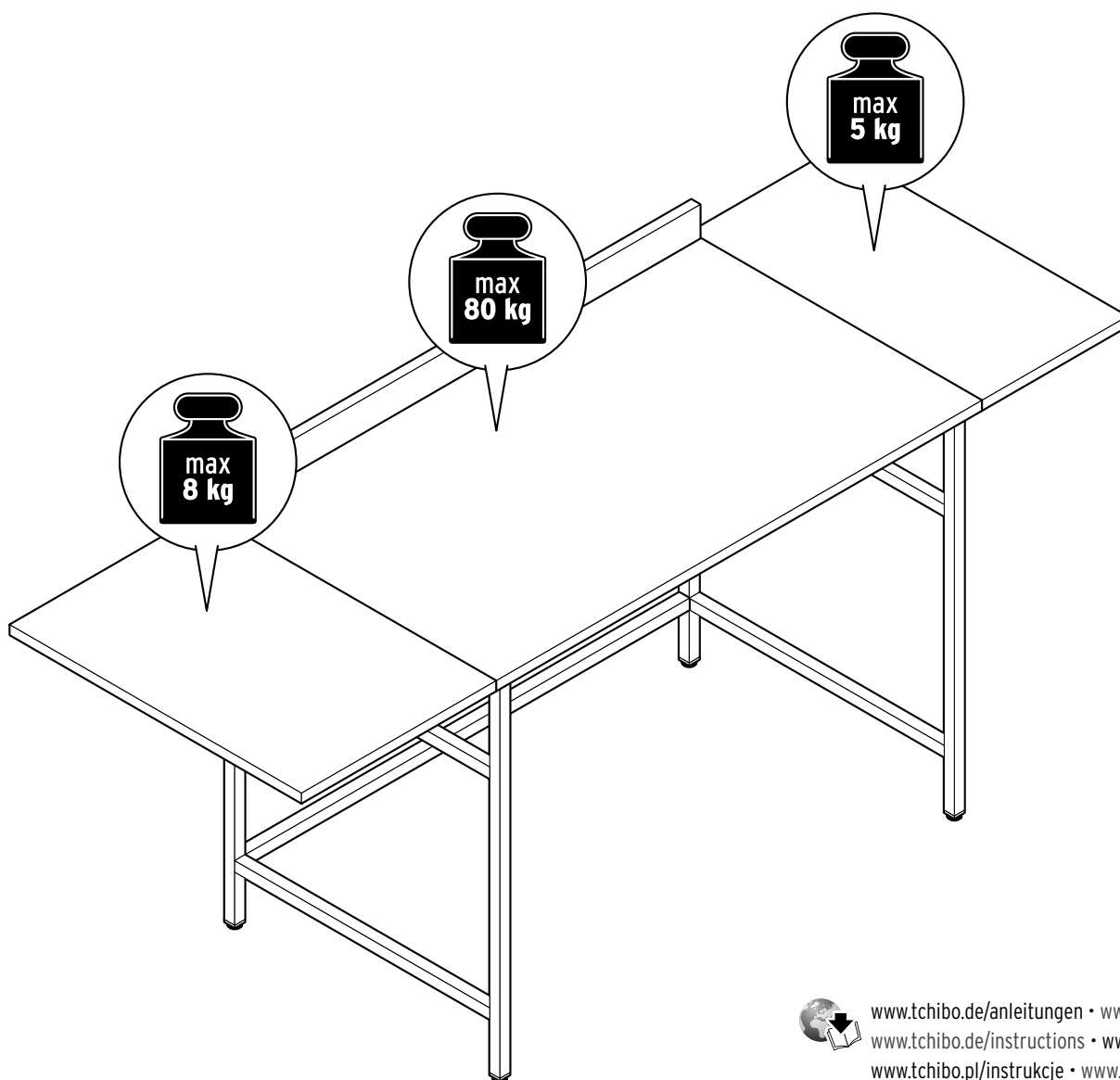

www.tchibo.de/anleitungen • www.fr.tchibo.ch/notices
www.tchibo.de/instrukcje • www.tchibo.cz/navody
www.tchibo.pl/instrukcje • www.tchibo.sk/navody
www.tchibo.hu/utmutatok • www.tchibo.com.tr/kilavuzlar

de Für Produktinformationen, Zubehör- und Ersatzteilbestellungen oder Fragen zur Serviceabwicklung wenden Sie sich bitte an unseren Kundenservice. Geben Sie hierfür die Artikelnummer und die Ersatzteil-Bestellnummer an.

Kundenservice

Deutschland

☎ 0800 300 01 11
(kostenfrei)

Montag - Sonntag
von 7.00 bis 22.00 Uhr
E-Mail: service@tchibo.de

Österreich

☎ 0800 400 235
(kostenfrei)

Montag - Sonntag
von 7.00 bis 22.00 Uhr
E-Mail: service@tchibo.at

Schweiz

☎ 0800 22 44 44
(kostenfrei)

Montag - Freitag
von 8.00 bis 20.00 Uhr
Samstag
von 8.00 bis 16.00 Uhr
E-Mail: service@tchibo.ch

fr Si vous souhaitez avoir des informations sur nos produits, commander des accessoires ou des pièces de rechange ou si vous avez des questions sur le service après-vente, veuillez vous adresser à notre service client en indiquant la référence de l'article et de la pièce de rechange.

Service client - Suisse

☎ 0800 22 44 44
(gratuit)

Du lundi au vendredi de 8 h à 20 h
Le samedi de 8 h à 16 h
Courriel: service@tchibo.ch

it Per informazioni sui prodotti, sugli ordini di accessori e pezzi di ricambio o domande sullo stato della pratica di assistenza, rivolgersi al servizio clienti Tchibo. Si prega di indicare il codice articolo e il numero d'ordinazione dei parti di ricambio con tutte le richieste.

Servizio clienti - Svizzera

☎ 0800 22 44 44
(gratuito)

Telefono solo in tedesco e francese
Da lunedì a venerdì
dalle 8:00 alle 20:00
Sabato dalle 8:00 alle 16:00
E-mail: service@tchibo.ch

en If you have any questions relating to product information, ordering accessories / replacement parts or servicing, please contact our customer care service at the following email address:
service@tchibo.de
Please indicate the product number and the order number for replacement parts for this purpose.

cs Pokud budete potřebovat informace o výrobku, chtít objednat příslušenství nebo náhradní díl, nebo budete mít nějaké dotazy k průběhu servisu, obraťte se prosím na náš zákaznický servis. Přitom vždy uvádějte číslo výrobku a objednávací čísla náhradních dílů.

Zákaznický servis

☎ 800 900 826
(zdarma)

pondělí - pátek 8.00 - 20.00 hod.
sobota 8.00 - 16.00 hod.
e-mail: service@tchibo.cz

pl Aby uzyskać dodatkowe informacje o produkcie, zamówić akcesoria i części produktu lub zapytać o nasz serwis gwarancyjny prosimy o kontakt z naszą Linią Obsługi Klienta. Prosimy o podanie numeru artykułu oraz numeru zamówienia pojedynczej części produktu.

Linia Obsługi Klienta

☎ 801 080 016
(z telefonów stacjonarnych opłata jak za połączenia lokalne, z telefonów komórkowych wg taryfy danego operatora)

od poniedziałku do piątku
w godz. 8.00 - 20.00
w sobotę w godz. 8.00 - 16.00
e-mail: service@tchibo.pl

sk Pre informácie o výrobkoch, objednávky príslušenstva a náhradných dielcov alebo otázky ohľadom servisu sa prosím obráťte na náš zákaznícky servis. Pritom vždy uveďte číslo výrobku a objednávacie čísla náhradných dielcov.

Zákaznícky servis

☎ 0800 212 313
(bezplatne)

V pondelok až piatok
od 8:00 do 20:00 hod.
V sobotu
od 8:00 do 16:00 hod.
E-mail: servis@tchibo.sk

hu Ha kérdése lenne a termékkel, tartozék vagy pótalkatrész megrendelésel vagy a szerviz lebonyolításával kapcsolatban, akkor forduljon ügyfélszolgálatunkhoz. Kérjük, tartsa készenlétben a termék cikkszámát és a pótalkatrész megrendelési számot.

Ügyfélszolgálat

☎ 06-80-021-375
(ingyenesen hívható)

Hétfő - péntek: 8:00 - 20:00
Szombat: 08:00 - 16:00
E-mail: ugyfelszolgalat@tchibo.hu

tr Ürün bilgileri, aksesuar ve yedek parça siparişleri veya servis süreci ile ilgili sorular için lütfen müşteri hizmetlerimize başvurun. Bunun için ürün numarasını belirtin ve yedek parça sipariş numarasını belirtin.

Teknik Destek Hattı

☎ 444 2 826
(ücretsiz)

Pazartesi - Pazar
09:00 - 19:00 saatleri arasında
E-posta: servis@tchibo.com.tr

Artikelnummer | Référence | Codice articolo | Product number

Číslo výrobku | Numer artykułu | Číslo výrobku | Cikkszám | Ürün numarası : 647 600